

WAGA ETYKIETUJĄCA

Kiełbasa żywiecka Extra
Kiełbasa grubo rozdrobniona

Skład: Mieso z indyka (76%), Mieso wieprzowe (19%), skrobia ziemniaczana, sól spożywcza, przyprawy, E451i, E452i, E331iii (substancja stabilizująca), E407 (subst. zagęszczająca), zawiera cukier i glukoza, hydrolizat białka sojowego, E301 (przeciwutleniacz) E621 (subst. uznająca smaki i zapach), E301 (subst. konserwująca). Przechowywać w temperaturze do +7°C. Produkt pakowany w atmosferze ochronnej.

PL
07099734
IW

Należy spóźić do: 10.05.06
Pakowano dnia: 04.05.06
Masa netto: 0.485kg
Tara: 0.000kg
Nr. PLU: 2
Cena: 20.01zł/kg * 9.70zł
5.31zł/kg * 2.57zł
Kurs PLN/€: 1zł=0.2654€



CAS-Polska Sp. z o.o.
Chrościckiego 93 Warszawa

Kiełbasa żywiecka Extra
Kiełbasa grubo rozdrobniona



Termin ważności: 08.05.06 17:29:39 0.365kg
Cena: 20.01zł/kg Tara: 0.000kg
Należność: * 7.30zł

CAS-Polska Sp. z o.o.
Chrościckiego 93 Warszawa

LP-1.6

Instrukcja obsługi



CAS POLSKA 2006

Nowa funkcja wagi LP1.6 - Praca w trybie samoobsługi – Patrz opis na stronie nr 17.

Uwaga:

Na stronie nr 88 znajduje się informacja-przewodnik - Jak przygotować wagę do pracy.

SPIS TREŚCI:

1. WAŻNE INFORMACJE PRZED ROZPOCZĘCIEM EKSPLOATACJI.....	5
1.1. ŚRODKI OSTROŻNOŚCI.....	5
2. WSTĘP.....	7
3. INSTALACJA WAGI I PRZYGOTOWANIE DO URUCHOMIENIA.....	7
3.1. ROZPAKOWANIE I USTAWIENIE WAGI.....	7
3.2. ZALECANE WARUNKI EKSPLOATACJI.....	8
3.3. INSTALACJA WYŚWIETLACZA NA WYSIĘGNIKU.....	9
3.4. POZIOMOWANIE WAGI.....	10
3.5. ZAKŁADANIE PAPIERU.....	10
4. WIDOK OGÓLNY WAGI I ROZMIESZCZENIE ELEMENTÓW FUNKcjONALNYCH.....	12
5. KLAWIATURA I WYŚWIETLACZ.....	12
5.1. KLAWIATURA NUMERYCZNA.....	13
5.2. KLAWIATURA SZYBKIEGO DOSTĘPU DO PAMIĘCI PLU / KLAWIATURA ALFANUMERYCZNA.....	14
5.3. WYŚWIETLACZ.....	15
6. DRUKARKA WAGI.....	16
7. WYBÓR TRYBU PRACY I FUNKcjONOWANIE WAGI.....	17
7.1. FUNKcjONOWANIE WAGI W TRYBIE PRACA (TRYB REG).....	17
7.1.1. WAŻENIE POJEDYNCZEGO TOWARU I DRUKOWANIE ETYKIETY.....	17
Ważenie towaru zapisanego w pamięci PLU.....	18
Ważenie towaru nie zapisanego w pamięci wagi o cenie podawanej ręcznie.....	18
7.1.2. UŻYWANIE TARY.....	18
7.1.3. WAŻENIE TOWARÓW ETYKIETOWANYCH Z SUMOWANIEM POSZCZEGÓLNYCH POZYCJI, MNOŻENIE DLA KILKU SZTUK TOWARÓW NIE WAŻONYCH, OBLICZENIE RESZTY, ANULOWANIE OPERACJI.....	19
7.1.4. PRZELICZANIE EURO.....	22
7.1.5. ETYKIETOWANIE AUTOMATYCZNE TOWARÓW PACZKOWANYCH (NP. DO CELÓW PRODUKCYJNYCH).....	22
7.2. PROGRAMOWANIE WAGI - TRYB PGM.....	23
7.2.1. FUNKCJE GŁÓWNEGO MENU PROGRAMOWANIA - PROGRAMOWANIE WAGI ZA POMOCĄ KLAWIATURY.....	23
7.2.2. PROGRAMOWANIE DANYCH TOWARÓW W PAMIĘCI PLU (PLU).....	25
7.2.3. PROGRAMOWANIE KLAWISZY SZYBKIEGO DOSTĘPU DO PAMIĘCI PLU (PRSET).....	28
7.2.4. PROGRAMOWANIE TREŚCI OPISU TOWARU (MSG).....	30
7.2.5. PROGRAMOWANIE WSPÓLNEJ NAZWY DRUKOWANEJ DLA TOWARÓW NIE ZAPISANYCH W PAMIĘCI WAGI (HEAD).....	31
7.2.6. PROGRAMOWANIE NAGŁÓWKA ETYKIETY (SHOP).....	31
7.2.7. PROGRAMOWANIE USTAWIENÍ WAGI (SET).....	32
Ustawienie daty - SET 1.....	34
Ustawienie czasu - SET 2.....	35
Ustawienie numeru stoiska/numeru prefiksu dla kodu kreskowego - SET 3.....	36
Ustawienie parametrów etykiety- SET 4.....	37
Ustawienie wyrównania druku na etykiecie - SET 5.....	44
Ustawienie zezwolenia na zmianę zaprogramowanych cen w trybie sprzedaży – REG, oraz ustawienie funkcjonowania czujnika wyjęcia etykiety - SET 6.....	45
Ustawienie parametrów odchyłki masy dla funkcji automatycznego drukowania etykiet - SET 7.....	46
Ustawienie numeru wagi w sieci wag - SET 8.....	47
Ustawienie prędkości transmisji przez interfejs RS 232 wagi - SET 9.....	48
Ustawienie oznaczeń jednostek masy, ceny jednostkowej i należności na wydrukach - SET 10.....	49
Ustawienie parametrów przelicznika waluty – SET 11.....	52
Regulacja czujników drukarki - SET 12.....	54
Ustawienie sposobu działania przelicznika waluty - SET 13.....	56
7.2.8. KASOWANIE PAMIĘCI DANYCH O TOWARACH PLU ORAZ PAMIĘCI OPISÓW TOWARÓW (INIT).....	57
7.2.9. HASŁO DOSTĘPU DO FUNKCJI PROGRAMOWANIA WAGI (PASS).....	58
7.2.10. KONFIGURACJA MODUŁU INTERFEJSU ETHERNET.....	59
7.3. FUNKcjONOWANIE WAGI W TRYBIE RAPORTÓW (TRYB ACC).....	66
7.3.1. GŁÓWNE MENU TRYBU RAPORTÓW (ACC).....	66
7.3.2. DRUKOWANIE RAPORTÓW (PRINT).....	67
7.3.3. KASOWANIE LICZNIKÓW RAPORTÓW (CLEAR).....	68

7.3.4. TEST DRUKARKI – WYDRUKI KONTROLNE (CHESS).....	69
8. KOMUNIKATY O BŁĘDACH	70
9. SCHEMATY KABLI POŁĄCZENIOWYCH:.....	71
10. SPECYFIKACJA DANYCH TECHNICZNYCH.	72
11. DEKLARACJA ZGODNOŚCI CE.	73
12. OCHRONA ŚRODOWISKA – ZGODNOŚĆ Z DYREKTYWAMI „WEEE” I „ROCHS”.....	74
13. WZORY ETYKIET.....	75
14. LP-WORKS – OBSŁUGA PROGRAMU.....	81
15. TABELA KODÓW ASCII (1290).	88
16. PRZEWODNIK - JAK PRZYGOTOWAĆ WAGĘ DO PRACY.....	89
17. USTAWIENIA WAGI - TABELA DO ZANOTOWANIA USTAWIEŃ W WADZE.....	90





1. Ważne informacje przed rozpoczęciem eksploatacji.

1.1. Środki ostrożności.

Prosimy o dokładne zapoznanie się z instrukcją obsługi wagi.

Znajomość instrukcji obsługi pozwoli w pełni wykorzystać wszystkie zalety urządzenia i gwarantuje najlepsze wykorzystanie możliwości wagi.

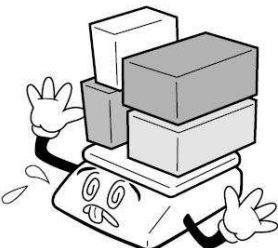
Prosimy o przestrzeganie następujących zaleceń dotyczących osobistego bezpieczeństwa i oraz bezpiecznego korzystania z urządzenia.

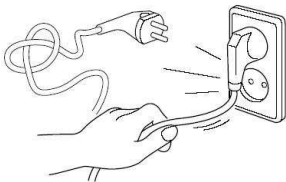
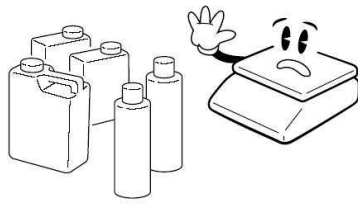
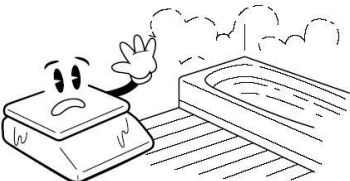
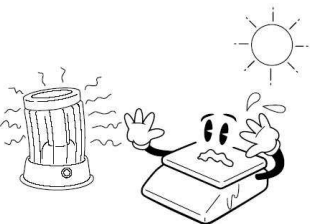
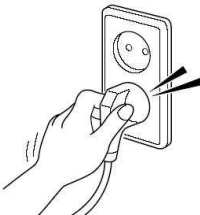
		
<p>Nie rozkręcaj wagi. W przypadku uszkodzenia wagi należy skontaktować się z autoryzowanym przedstawicielem firmy CAS.</p> 	<p>Nie obciążaj wagi obciążeniem większym niż dopuszczalne, określone w specyfikacji wagi.</p> 	<p>Waga musi być uziemiona. Uziemienie odprowadza ładunki elektrostatyczne i zmniejsza ryzyko uszkodzenia wagi.</p> 
<p>Wyłączając wtyczkę prądową z gniazda nie ciągnij za kabel zasilający. Może to spowodować porażenie prądem.</p> 	<p>Nie używaj wagi w pobliżu materiałów łatwopalnych, gdyż może to spowodować pożar.</p> 	<p>Waga nie może pracować w miejscach o dużej wilgotności, gdyż grozi to niebezpieczeństwem porażenia prądem lub uszkodzenia wagi.</p> 
<p>Nie trzymaj wagi w bezpośrednim nasłonecznieniu lub w pomieszczeniach o wysokich temperaturach.</p> 	<p>Wtyczkę prądową wciskaj do gniazda ostrożnie. Używaj tylko oryginalnych kabli.</p> 	

Wtyczkę przewodu zasilającego należy podłączyć do właściwego gniazda zasilającego.

Waga powinna być zasilana co najmniej 30 minut przed każdorazowym użytkowaniem.



Poddawaj okresowo wagę do sprawdzenia i przeglądu autoryzowanym przedstawicielom firmy CAS.

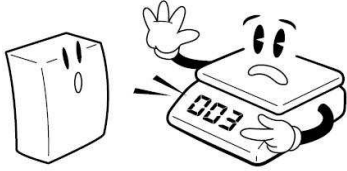

Unikaj gwałtownych obciążeń szalki (rzucania towaru na szalkę), gdyż może to spowodować uszkodzenia czujnika tensometrycznego.

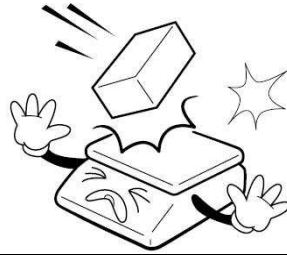

Nie przenoś wagi chwytając za szalkę. Wagę należy przenosić trzymając ją za spód.



Wyciągaj baterie z wagi jeśli nie jest ona używana przez dłuższy czas.



Unikaj bezpośredniego oddziaływania fal elektromagnetycznych na wagę. Duże zakłócenia elektromagnetyczne mogą powodować nieprawidłową pracę wagi



Waga powinna być użytkowana na stabilnym podłożu i w stałych warunkach temperaturowych.

Przed użyciem waga musi być wypoziomowana.

Pęcherzyk powietrza w poziomicy (umieszczonej z tyłu wagi) powinien znajdować się w środku narysowanego okręgu. Jeśli tak nie jest, należy dokonać regulacji przez wkręcanie lub wykręcanie nóżek wagi.



Urządzenie przeznaczone jest eksploatacji wewnątrz budynku.

Prowadzenie przewodów komunikacyjnych jest ograniczone do obszaru wewnątrz budynku.

2. Wstęp.

Dziękujemy za zakup wagi elektronicznej CAS LP-1.6.

Waga została wyposażona w czytelne i przyjazne dla użytkownika menu programowania wielu zaawansowanych funkcji użytkowych.

Niniejsza instrukcja pomoże Państwu w instalacji i obsłudze wagi LP-1.6. Prosimy zapoznać się z nią uważnie i przestrzegać zawartych w niej wskazówek. Ufamy, że dzięki nowoczesnej konstrukcji i wysokiej jakości wykonania spełni ona wszystkie Państwa potrzeby i oczekiwania.

Polecamy zlecenie najbliższemu Autoryzowanemu Sprzedawcy Produktów CAS przeprowadzenia instalacji urządzenia oraz przeszkolenia w zakresie jego obsługi, a także zlecenie wykonania wstępnego zaprogramowania urządzenia i dokonywania okresowych przeglądów konserwacyjnych.

Autoryzowani Sprzedawcy Produktów CAS będą służyć Państwu pomocą w zaopatrzeniu we właściwe materiały eksploatacyjne o najwyższej jakości, gwarantujące długą i bezawaryjną pracę wagi CAS LP 1.6.

Jeśli w celu spełnienia Państwa wymagań potrzebne będzie użycie dodatkowego opcjonalnego wyposażenia, prosimy zwrócić się do najbliższego Autoryzowanego Sprzedawcy Produktów CAS.

Autoryzowani Sprzedawcy Produktów CAS będą służyć Państwu pomocą w każdym aspekcie eksploatacji wagi CAS LP-1.6.

3. Instalacja wagi i przygotowanie do uruchomienia.

Waga LP-1.6 jest wyposażona w wewnętrzny akumulator służący do zasilania układu pamięci przechowującej zaprogramowane dane. Podczas pracy wagi akumulator ten jest automatycznie ładowany.

UWAGA!

W nowej wadze należy zadbać aby akumulator został maksymalnie naładowany, w przeciwnym razie możliwa jest utrata zaprogramowanych danych spowodowana zanikiem napięcia podtrzymującego zasilanie pamięci. Pełne ładowanie akumulatora trwa 48 godzin.

Maksymalnie naładowany akumulator zapewnia podtrzymanie zasilania układu pamięci zaprogramowanych danych przez okres 6 miesięcy przy wyłączonym urządzeniu.

Aby nie dopuścić do utraty zaprogramowanych danych należy po otrzymaniu wagi należy pozostawić wagę włączoną do sieci zasilającej 230 V przez co najmniej 48h przed programowaniem albo nie wyłączać wagi z sieci zasilającej przez co najmniej 48h po programowaniu.

3.1. Rozpakowanie i ustawienie wagi.

Waga dostarczana jest w opakowaniu fabrycznym.

Kompletacja urządzenia:

- waga kompletna zalegalizowana z naniesionymi cechami legalizacji WE (nie zrywać!!!).
- szalka wagi.
- wkładka z folii przeznaczona do umieszczenia opisu asortymentów przypisanych do klawiszy klawiatury szybkiego dostępu do pamięci, po zaprogramowaniu wagi i wykonaniu opisu wkładkę należy wsunąć w szczelinę znajdującą się w dolnej części klawiatury alfanumerycznej tak aby opisy były widoczne w okienkach klawiatury.
- kabel komunikacyjny RS232 (DB 9/F – DB 9/M).
- rolka etykiet przeznaczona do wydruków w czasie programowania i uruchomienia wagi.
- instrukcja obsługi w języku polskim zawierająca deklarację zgodności CE.
- karta gwarancyjna.

Uwaga!

Opakowanie wagi wraz z wewnętrznymi elementami zabezpieczającymi należy zachować w celu zapewnienia w przyszłości możliwości bezpiecznego transportu urządzenia.

Po wyjęciu wagi wraz z akcesoriami z opakowania należy ustawić ją w przygotowanym uprzednio miejscu odpowiadającym zalecanym warunkom eksploatacji opisanym w punkcie 3.2.

3.2. Zalecane warunki eksploatacji.

Zarówno miejsce, w którym przeprowadzane jest uruchomienie wagi, jak również miejsce w którym waga będzie eksploatowana powinno odpowiadać opisanym niżej warunkom eksploatacji.

Niezastosowanie się do poniższych zaleceń może być przyczyną nieprawidłowego funkcjonowania wagi, a także może być przyczyną zagrożenia bezpieczeństwa użytkownika!

Środowisko:

- waga powinna być ustawiona na suchym, płaskim i stabilnym podłożu.
- w pobliżu wagi nie mogą znajdować się urządzenia powodujące drgania podłoża, wytwarzające silny ruch powietrza oraz urządzenia będące źródłem silnego promieniowania elektromagnetycznego (Np. kompresory, wentylatory, maszyny elektryczne powodujące wibrację).
- waga nie powinna być eksploatowana w środowisku o wysokim zapyleniu ani w warunkach narażających na długotrwałe bezpośrednie działanie promieni słonecznych, wody i skondensowanej wilgoci.
- waga może być eksploatowana w zakresie temperatur podanym w parametrach technicznych (od -10 °C do +40°C przy wilgotności do 85%) i nie powinna być narażona na gwałtowne zmiany temperatury otoczenia (Np. przeciągi pochodzące z drzwi wejściowych w ogrzewanym pomieszczeniu).
- przy gwałtownej zmianie temperatury otoczenia przekraczającej 5°C (np. po przeniesieniu zimnego urządzenia do ogrzewanego pomieszczenia) konieczna jest aklimatyzacja wagi przez ok. 2 godziny przed włączeniem zasilania w celu odparowania skondensowanej wilgoci.
- ze względów higienicznych oraz w związku z koniecznością zachowania odpowiednich warunków dokonywania pomiaru masy należy dbać o czystość urządzenia.

- środowisko pracy wagi powinno być wolne od oparów substancji łatwopalnych oraz agresywnych chemicznie.

Uwaga! - Niezastosowanie się grozi niebezpieczeństwem spowodowania wybuchu oparów!

Zasilanie:

- waga powinna być zasilana ze sprawnego technicznie gniazda zasilającego sieci 230 V posiadającego bolec zerujący, W celu uniknięcia zakłóceń ze strony sieci energetycznej zaleca się zasilanie wagi z wydzielonej linii zasilającej przeznaczonej wyłącznie do zasilania sprzętu elektronicznego w obiekcie (komputery, wagi, kasy).

Uwaga!

W przypadku jakiegokolwiek uszkodzenia kabla zasilającego lub jego zamocowania, aby uniknąć niebezpieczeństwa zagrożenia porażenia prądem, bezwzględnie należy natychmiast odłączyć kabel zasilający wagę od gniazda zasilającego i dokonać stosownej naprawy w najbliższym autoryzowanym punkcie serwisowym CAS.

Inne warunki:

- ładunek należy umieszczać na szalce w sposób zapewniający uniknięcie gwałtownych uderzeń i uderzeń aby uniknąć niebezpieczeństwa uszkodzenia przetwornika masy.
- należy unikać przeciążania wagi ponad zakres ważenia aby uniknąć niebezpieczeństwa uszkodzenia przetwornika masy.
- w przypadku stwierdzenia nienormalnej pracy urządzenia spowodowanej awarią należy niezwłocznie wyłączyć zasilanie i skontaktować się z najbliższym autoryzowanym punktem serwisowym CAS.

Niezastosowanie się do powyższych zaleceń może być przyczyną nieprawidłowego funkcjonowania wagi, a także może być przyczyną zagrożenia bezpieczeństwa użytkownika!

3.3. Instalacja wyświetlacza na wysięgniku

(Punkt 3.3. dotyczy wyłącznie wag w wersji „R” z wyświetlaczem na wysięgniku. Jeżeli zakupiona waga posiada wyświetlacz na wysięgniku należy zapoznać się z poniższą instrukcją instalowania tego wyświetlacza. Jeżeli jest to waga „płaska” z dwoma wyświetlaczami w obudowie można ten fragment instrukcji pominąć).

Waga w wersji „R” posiada wyświetlacz na wysięgniku i dostarczana jest ze zdemontowanym na czas transportu wysięgnikiem. Zestaw instalacyjny wyświetlacza na wysięgniku składa się z samego wyświetlacza, który jest umieszczony na metalowej rurce oraz z uchwyty wysięgnika. Elementy te są pokazane na rys. 2.

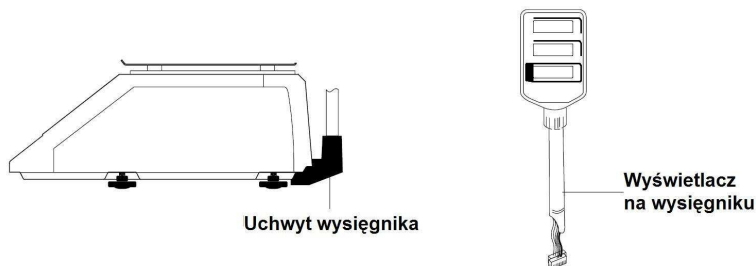

Proces instalacji powinien przebiegać następująco :

- Zdjąć pierścień przeciwwakłóceniowy.
- Wiązkę przewodów należy przewlec przez uchwyt i następnie przez otwór w obudowie wagi.
- Umieścić rurę wysięgnika z wyświetlaczem w uchwycie,
- Przykręcić metalowy element mocujący do uchwyty a następnie przykręcić wysięgnik wagi, patrz rysunek poniżej.

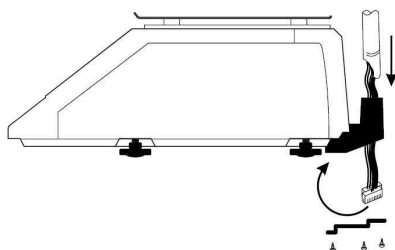

- Zdejmij szalkę, otwórz pokrywę drukarki, odkręć trzy śruby tylnej pokrywy obudowy. Po odkręceniu śrub odchyl delikatnie pokrywę do tyłu. Patrz rysunki poniżej.

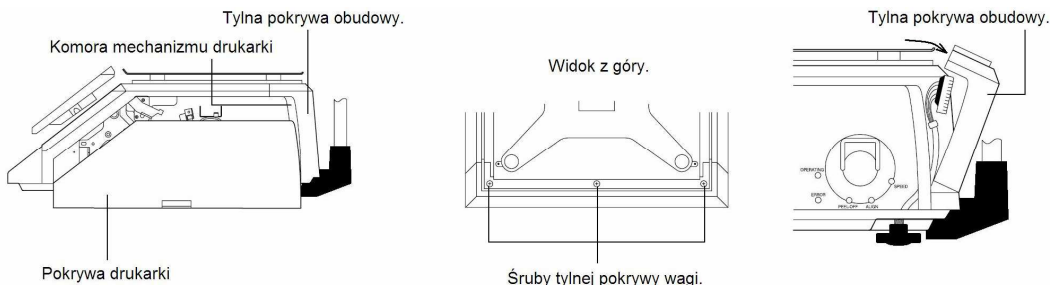

- Podłącz wtyki wiązki przewodów wyświetlacza na wysięgniku do gniazda znajdującego się pod tylną pokrywą obudowy, załóż pierścień przeciwwakłóceniowy na przewód wyświetlacza wewnątrz wagi..
- Załóż pokrywę i przykręć do obudowy.

Wyświetlacz na wysięgniku może obracać się o 180 °. Wyświetlacz powinien obracać się z łatwością. Jeżeli tak nie jest należy poluzować nakrętkę dociskającą, mocującą wyświetlacz na rurce –patrz rysunek poniżej.

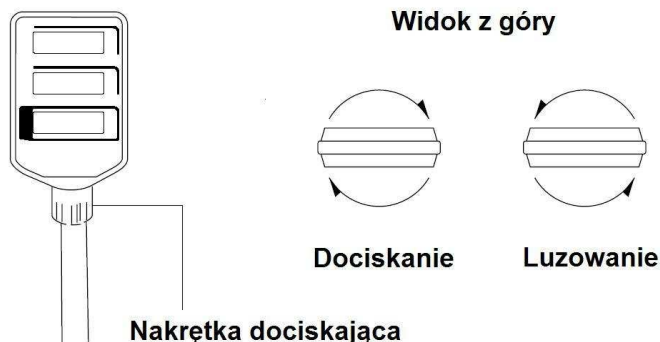

3.4. Poziomowanie wagi.

Waga powinna być ustawiona na stabilnym podłożu i prawidłowo wypoziomowana. Do tego celu służy poziomiczka umieszczona w podstawie wagi, widoczna w otworze przedniej pokrywy drukarki. W prawidłowo wypoziomowanej wadze pęcherzyk powietrza w poziomiczce znajduje się w środku narysowanego okręgu. Jeżeli tak nie jest należy wypoziomować wagę posługując się 4 nóżkami regulacyjnymi znajdującymi się na spodzie wagi - patrz rysunek.

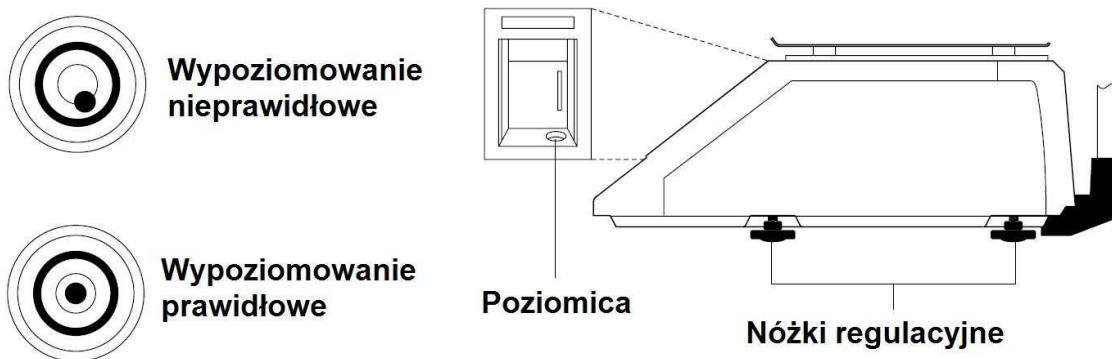

3.5. Zakładanie papieru

Zdejmij przednią pokrywę drukarki i otwórz pokrywę boczną.



Na wewnętrznej stronie pokrywy bocznej znajduje się rysunek przedstawiający sposób założenia rolki z etykietami. Waga przystosowana jest do pracy z etykietami termicznymi. Nie zaleca się używania ciągłego papieru termicznego.

Do założenia rolki etykiet prosimy wykorzystać rysunek znajdujący się na pokrywie oraz przeczytać uważnie poniższą instrukcję:

- Zdejmij przednią pokrywę i otwórz boczną pokrywę drukarki.
- Zdejmij (wysuń) metalowy zacisk mocujący taśmę podkładową na rolce zwijającej (2) oraz metalowy zacisk zabezpieczający rolkę etykiet (8).
- Podnieś do góry głowicę drukarki dźwignią (1).
- Usuń zgromadzoną taśmę podkładową i rdzeń pozostały po zużytej rolce etykiet.
- Z nowej rolki etykiet odklej kilka etykiet tak aby zostało ok 20 – 30 cm taśmy podkładowej.
- Poprowadź taśmę z etykietami zgodnie z rysunkiem i nawinąć taśmę podkładową na rolkę zwijającą.
- Załóż metalowy zacisk mocujący taśmę podkładową na rolce zwijającej (2) oraz metalowy zacisk zabezpieczający rolkę etykiet (8), opuść głowicę drukarki dźwignią (1).
- Naciśnij 2x klawisz FEED aż do wysunięcia etykiety.
- Załóż przednią pokrywę i zamknij boczną pokrywę drukarki.

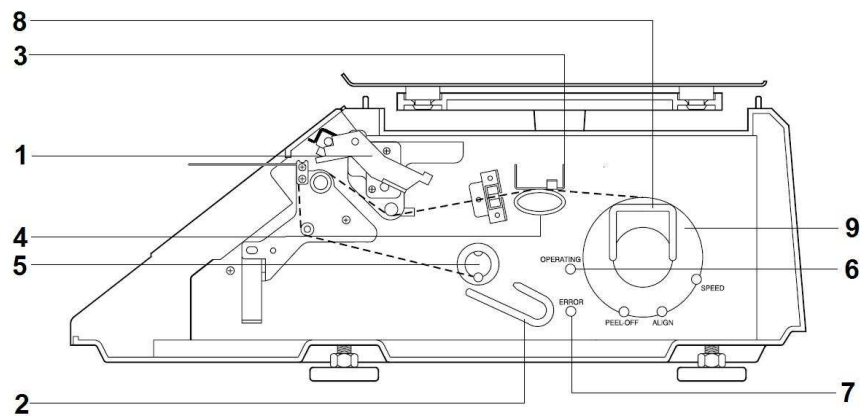

Opis elementów drukarki według oznaczeń na rysunku:

1. dźwignia podnosząca głowicę termiczną.
2. wyjmowany metalowy zacisk mocujący podkład na rolce zwijającej.
3. element dociskający taśmę do toru przesuwu papieru
4. element podtrzymujący taśmę
5. rolka zwijania podkładu
6. zielona dioda sygnalizacyjna – drukarka pracuje prawidłowo
7. czerwona dioda sygnalizacyjna – drukarka zablokowana
8. metalowy zacisk zabezpieczający rolkę z etykietami
9. rolka z etykietami

4. Widok ogólny wagi i rozmieszczenie elementów funkcjonalnych.

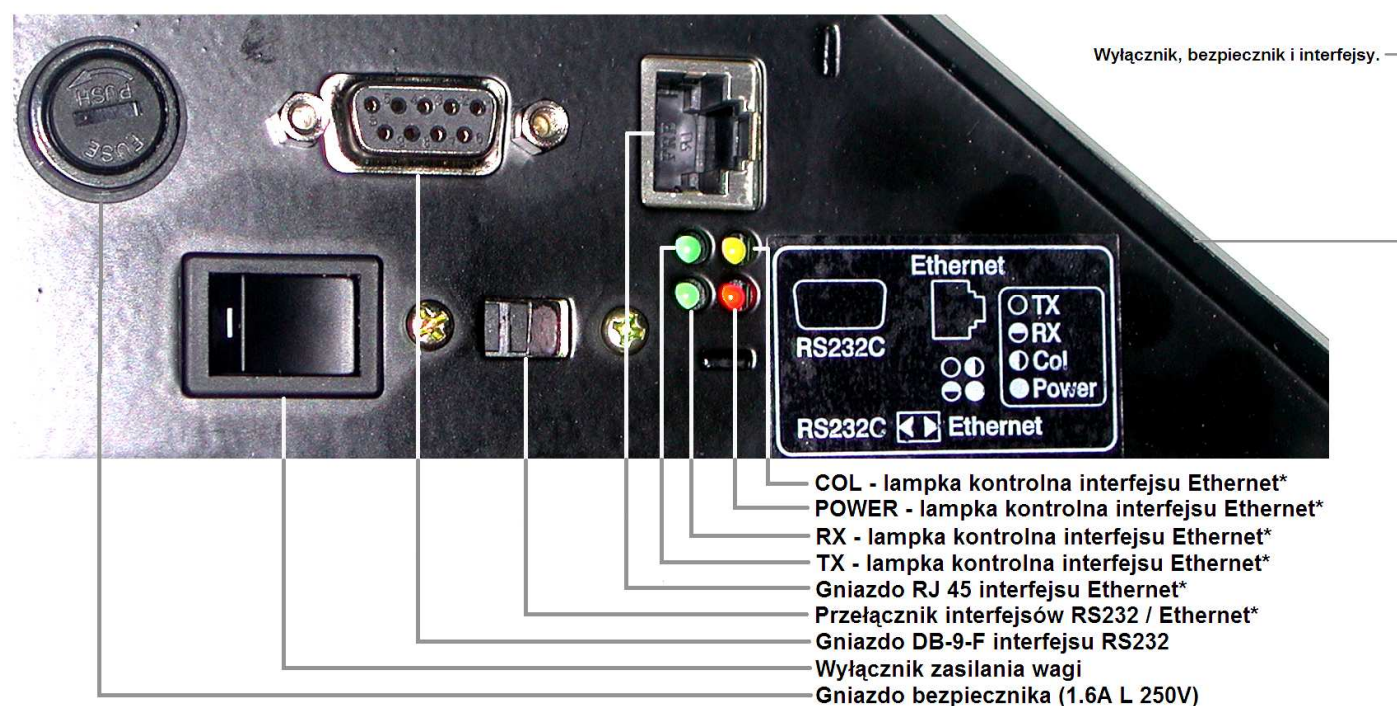

- COL - lampka kontrolna interfejsu Ethernet*
- POWER - lampka kontrolna interfejsu Ethernet*
- RX - lampka kontrolna interfejsu Ethernet*
- TX - lampka kontrolna interfejsu Ethernet*
- Gniazdo RJ 45 interfejsu Ethernet*
- Przełącznik interfejsów RS232 / Ethernet*
- Gniazdo DB-9-F interfejsu RS232
- Wyłącznik zasilania wagi
- Gniazdo bezpiecznika (1.6A L 250V)

* - Elementy oznaczone gwiazdką występują w wadze wyposażonej w interfejs Ethernet.

Uwaga: Na zdjęciu przedstawiono widok wagi CAS LP-1.6 LAN. W wadze CAS LP-1.6 RS występuje tylko wyłącznik zasilania, gniazdo bezpiecznika, i gniazdo RS232 - typ DB-25/M.

5. Klawiatura i wyświetlacz.

Działanie poszczególnych klawiszy jest uzależnione od wybranego trybu funkcjonowania wagi.

Waga posiada 3 tryby funkcjonowania:

- Praca - Tryb REG służący do bieżącej eksploatacji (opisany w punkcie 7.1).
- Programowanie – Tryb PRG służący do wprowadzenia do wagi ustawień eksploatacyjnych oraz danych o towarach (opisany w punkcie 7.2).
- Raporty i testy – Tryb ACC służący do odczytu i kasowania danych zawartych w pamięci raportów o sprzedaży, oraz przeprowadzenia testu drukarki (opisany w punkcie 7.3).

Dalszy opis uwzględni różnice w funkcjonowaniu poszczególnych klawiszy zależnie od trybu pracy.

5.1. Klawiatura numeryczna

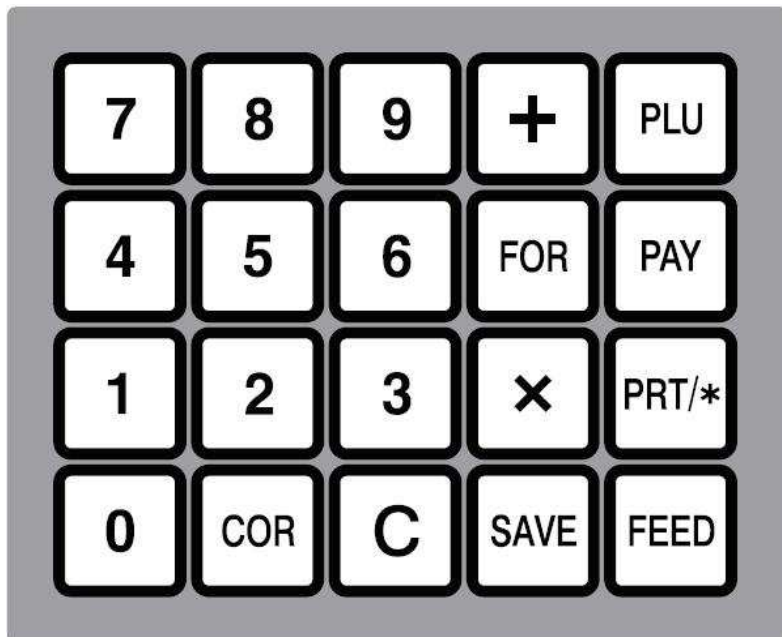

	– klawisze do wprowadzania wartości liczbowych takich jak ceny, nr PLU itp. (tryb REG).
	– klawisz kasowania pomyłkowo wprowadzonych danych, zeruje dane na wyświetlaczu.
	– klawisz poprzedzający podanie ilości sztuk towaru w danej cenie jednostkowej dla towarów nie ważonych (na przykład dla wprowadzenia: 3 szt. za cenę 15 PLN).
	– klawisz wyboru kodu PLU towaru.
	– klawisz wyboru ilości etykiet dla funkcji wydruku wielu jednakowych etykiet dla wybranego towaru.
	– w trybie pracy wagi (REG) klawisz uruchamia drukowanie etykiety (przy włączonej funkcji etykietowania ręcznego), w trybie programowania wagi (PRG) oraz klawisz ten spełnia funkcję klawisza zatwierdzającego ENTER .
	– dwukrotne naciśnięcie klawisza powoduje podanie przez drukarkę czystej etykiety.
	– klawisz anulacja operacji sprzedaży w rachunku (w raporcie).
	– klawisz obliczenia reszty dla klienta.
	– klawisz sumowania należności.
	– klawisz zapamiętania ustawień, tary, kodu PLU, ceny jednostkowej (w trybie REG), stan aktywny klawisza jest sygnalizowany świeceniem wskaźnika na wyświetlaczu ceny.

5.2. Klawiatura szybkiego dostępu do pamięci PLU / klawiatura alfanumeryczna

Cyfry w kółeczkach na klawiszach oznaczają numery klawiszy szybkiego dostępu do towarów zapamiętanych pamięci PLU (w trybie REG). W ustawieniach początkowych wagi klawiszom od 1 do 54 są kolejno przyporządkowane numery PLU od 1 do 54.

W górnym rzędzie klawiatury alfanumerycznej umieszczone są klawisze o następujących funkcjach zależnych od wybranego trybu funkcjonowania wagi:

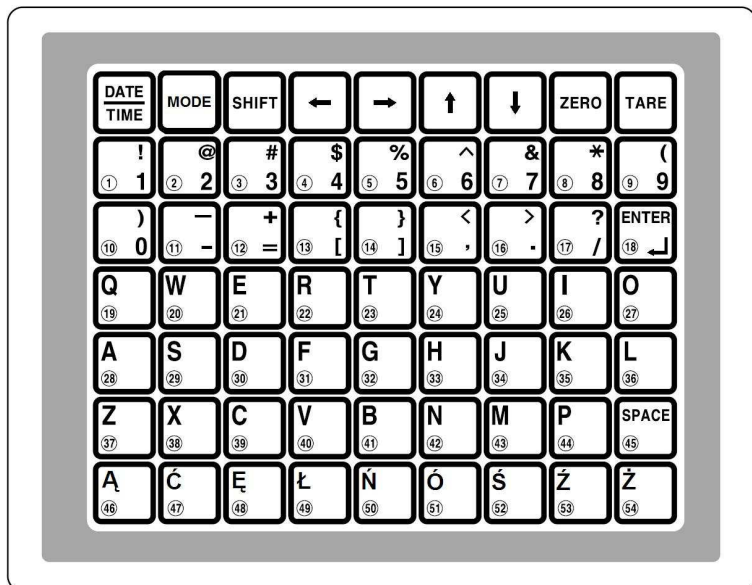

Opis funkcji poszczególnych klawiszy:

	– wyświetlanie godziny i daty (w trybie REG).
	– wybór trybu funkcjonowania wagi, przełącza pomiędzy trybem pracy wagi (tryb REG), trybem programowania wagi (tryb PGM) i trybem raportów (tryb ACC).
	– wybór pomiędzy małymi, a dużymi literami (w trybie PGM), stan aktywny klawisza (pisanie dużych liter) jest sygnalizowany świeceniem wskaźnika na wyświetlaczu ceny.
	– przesuwanie kursora (w trybie PGM).
	– poruszanie się w menu wagi, przewijanie linii, nazw, danych, komunikatów itp. (w trybie PGM). Klawisz w trybie pracy wagi (w trybie REG) przełącza pomiędzy funkcją etykietowania ręcznego i funkcją etykietowania automatycznego.
	– ręczne zerowanie wskazań wagi przy pustej szalce (w trybie REG).
	– tarowanie (w trybie REG).

Na klawiaturze umieszczone są także klawisze:

	– klawisz zatwierdzający, używany także do przejścia do programowania kolejnej linii nazwy (w trybie PRG). W trybie REG klawiszem klawisz spełnia funkcję klawisza szybkiego dostępu do PLU nr 18.
	– wstawianie spacji, klawisz wprowadza znak odstępu między wyrazami (w trybie PRG). W trybie REG klawiszem klawisz spełnia funkcję klawisza szybkiego dostępu do PLU nr 45.

5.3. Wyświetlacz.

Waga jest wyposażona w umieszczone po obu stronach obudowy wagi (lub słupka w wersji „R”) dwa czytelne wyświetlacze jarzeniowe (VFD) o wysokim kontraście, osobno dla sprzedawcy oraz dla klienta.

Widok wyświetlacza:



Wyświetlacz wagi CAS LP1 V.1.6 (waga bez wysięgnika).



Wyświetlacz wagi CAS LP1 V.1.6R (waga z wysięgnikiem).

Na wyświetlaczu znajdują się trzy opisane pola:

Masa – pole wyświetlania wskazania masy towaru ważonego na szalce (lub ilości szt. dla towarów nie ważonych). W przypadku błędu niewłaściwego zerowania wagi oraz w przypadku przekroczenia zakresu pomiarowego (przeciążenia wagi) na wyświetlaczu jest sygnalizowany błąd. Na wskaźniku masy zapaleniem lampki kontrolnej **ZERO** sygnalizowany jest stan wyzerowania wagi przy pustej szalce. Jeśli wprowadzono tarę dla ważonego towaru lampka kontrolna **NET** informuje że wskazywana jest masa netto .

Cena – pole wskazania ceny towaru (za kg dla towarów ważonych lub za szt. dla towarów nie ważonych). Jednostka waluty, w której wyświetlana jest cena, oznaczona jest zaświeceniem lampki kontrolnej nad oznaczeniem **€/kg** lub **zł/kg**. Lampka kontrolna **SAVE** sygnalizuje zapamiętanie wprowadzonej ceny towaru za kg dla wielu ważeń – tzw. „stała cena”. Lampka kontrolna **AUTO** sygnalizuje wybranie funkcji automatycznego etykietowania.

Należność – pole wskazania należności za towar wyliczonej według wskazań wyświetlacza masy i należności. Jednostka waluty, w której wyświetlana jest należność, oznaczona jest zaświeceniem lampki kontrolnej nad oznaczeniem **€/kg** lub **zł/kg**. Lampka kontrolna **SHIFT** sygnalizuje stan klawisza SHIFT używanego w trybie programowania wagi (PGM). Pisanie „DUŻYMI LITERAMI” możliwe jest gdy lampka kontrolna **SHIFT** świeci. Gdy lampka kontrolna **SHIFT** nie świeci, możliwe jest pisanie „małymi literami”.

W dalszej części instrukcji na wszystkich ilustracjach wskazania wyświetlacza rysowane będą w sposób uproszczony, gdzie poszczególne pola wyświetlacza przedstawiają:



- wskazanie masy.



- wskazanie ceny.



- wskazanie należności.

6. Drukarka wagi.

Poznanie funkcji głównych elementów drukarki jest bardzo ważne dla właściwej eksploatacji wagi.

Widok drukarki od przodu wagi (ze zdjętą przednią osłoną):

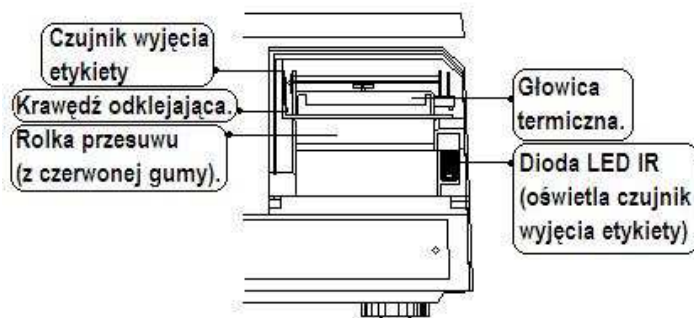

Opis elementów funkcjonalnych drukarki:

Czujnik wyjęcia etykiety: Czujnik ten wykrywa czy jest wysunięta z drukarki etykieta gotowa do wyjęcia i naklejenia na towar.

Dioda LED IR: jest źródłem podczerwieni (IR- *ang. infrared*) oświetlającej czujnik wyjęcia etykiety.

Głowica termiczna: jest elementem dokonującym druku na etykietach termoczułych (metodą termiczną – nie wymagającą tuszu ani taśm barwiących). Na czas wymiany rolki z etykietami głowicę należy unieść do góry dźwignią dostępną po otwarciu bocznej pokrywy drukarki. Po dokonaniu wymiany rolki z etykietami głowicę należy opuścić używając wyżej wymienionej dźwigni.

WAŻNE!

Chronić głowicę przed uszkodzeniem mechanicznym!

Głowica jest elementem bardzo precyzyjnym i delikatnym. Prosimy chronić głowicę przed zalaniem wodą lub innymi cieczami.

Nie używać etykiet zanieczyszczonych piaskiem.

Nigdy nie należy dotykać głowicy od strony stykającej się z papierem twardymi ostrymi przedmiotami!

Gwarancja nie obejmuje usterek w wynikających z mechanicznych uszkodzeń głowicy wynikających z niewłaściwej eksploatacji.

W przypadku zgniecenia i przyklejenia się etykiety do powierzchni głowicy należy skontaktować się z autoryzowanym punktem serwisowym.

Rolka przesuwu (wykonana z czerwonej gumy): jest elementem powodującym przesuw etykiet i zapewniającym im właściwy docisk do głowicy. Rolkę należy chronić przed odkształceniem oraz uszkodzeniami mechanicznymi. Uszkodzenia powierzchni rolki mogą powodować pogorszenie jakości druku.

WAŻNE!

Aby zapobiec trwałemu odkształceniu rolki, w przypadku gdy waga nie będzie użytkowana dłużej niż 1 dzień należy głowicę unieść do góry za pomocą dźwigni dostępnej po otwarciu bocznej pokrywy drukarki.

Krawędź odklejająca: jest elementem na którym w czasie pracy drukarki następuje odklejenie etykiety od warstwy podkładowej. W czasie wymiany rolki z etykietami należy zwrócić uwagę na właściwe ułożenie taśmy z etykietami na krawędzi odklejającej.

Uwaga:

Nie należy eksploatować wagi z otwartymi lub uszkodzonymi pokrywami drukarki (boczną i przednią).

Eksploatacja bez pokrywy drukarki lub z otwartymi pokrywami może być powodem uszkodzenia drukarki i utraty gwarancji. Uszkodzone pokrywy należy niezwłocznie zgłosić do wymiany autoryzowanemu punktowi serwisowemu.

7. Wybór trybu pracy i funkcjonowanie wagi.

W wagach LP1.6 z oprogramowaniem w wersji **V.3.1** wprowadzono możliwość wyboru trybu pracy wagi „normalny” lub „samoobsługa”.

Uwaga: Numer wersji oprogramowania jest widoczny na wyświetlaczu jako pierwsza informacja po włączeniu zasilania wagi. W wagach z poprzednimi wersjami oprogramowania dostępna była wyłącznie praca w trybie odpowiadającym trybowi „NORMAL”.

W trybie samoobsługi wydruk etykiety następuje po położeniu towaru na szalce i naciśnięciu klawisza szybkiego dostępu.

W trybie normalnej obsługi wagi przez sprzedawcę jej działanie pozostało bez zmian.

Zmiana trybu pracy z normalnego na samoobsługowy jak również powrót z trybu samoobsługowego do normalnego, możliwy jest wyłącznie w sytuacji, gdy na wyświetlaczu świeci się wskaźnik funkcji „AUTO”.

Zaświecenie lub zagaszenie tego wskaźnika następuje po naciśnięciu klawisza .

Zmiana trybu pracy nastąpi po naciśnięciu klawisza  i wpisaniu z klawiatury numerycznej hasła 1 3 5 7 9 i potwierdzeniu go klawiszem .

Wybrany tryb pracy jest zapamiętywany. Przy każdym kolejnym włączeniu waga będzie uruchamiać się w wybranym trybie pracy.

Gdy po zmianie trybu pracy wyświetlony zostanie komunikat " SELF ", waga po ponownym włączeniu zasilania będzie pracowała w trybie samoobsługi, a wszystkie klawisze funkcyjne, z wyjątkiem klawiszy szybkiego dostępu do PLU oraz klawiszy DATE/TIME , MODE , ZERO , PRT , C , będą zablokowane.

Gdy po zmianie trybu pracy wyświetlony zostanie komunikat " NORMAL ", waga po ponownym włączeniu zasilania będzie pracowała w trybie normalnej obsługi przez sprzedawcę, a wszystkie klawisze funkcyjne będą funkcjonowały normalnie.

W trybie „NORMAL” możliwa jest praca wagi w jednym z trzech następujących trybów:

- Praca - Tryb REG służący do bieżącej eksploatacji (opisany w punkcie 7.1).
- Programowanie – Tryb PRG służący do wprowadzenia do wagi ustawień eksploatacyjnych oraz danych o towarach (opisany w punkcie 7.2).
- Raporty i testy – Tryb ACC służący do odczytu i kasowania danych zawartych w pamięci raportów o sprzedaży, oraz przeprowadzenia testu drukarki (opisany w punkcie 7.3).

7.1. Funkcjonowanie wagi w trybie Praca (tryb REG).

Tryb Praca (REG) jest związany z czynnościami dotyczącymi sprzedaży i etykietowania towarów, takimi jak ważenie, tarowanie masy opakowania, etykietowanie, sumowanie należności, mnożenie sztuk, obliczenie reszty itp.

Dodatkowo waga jest wyposażona w funkcję etykietowania automatycznego, która może być uruchomiona do wielokrotnego ważenia tego samego asortymentu w trakcie prowadzenia sprzedaży albo w czasie konfekcjonowania towarów (np. na potrzeby własne sklepu albo na linii produkcyjnej).

7.1.1. Ważenie pojedynczego towaru i drukowanie etykiety.

Waga umożliwia ważenie towarów, których dane (np. nazwa, cena, opis, kod kreskowy) zostały zapamiętane w pamięci PLU, jak również towarów nie zapamiętanych w pamięci wagi, których cena jest każdorazowo podawana w chwili ważenia. W trakcie ważenia można korzystać z funkcji tary pozwalającej na określenie wartości masy opakowania.

Na ważony towar waga może wydrukować etykietę zawierającą informacje o towarze wraz z kodem kreskowym służącym do jego identyfikacji w czasie późniejszego rejestrowania sprzedaży za pomocą kasy fiskalnej ze skanerem.

Ważne:

Etykiety mogą być drukowane wyłącznie w sytuacji, gdy ważona paczka jest cięższa niż obciążenie minimalne dla danej wagi.

Wartość minimalna jest opisana jest na wyświetlaczu wagi jako „Min”.

Np. dla wagi o zakresie 15kg i działce $d=5g$ wartość minimalna $Min=100g$ (co odpowiada wartości 20 działek d). Na towary o masie mniejszej niż 100g etykiety nie mogą być drukowane, co wynika z wymagań określonych w przepisach prawa dotyczącego wag.

Ważenie towaru zapisanego w pamięci PLU.

Aby wywołać dane towaru z pamięci PLU należy używając klawiatury numerycznej wprowadzić numer ważonego towaru i zatwierdzić go klawiszem PLU.

Klawisze klawiatury szybkiego dostępu do pamięci PLU, oznaczone cyframi w kółeczkach, pozwalają na natychmiastowe wywołanie jednym przyciśnięciem towarów przypisanych poszczególnym klawiszom.

W ustawieniach początkowych wagi klawiszom od 1 do 54 są kolejno przyporządkowane numery PLU od 1 do 54.

Przykład:

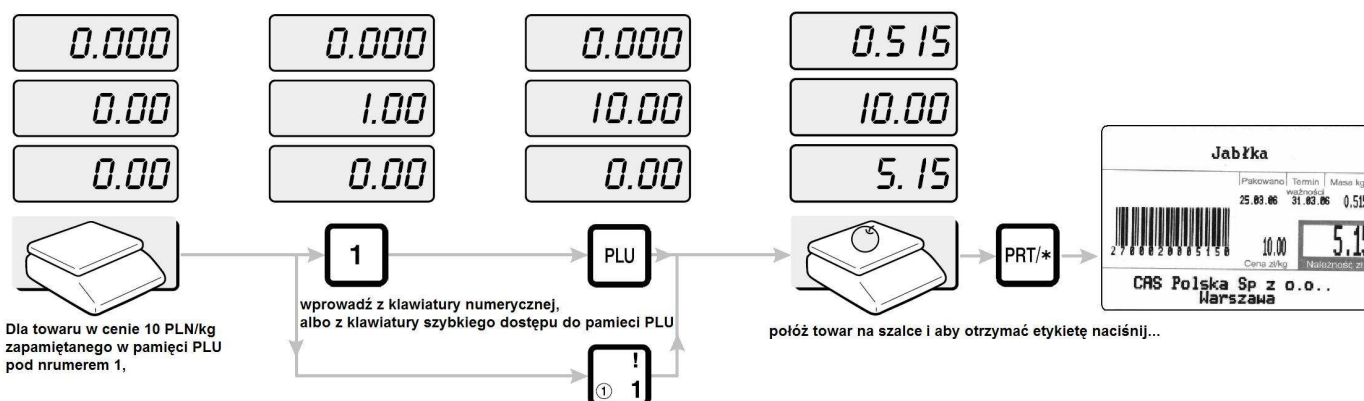

Ważenie towaru nie zapisanego w pamięci wagi o cenie podawanej ręcznie.

Aby wprowadzić cenę jednostkową towaru, należy używając klawiatury numerycznej wprowadzić cyfry określające wartość ceny pomijając przecinek dziesiętny, którego pozycja jest ustawiona na wyświetlaczu na stałe. Dla towaru nie zapisanego w pamięci wagi drukowany jest drukowany jest tekst nazwy, który można zapisać w pamięci wagi programując funkcję HEAD.

Przykład:

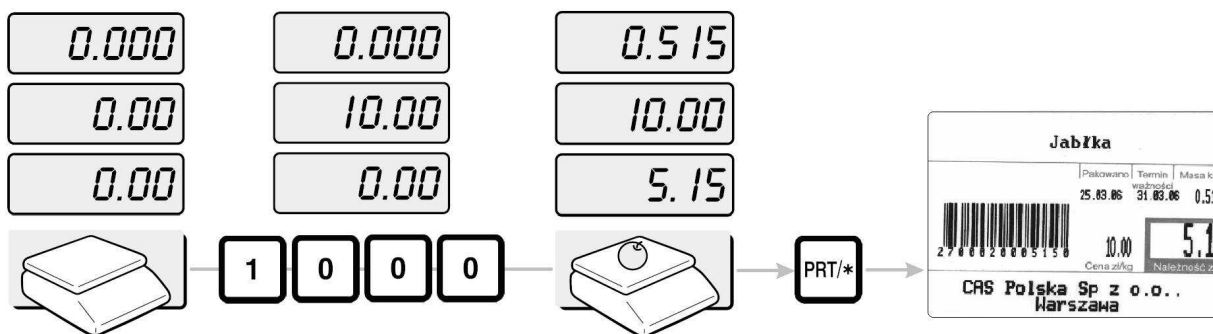

7.1.2. Używanie tary.

Ważenie z użyciem tary:

Uwaga :

Funkcja tarowania jest dostępna tylko zanim wyświetlona zostanie cena jednostkowa towaru.

Aby określić wartość masy opakowania (tary) należy zważyć puste opakowanie przed dokonaniem ważenia towaru.

Przykład:

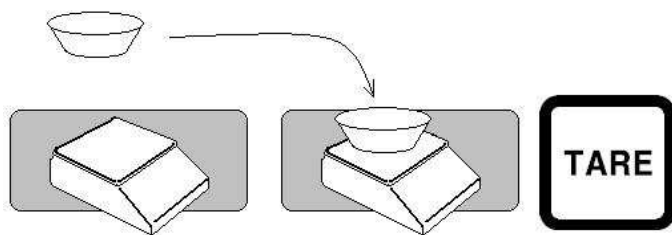

Położ opakowanie na szalce i naciśnij klawisz .

Następnie w celu kontynuacji sprzedaży postępuj według punktu 5.1.1 wywołując towar z pamięci lub podając jego cenę ręcznie z klawiatury numerycznej.

Likwidacja wskazania tary:

Aby zlikwidować wskazywaną wartość tary należy nacisnąć klawisz  w czasie gdy szalka jest pusta.

Przykład:

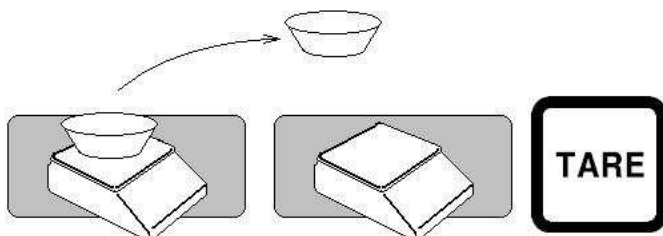

7.1.3. Ważenie towarów etykietowanych z sumowaniem poszczególnych pozycji, mnożenie dla kilku sztuk towarów nie ważonych, obliczenie reszty, anulowanie operacji.

Waga pozwala na ważenie różnych asortymentów towarów i wydruk etykiet na poszczególne operacje, z jednoczesnym wykorzystaniem funkcji sumowania łącznej należności i wydrukiem zbiorczej etykiety podsumowującej.

Etykieta zbiorcza drukowana po wykonaniu wszystkich operacji zawiera obliczenie łącznej należności za sprzedawane towary, w wyniku sumowania kwot poszczególnych należności jednostkowych za kolejne towary.

Przykład:

Sumowanie należności łącznej za kolejne operacje ważenia towarów, wraz z drukowaniem etykiet na każdy z towarów:

Operacja 1 - towar ważony o cenie zapamiętanej pod nr 1 w pamięci PLU,

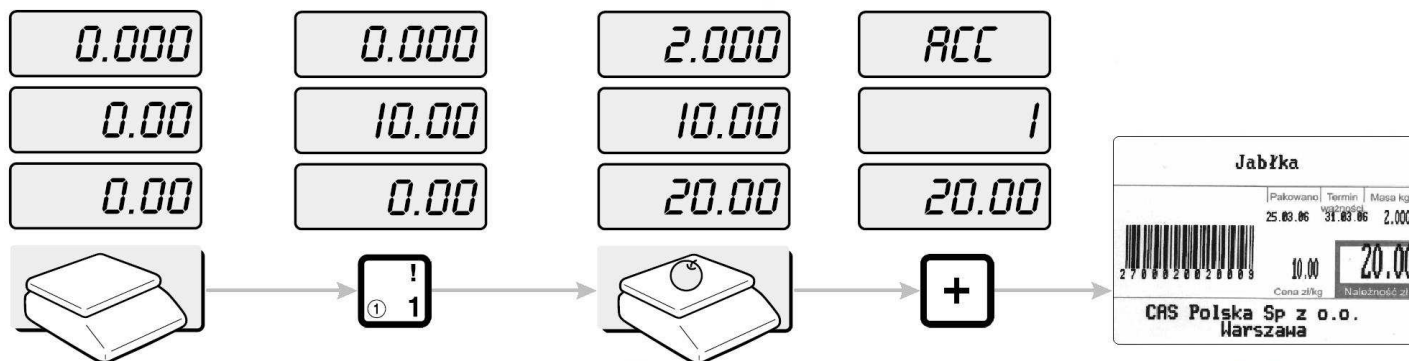

Dla towaru w cenie 10 PLN/kg zapamiętanego w pamięci PLU pod numerem 1,

wywołaj dane towaru naciskając klawisz klawiatury szybkiego dostępu do pamięci PLU,

połóż towar na szalce,

dodaj towar do rachunku naciskając klawisz sumowania,

waga wydrukuje etykietę na zważony towar.

Operacja 2 - towar ważony o cenie podawanej ręcznie,

0.000 0.000 1.500 ACC
 0.00 12.30 12.30 2
 0.00 0.00 18.45 38.45

Zdejmij poprzedni towar z szalki, dla towaru, którego dane nie zostały zapisane w pamięci PLU, podaj cenę (np. 12,30 PLN/kg) pomijając przecinek, używając klawiatury numerycznej, połóż towar na szalce, dodaj towar do rachunku naciskając klawisz sumowania, waga wydrukuje wtykięte na ważony towar

Bieżąca podsuma za 2 pozycje w rachunku.

Towar na wazę
 Pakowano: 25.03.06 Termin ważności: 1.500
 12.30 18.45
 27000000018453 Cena z/kg Należność zł
 CAS Polska Sp z o.o. Warszawa

Operacja 3 - etykieta drukowana w trakcie sumowania rachunku, na towar ważony, którego nie chcemy dodać do rachunku, o cenie zapamiętanej w pamięci PLU pod nr 2 (waga pozwala na wydanie etykiety na towar nie będący składnikiem sumowanego rachunku pomiędzy poszczególnymi operacjami które będą sumowane):

0.000 0.000 1.900
 0.00 15.00 15.00
 0.00 0.00 28.50

Zdejmij poprzedni towar z szalki, wywołaj dane dla kolejnego towaru, zapisanego w pamięci PLU pod numerem 2, naciskając odpowiadający mu klawisz klawiatury szybkiego dostępu do pamięci PLU, połóż towar na szalce, jeśli chcesz wydrukować etykięte na towar, nie dodając go do sumy rachunku, naciśnij klawisz wydruku pomijając klawisz dodawania do rachunku.

Sliwki
 Pakowano: 25.03.06 Termin ważności: 31.03.06 Masa kg: 1.900
 15.00 28.50
 27000040028504 Cena z/kg Należność zł
 CAS Polska Sp z o.o. Warszawa

Operacja 4 - towar ważony o cenie zapamiętanej pod nr 3 w pamięci PLU i podsumowanie rachunku (w następnym punkcie przedstawiono podsumowanie rachunku z wykorzystaniem funkcji obliczenia reszty).

0.000 0.000 2.300 ACC
 0.00 20.00 20.00 3
 0.00 0.00 46.00 84.45

Zdejmij poprzedni towar z szalki, wywołaj dane dla kolejnego towaru, zapisanego w pamięci PLU pod numerem 3, naciskając odpowiadający mu klawisz klawiatury szybkiego dostępu do pamięci PLU, połóż towar na szalce, dodaj towar do rachunku, waga wydrukuje etykięte na ważony towar

Bieżąca podsuma za 3 pozycje w rachunku.

Pomarańcze
 Pakowano: 25.03.06 Termin ważności: 31.03.06 Masa kg: 2.300
 20.00 46.00
 27000050046000 Cena z/kg Należność zł
 CAS Polska Sp z o.o. Warszawa

TOTAL PRICE 3 TRANSACTIONS
 Pakowano: 25.03.06 Termin ważności: Masa kg: 84.45
 27000050046000 Cena z/kg Należność zł
 CAS Polska Sp z o.o. Warszawa

naciśnij klawisz wydruku, bezpośrednio po dodaniu ostatniej pozycji rachunku, aby posumować rachunek.

Waga wydrukuje etykięte zbiorczą, zawierającą kwotę łącznej należności (należność za artykuł z operacji nr 3, który nie został dodany do rachunku nie została uwzględniona).

Obliczenie reszty

W przypadku korzystania z funkcji obliczania łącznej należności za sprzedawane towary, opisanej w poprzednim punkcie waga umożliwi obliczenie reszty do wydania klientowi.

Przykład:

Zakończenie obliczeniem reszty, operacji sumowania z poprzedniego punktu.

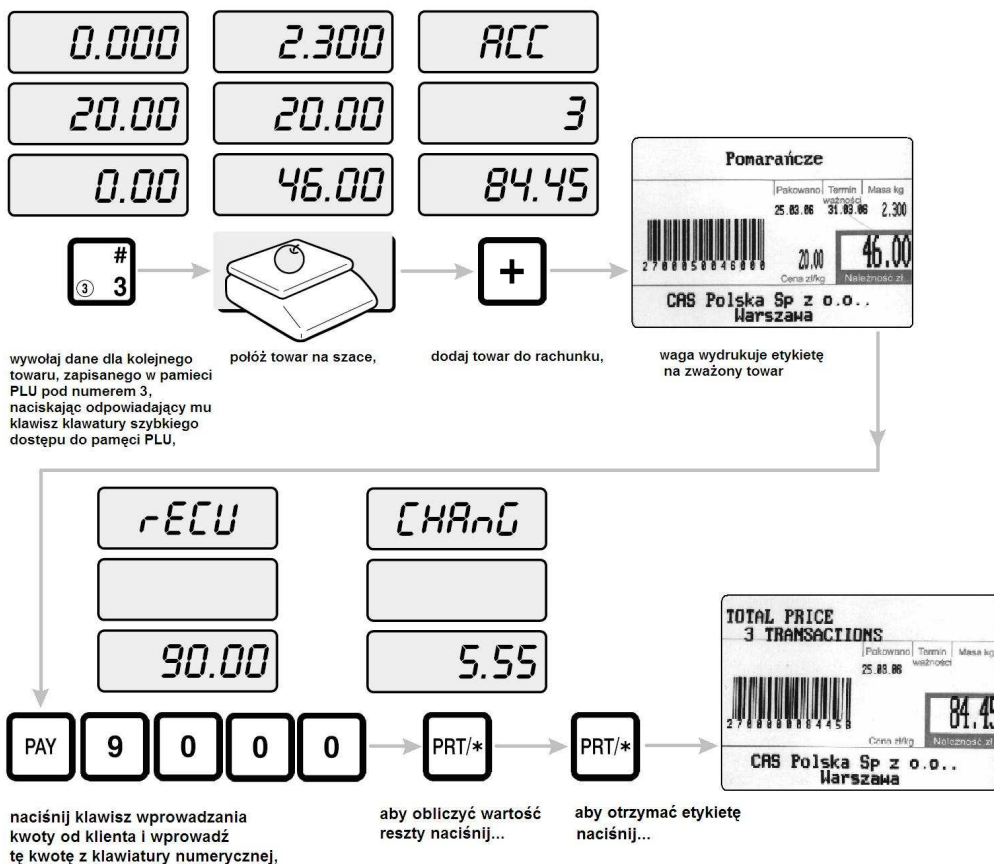

Mnożenie sztuk.

Wykorzystanie funkcji mnożenia umożliwi wydruk etykiety dla kilku jednakowych sztuk towaru nie ważonego.

Przykład:

Sprzedż 5 sztuk towaru zapamiętanego jako 1PLU w cenie 10 zł:

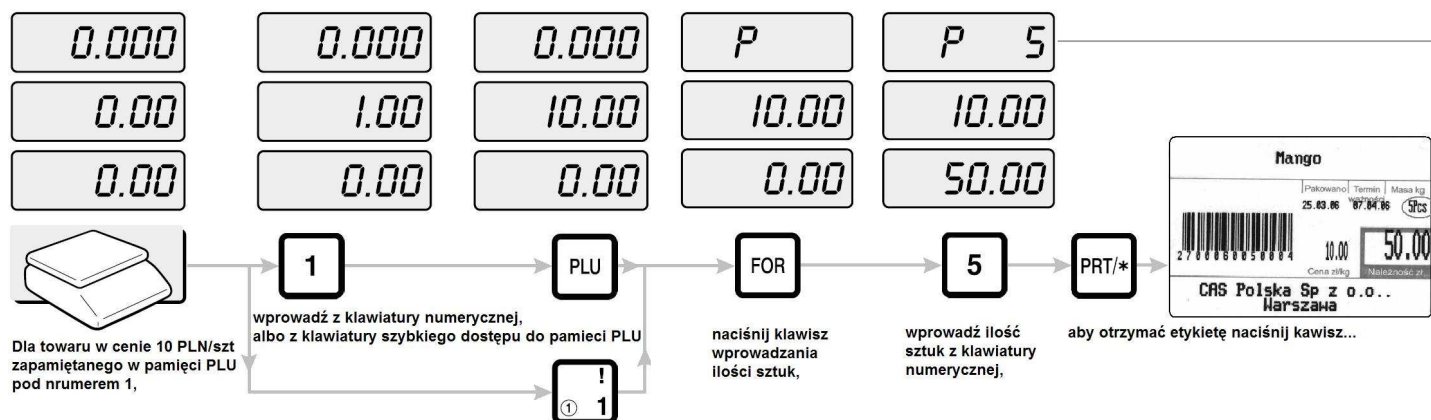

Anulowanie sprzedaży.

Jeżeli nastąpiła pomyłka w wydruku etykiety za operację jednostkowej sprzedaży (np., wybrano niewłaściwy asortyment), zarejestrowaną sprzedaż można usunąć z rachunku oraz z raportu poprzez naciśnięcie klawisza  natychmiast po wydrukowaniu błędnej etykiety.

7.1.4. Przeliczanie EURO

Waga jest wyposażona funkcję przeliczania walut, która może być użyta do przeliczania wskazań ceny jednostkowej oraz należności w zł na odpowiednie dla tych wskazań wartości w € .

Sposób włączenia funkcji przeliczania i jej definiowania opisany jest w rozdziale: **Programowanie ustawień wagi (SET)**, w części opisującej **Ustawienie parametrów przelicznika waluty – SET 11**, oraz w części **Ustawienie sposobu działania przelicznika waluty - SET 13**.

Cena, wartość kursu i należność w drugiej walucie, są drukowane na etykiecie bez konieczności wykonywania na klawiaturze żadnych dodatkowych operacji, pod warunkiem wybrania wzoru etykiety zawierającego pola druku tych wartości w € (Ustawienie funkcji SET4/2, lista wzorów etykiet znajduje się na końcu instrukcji). Wartości w drugiej walucie przeliczone według zaprogramowanego kursu nie są wyświetlane na wyświetlaczu.

7.1.5. Etykietowanie automatyczne towarów paczkowanych (np. do celów produkcyjnych).

Funkcja etykietowania automatycznego pozwala na drukowanie etykiet na ważone towary paczkowane natychmiast po ustabilizowaniu się wskazania masy, bez użycia klawisza .

Funkcja automatycznego paczkowania działa jeżeli cena zaprogramowana dla danego asortymentu PLU jest większa od zera. Jeżeli w projekcie etykiety nie przewidziano pola drukowania ceny i należności, to dane te nie będą drukowane.

Ważne:

Etykiety mogą być drukowane wyłącznie w sytuacji, gdy ważona paczka jest cięższa niż obciążenie minimalne dla danej wagi.

Wartość minimalna jest opisana jest na wyświetlaczu wagi jako „Min”.

Np. dla wagi o zakresie 15kg i działce $d=5g$ wartość minimalna $Min=100g$ (co odpowiada wartości 20 działek d). Na towary o masie mniejszej niż 100g etykiety nie mogą być drukowane, co wynika z wymagań określonych w przepisach prawa dotyczącego wag.

Funkcję etykietowania automatycznego towarów paczkowanych można włączyć naciskając klawisz  znajdujący się w górnym rzędzie klawiszy na klawiaturze szybkiego dostępu do pamięci PLU. Włączenie funkcji etykietowania automatycznego towarów paczkowanych sygnalizowane jest zaświeceniem się lampki kontrolnej AUTO na wyświetlaczu wagi.

Funkcję etykietowania automatycznego towarów paczkowanych można wyłączyć ponownie naciskając klawisz . Gdy funkcja jest wyłączona, lampka kontrolna AUTO na wyświetlaczu wagi nie świeci się.

„Czułość” funkcji etykietowania automatycznego można dostosować do własnych wymagań, programując w wadze ustawienie parametrów odchyłki masy, w funkcji SET, za pomocą ustawienia parametru SET 7, który pozwala określić przy jakiej wielkości zmiany wskazania masy zostanie wydrukowana kolejna etykieta.

Przykład:

Ważenie przy włączonej funkcji etykietowania automatycznego towarów paczkowanych:

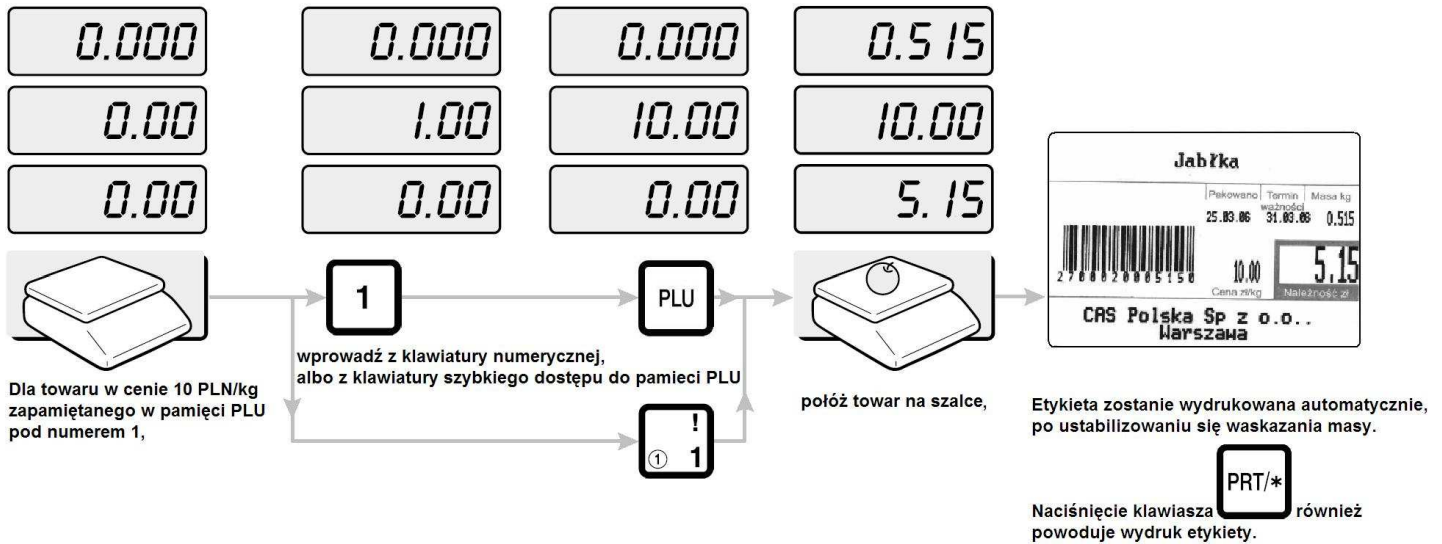

7.2. Programowanie wagi - tryb PGM

Programowanie wagi można przeprowadzić korzystając z klawiatury wagi oraz za pomocą programu komputerowego **LP-Works**.

Programowanie wagi ułatwi umieszczony na stronie nr 90 niniejszej instrukcji rozdział:

17. Przewodnik - jak przygotować wagę do pracy.

Program komputerowy **LP-Works** umożliwia łatwe i wygodne wprowadzanie danych i ustawień do pamięci PLU wagi oraz odczyt danych i ustawień z pamięci wagi wcześniej zaprogramowanej i zachowanie ich kopii.

Program LP-Works rozszerza możliwości zaprogramowania wagi o:

- edycję i zapisywanie do wagi dowolnych wzorów etykiet stosownie do potrzeb użytkownika,
- odczyt danych raportu sprzedaży i ich eksport (w formacie .xls),
- odczyt z wagi i zapis do wagi danych o towarach PLU, ich import (z pliku w formacie .xls) i eksport do pliku (w formacie .xls),
- odczyt z wagi i zapis do wagi danych opisów towarów (skład, norma, sposób przechowywania itp.), ich import (z pliku w formacie .xls) i eksport do pliku (w formacie .xls),
- import, edycję i zapis do wagi grafiki umieszczanej na etykiecie.

Program LP-Works udostępniony jest przez CAS – Polska w Internecie nieodpłatnie i można pobrać go ze strony www.cas-polska.pl z działu "Download".

7.2.1. Funkcje głównego menu programowania - Programowanie wagi za pomocą klawiatury.

Aby rozpocząć programowanie wagi, należy wejść w tryb programowania naciskając kolejno klawisze:



Waga wyświetli pierwszą funkcję (PLU) z głównego menu trybu programowania.

Uwaga:

Jeżeli w wadze dostęp do funkcji programowania i raportów zabezpieczono hasłem po wprowadzeniu z klawiatury





na wyświetlaczu zostanie wyświetlone żądanie wpisania hasła dostępu.

Po wpisaniu i zatwierdzeniu hasła waga przejdzie do głównego menu trybu programowania.

Nowa waga nie posiada ustawionego hasła zabezpieczającego przed dostępem osób niepowołanych.

Do wprowadzenia i zmiany hasła służy funkcja PASS.

Wyboru programowanych funkcji w głównym menu trybu programowania dokonuje się klawiszami:  , .

Wybieranie programowanej funkcji w głównym menu trybu programowania jest możliwe wyłącznie wtedy, gdy w polu wyświetlacza MASA wyświetlana jest nazwa programowanej funkcji (w poniższym przykładzie – programowanie ustawień wagi - SET), a w polach wyświetlacza CENA i wyświetlacza NALEŻNOŚĆ nie jest wyświetlane żadne wskazanie, n.p:

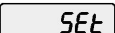
 - pole masa.

 - pole cena.

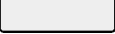
 - pole należność.

Oznacza to, że wskazywana funkcja nie jest w trakcie programowania.

Naciśnięcie klawisza  lub  spowoduje wyświetlenie nazwy kolejnej funkcji.

Wyświetlanie kolejnych nazw funkcji dostępnych w głównym menu programowania następuje w kolejności przedstawionej na rysunku opisującym główne menu trybu programowania wagi.

Główne menu trybu programowania (PGM).

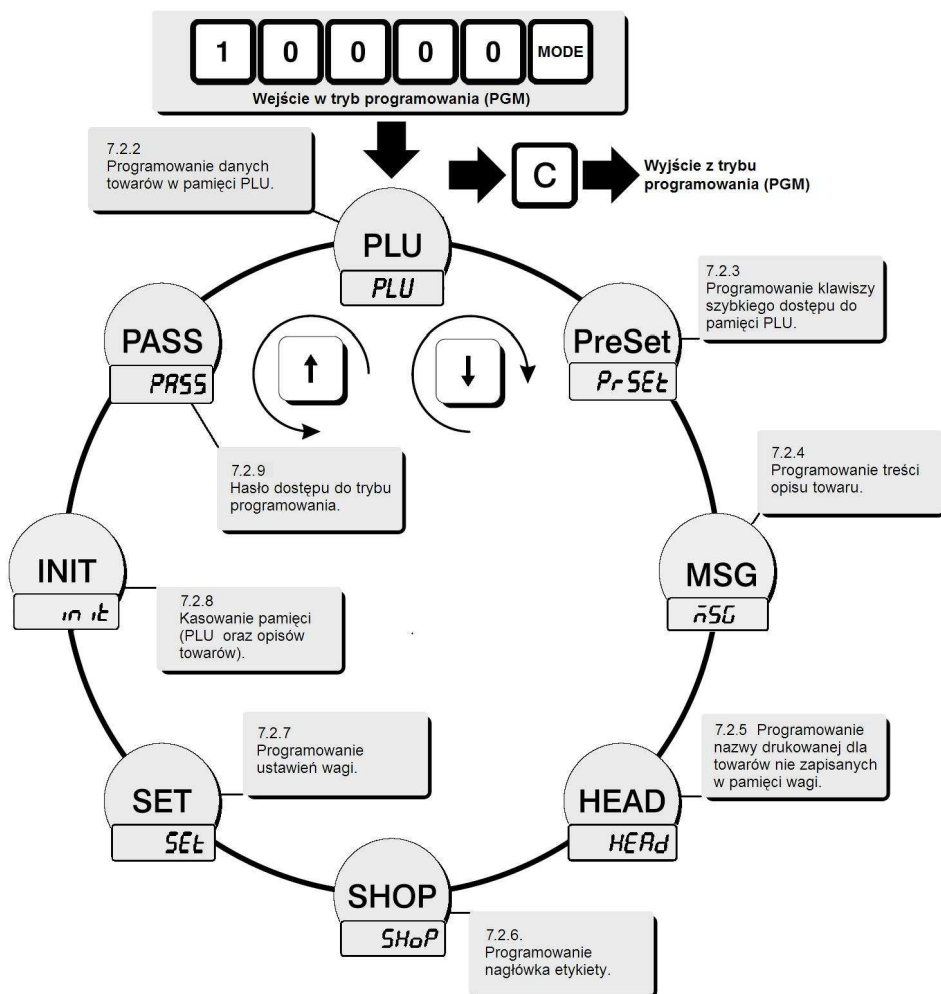

Aby rozpocząć programowanie funkcji, której nazwa jest wyświetlona na wyświetlaczu należy nacisnąć klawisz .

Aby przerwać programowanie pomyłkowo wybranej funkcji i powrócić do głównego menu należy ponownie nacisnąć klawisz .

Aby wyjść z trybu programowania należy nacisnąć klawisz .

Poniżej zostanie przedstawiony opis programowania poszczególnych funkcji.

7.2.2. Programowanie danych towarów w pamięci PLU (PLU).

Dostępna w wadze pamięć PLU (*ang. price look-up*) pozwala na zapamiętanie danych dla 4000 pozycji towarowych zawierających następujące informacje:

kod identyfikacyjny towaru – jest to kod cyfrowy drukowany jako element składowy kodu kreskowego, używany jest jako podstawa do rozpoznania towaru przez urządzenie odczytujące. W wadze można zapamiętać kod identyfikacyjny dla każdej pozycji asortymentowej PLU (dostępnych jest 4000 pozycji). Dostępne są numery z zakresu od 1 do 999999. Wybór numeru 0 oznacza, że dla tak określonego towaru kod identyfikacyjny nie będzie drukowany na etykiecie. Aby kod identyfikacyjny towaru mógł być drukowany jako element składowy kodu kreskowego, ilość składających się na niego cyfr musi być zgodna z ilością cyfr ustawioną w czasie programowania w wadze opisanej dalej funkcji SET 4/4 (ustawiającej rodzaj drukowanego kodu kreskowego i układ zawartych w nim danych). Zwykle zalecane jest zachowanie zasady zgodności numerów kodów identyfikacyjnych towaru z numerami pod którymi towary są zapamiętywane w pamięci PLU. Ułatwia to utrzymanie porządku w bazie danych o towarach. Oczywiście zasady tej można nie stosować jeśli występują inne wymogi związane z warunkami eksploatacji, np. gdy zasady nadawania kodów identyfikacyjnych towarów narzuca komputerowy system zarządzania obiektem handlowym współpracujący z wagą, albo gdy są one określone przez odbiorcę towarów etykietowanych przy użyciu wagi.

nazwa towaru – w wadze można zapamiętać dla każdej z 4000 pozycji towarowych dwie linie tekstu nazwy towaru po 30 znaków w każdej linii. Nazwa towaru jest drukowana na etykiecie. Po wejściu w funkcję programowania nazw, waga nazwę pisze „DUŻYMI LITERAMI”. Zmiana pomiędzy pisaniem „DUŻYMI LITERAMI” i „małymi literami” przez naciśnięcie klawisza .

opis towaru – w wadze można zapamiętać 1000 opisów o numerach od 1 do 1000. Możliwe jest więc zapamiętanie maksymalnie 1000 opisów po 400 znaków każdy. Opisy mogą zawierać dowolną informację tekstową, taką jak np. skład surowcowy, nr normy, informacja o sposobie przechowywania itp. Każdej z 4000 pozycji towarowych można przypisać opis o wybranym numerze. Możliwe jest przypisanie takiego samego opisu (np. opisu o numerze 10) kilku różnym pozycjom asortymentowym. Pozwala to na uniknięcie wielokrotnego programowania powtarzającej się treści opisu dla różnych pozycji asortymentowych, ułatwiając programowanie wagi.

cena jednostkowa towaru – w wadze można zapamiętać cenę jednostkową (za kg lub za szt.) dla każdej z 4000 pozycji towarowych PLU. Cena jednostkowa może się zawierać w zakresie od 0,00 do 9999,99 PLN.

termin przydatności towaru do spożycia – w wadze można zapamiętać ilość dni trwałości dla każdej z 4000 pozycji towarowych PLU. Datę terminu przydatności do spożycia dla wybranego towaru, waga wylicza dodając do daty ważenia (określonej na podstawie wskazań wewnętrznego zegara wagi) zaprogramowaną dla tego towaru ilość dni trwałości. Ilość dni trwałości od daty pakowania może wynosić od 0 do 365 dni.

numer grupy towarowej dla towaru – towary zapamiętane w wadze można podzielić na 100 grup towarowych o numerach od 0 do 99. Na przykład: owoce - grupa nr. 1, mięso – grupa nr. 2, sery – grupa nr 3, itd.

Menu programowania danych towarów w pamięci PLU.

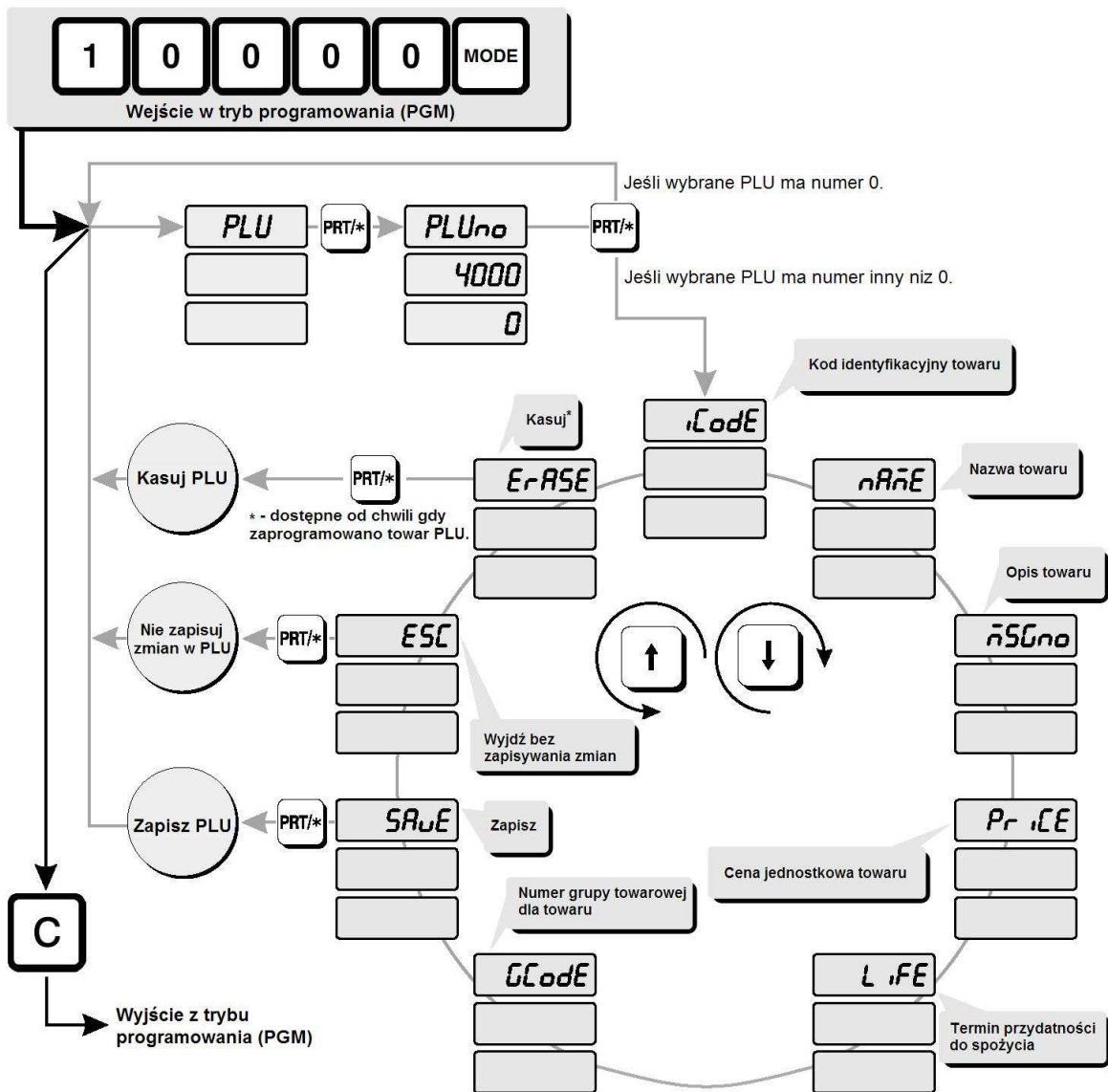

Przykład:

Programowanie danych towaru w pamięci PLU pod numerem 1.

Przykładowe dane programowanego towaru:

- numer identyfikacyjny drukowany w kodzie kreskowym – 123,
- nazwa towaru – Biały ser, numer tekstu opisu towaru – 10,
- cena jednostkowa towaru – 5,50 PLN/kg,
- okres przydatności do spożycia – 15 dni
- nr grupy towarowej do której przypisano towar – 77

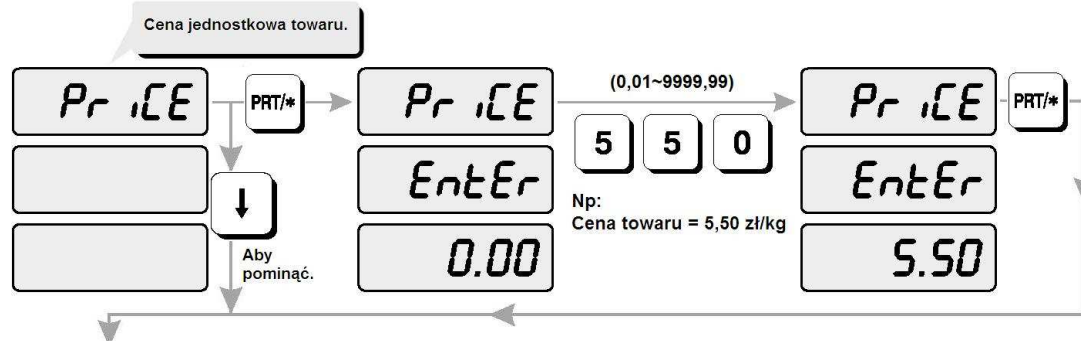
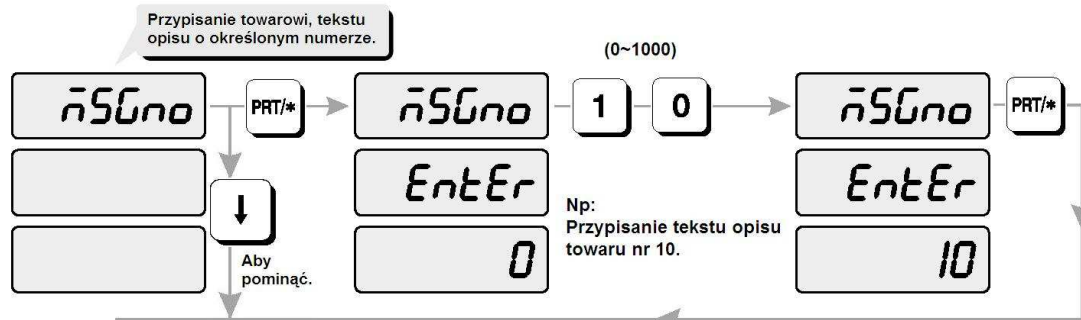
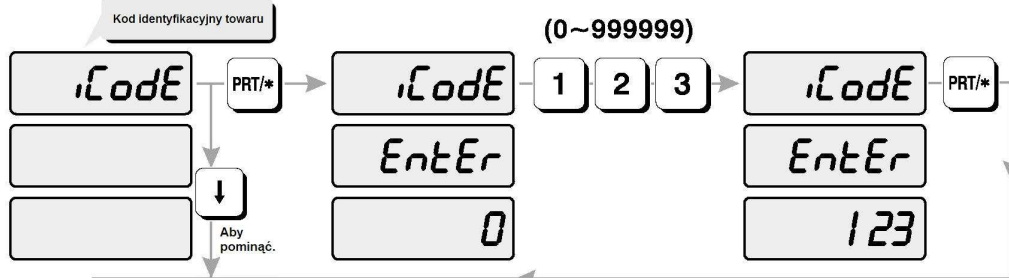
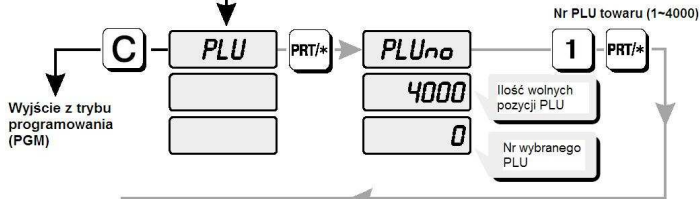
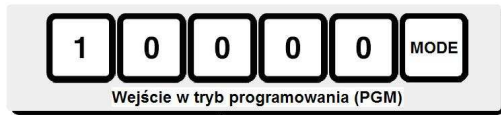

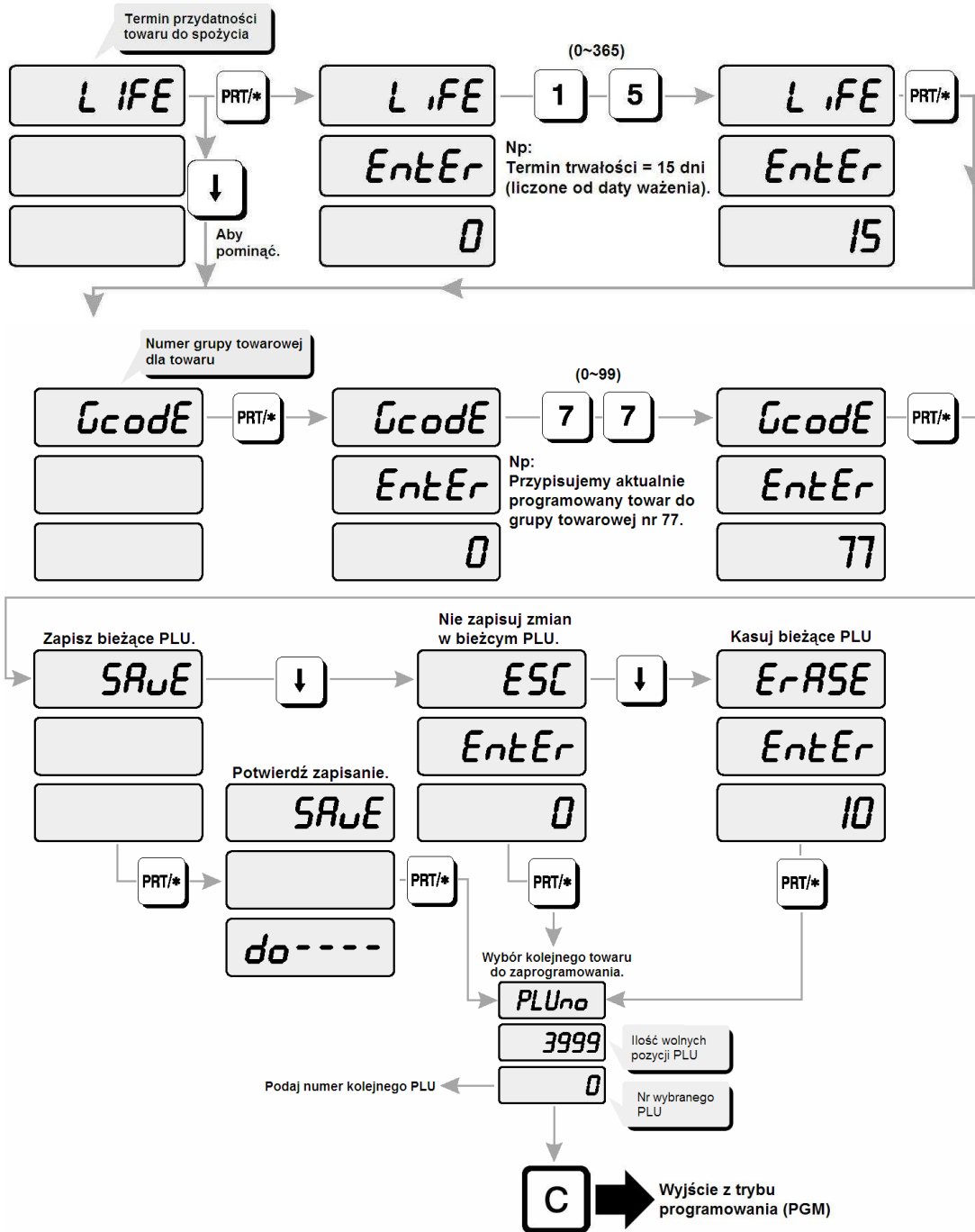

7.2.3. Programowanie klawiszy szybkiego dostępu do pamięci PLU (PRSET).

Klawisze klawiatury szybkiego dostępu do pamięci PLU służą do natychmiastowego wywołania z pamięci wagi danych 54 najczęściej sprzedawanych towarów, wybranych spośród danych wszystkich towarów zapamiętanych wadze.

Cyfry w kółeczkach na klawiszach oznaczają numery klawiszy szybkiego dostępu (w trybie REG). W ustawieniach początkowych wagi klawiszom od 1 do 54 są kolejno przyporządkowane numery PLU od 1 do 54.

Funkcja programowania klawiszy szybkiego dostępu do pamięci PLU, pozwala na przypisanie każdemu z 54 klawiszy, dowolnego towaru wybranego przez użytkownika spośród towarów zapamiętanych w pamięci wagi.

Przykład:

Przypisanie klawiszowi szybkiego dostępu nr 7, towaru zapamiętanego w pamięci PLU wagi pod numerem 100.

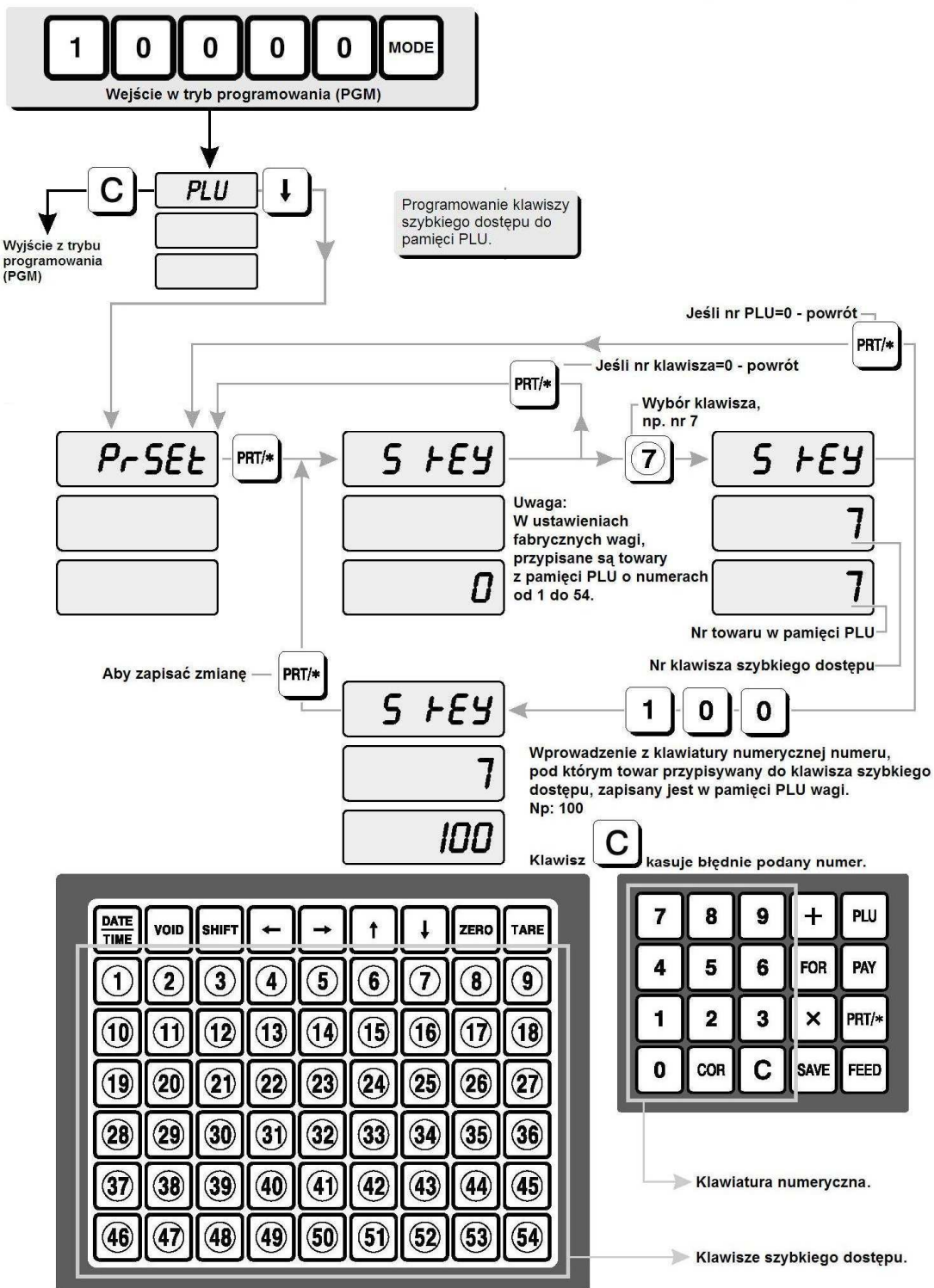

7.2.4. Programowanie treści opisu towaru (MSG).

Dostępna w wadze pamięć pozwala na zapamiętanie treści 1000 opisów towarów.

Każdy spośród 1000 opisów może zawierać 8 linii tekstu, przy czym każda linia może zawierać do 50 znaków.

Możliwe jest więc zapamiętanie maksymalnie 1000 opisów po 400 znaków każdy.

Przykład:

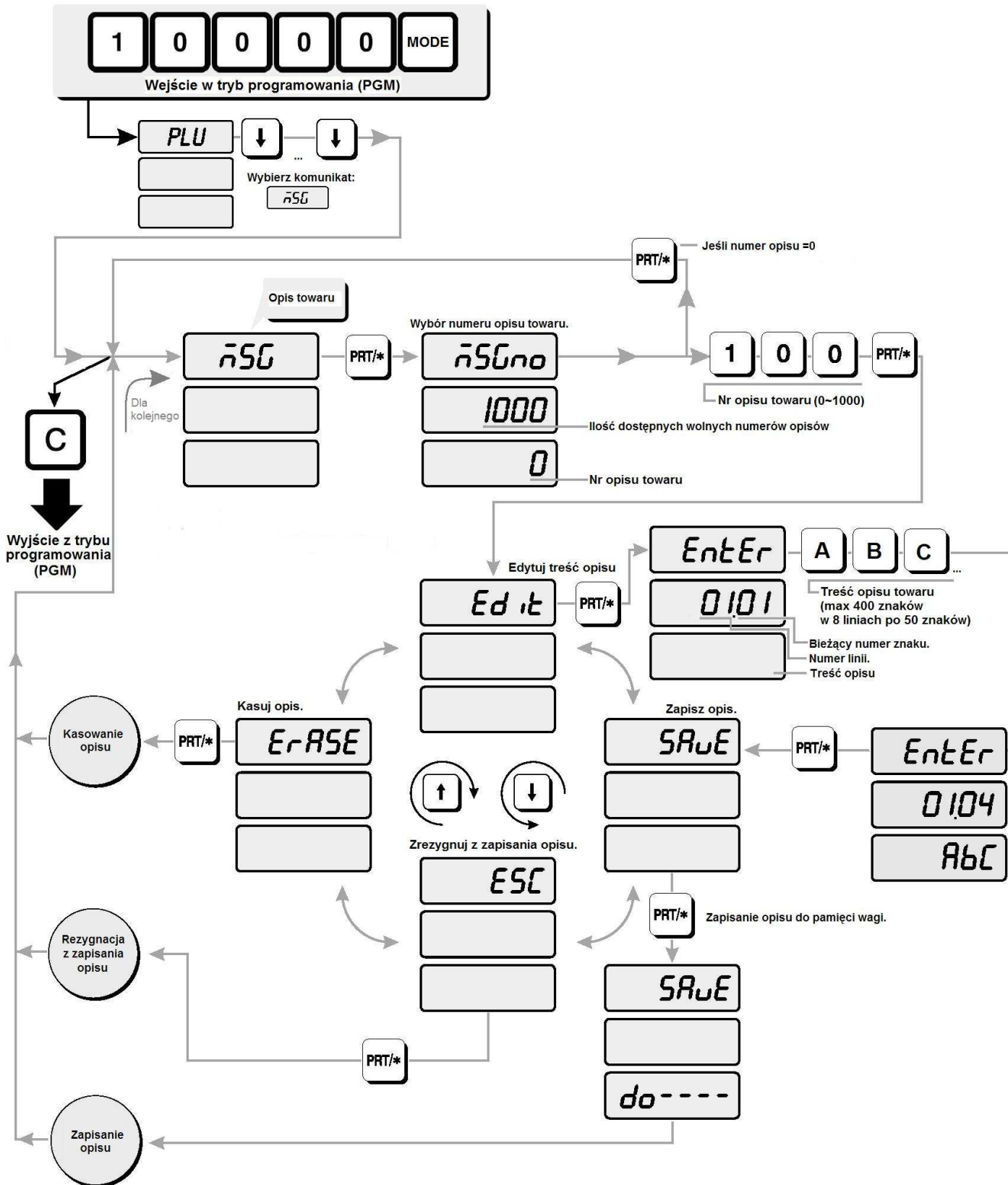

7.2.5. Programowanie wspólnej nazwy drukowanej dla towarów nie zapisanych w pamięci wagi (HEAD).

Funkcja umożliwia zaprogramowanie tekstu umieszczanego na etykiecie w miejscu nazwy towaru, w przypadku drukowania etykiet na towary o cenie podawanej ręcznie, nie zapisanych w pamięci wagi.

Przykład:

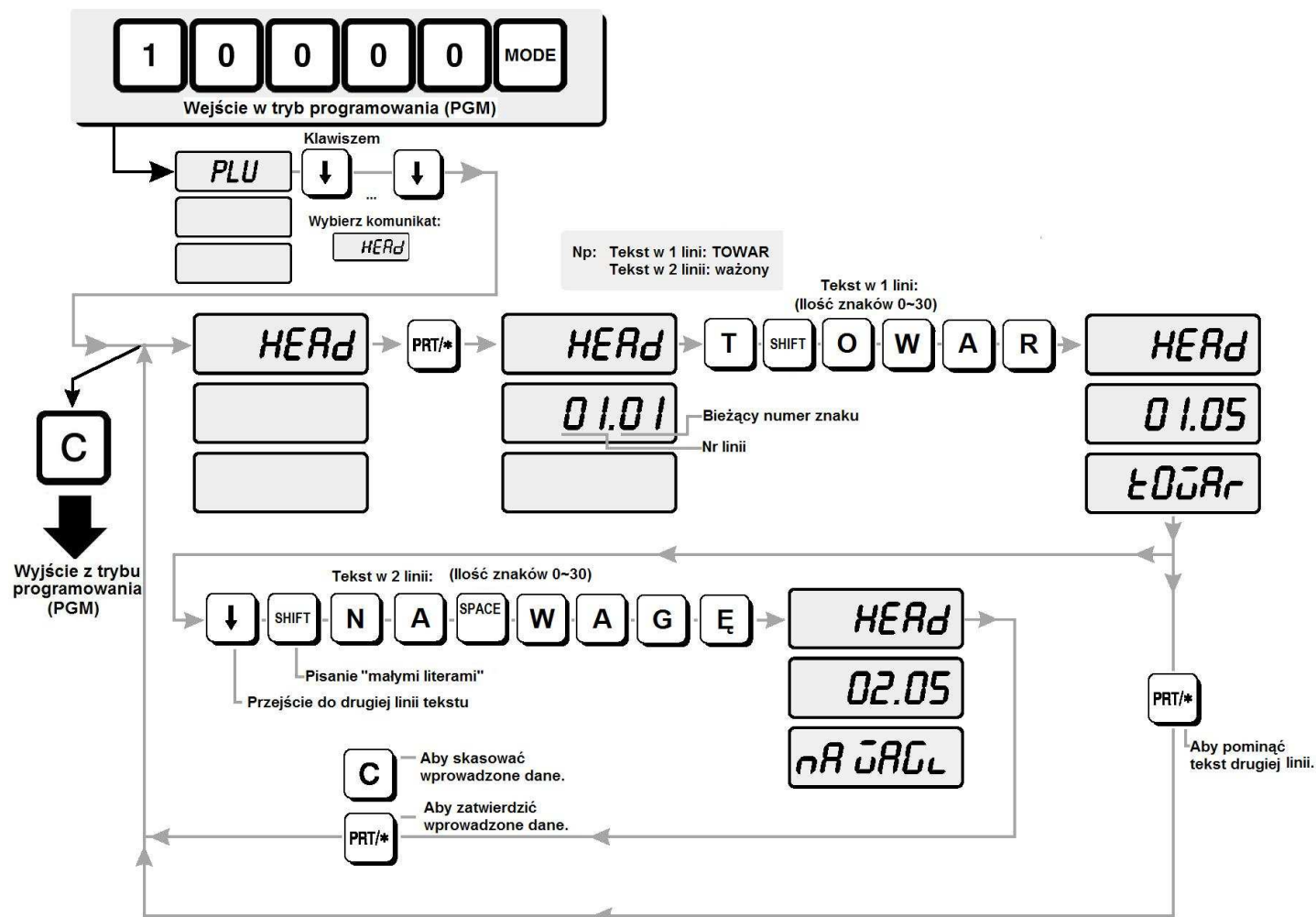

7.2.6. Programowanie nagłówka etykiety (SHOP).

Funkcja umożliwia zaprogramowanie treści umieszczanej na etykiecie w miejscu przeznaczonym na nagłówek. Nagłówek może zawierać dowolną informację tekstową, n.p. nazwę firmy lub nazwę sklepu, adres, telefon itp. Nagłówek może zawierać 2 linie tekstu, przy czym każda linia może zawierać do 30 znaków.

Przykład:

Ustawienie nagłówka:

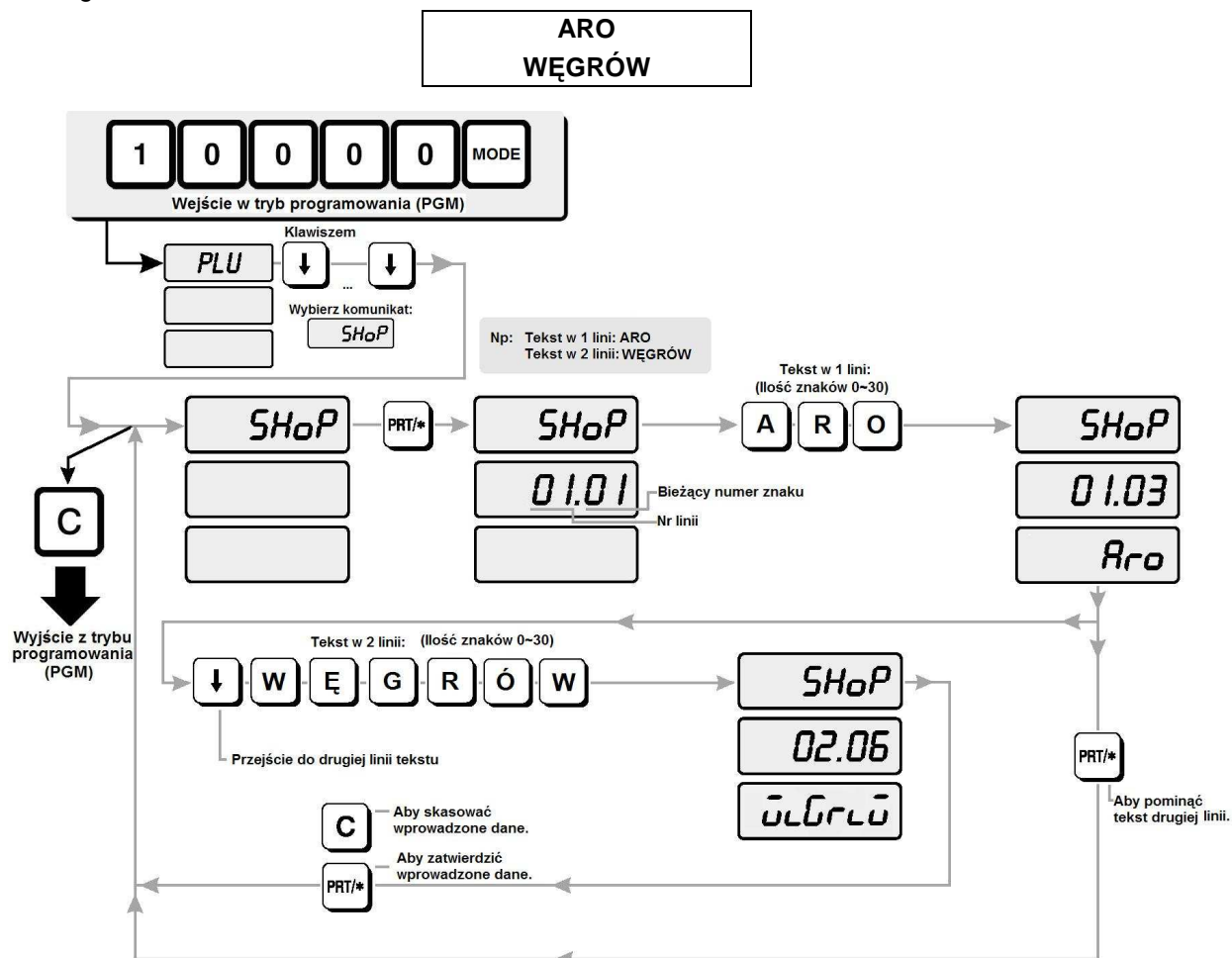

7.2.7. Programowanie ustawień wagi (SET).

Funkcja umożliwia w wadze ustawienie następujących parametrów:

- Ustawienie daty (SET 1).
- Ustawienie czasu (SET 2).
- Ustawienie numeru stoiska (SET 3).
- Ustawienie parametrów etykiety takich jak: długość, wybór danych na etykiecie i ich układu, rodzaj kodu kreskowego i układ zawartych w nim danych (SET 4)
- Ustawienie wyrównania druku w pionie (SET 5)
- Ustawienie parametrów kontroli druku etykiet (SET 6).
- Ustawienie parametrów odchyłki masy dla funkcji automatycznego drukowania etykiet (SET 7).
- Ustawienie numeru wagi w sieci wag połączonych ze sobą (SET 8).
- Ustawienie prędkości transmisji przez RS 232 w wadze LP-1 V 1.6 (SET 9).
- Ustawienie jednostek masy, ceny jednostkowej i należności na wydrukach (SET 10).
- Ustawienie parametrów przelicznika kursu waluty (SET 11).
- Regulacja czujników drukarki (SET 12).
- Ustawienie sposobu działania przelicznika waluty (SET 13).

Menu ustawień wagi - SET:

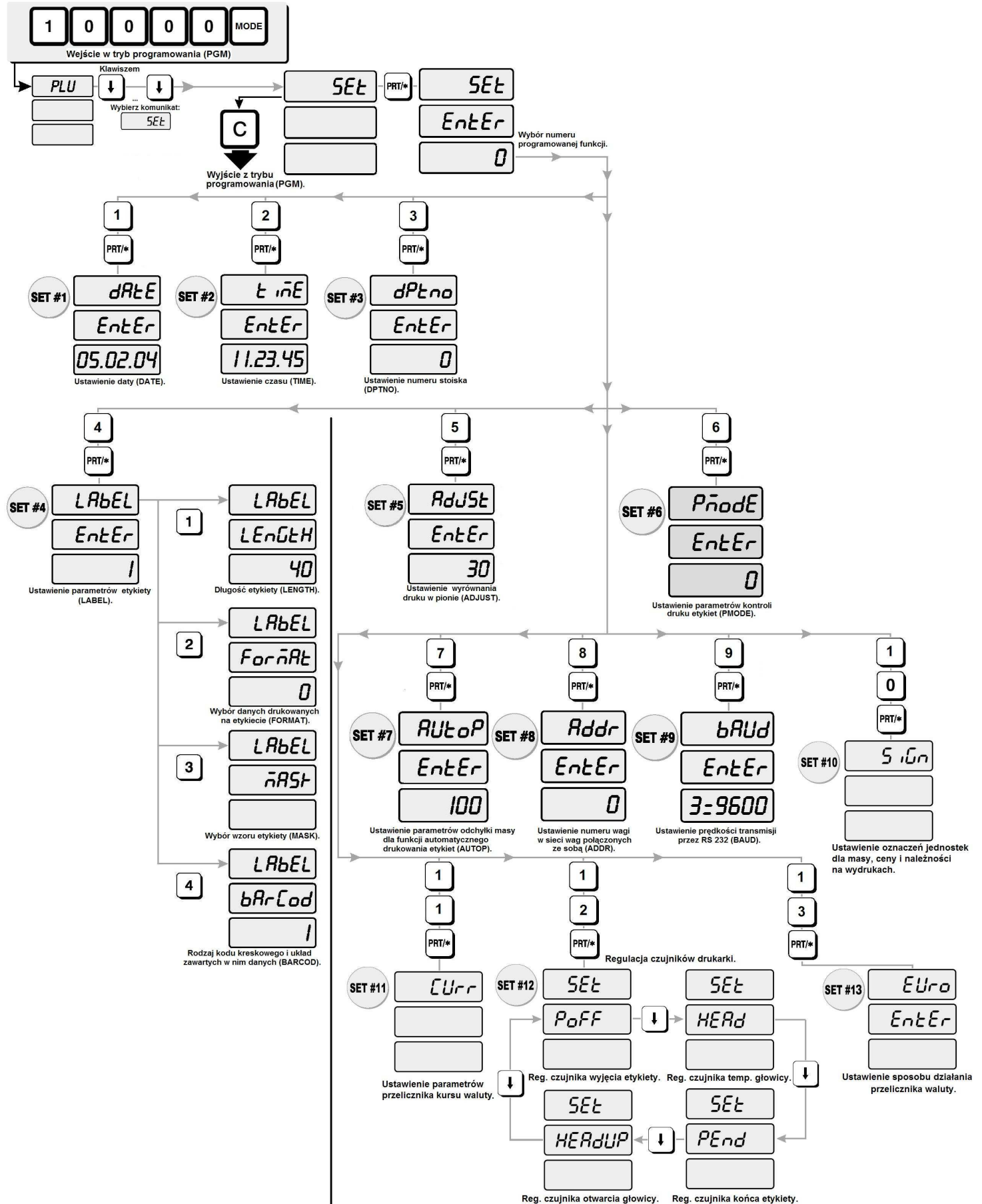

Ustawienie daty - SET 1.

Przykład:

Ustawienie daty: 19 04 05

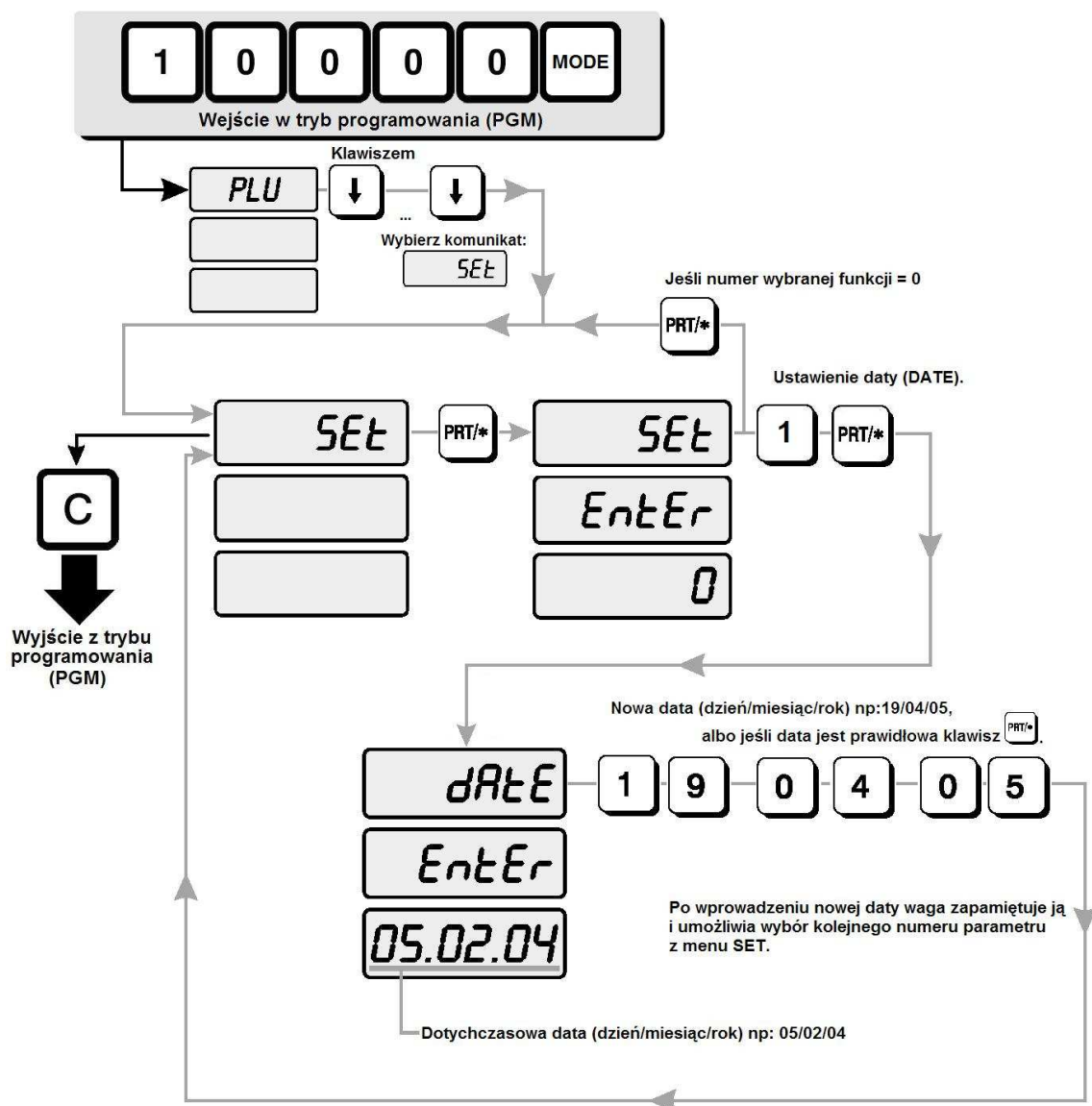

Ustawienie czasu - SET 2.

Przykład:

Ustawienie godziny: 15/28/00

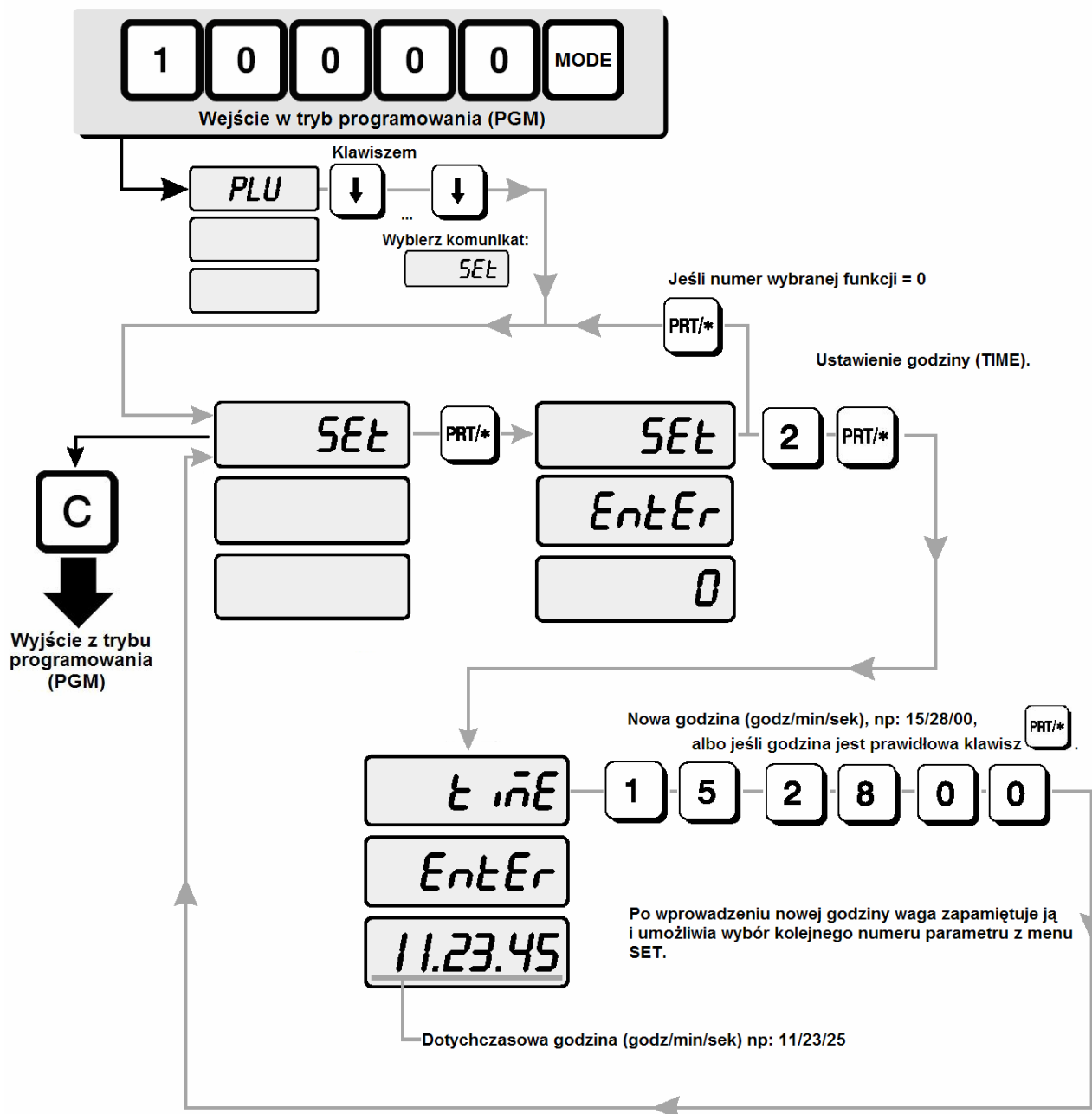

Ustawienie numeru stoiska/numeru prefiksu dla kodu kreskowego - SET 3.

Uwaga:

Numer stoiska jest używany jako prefiks początkowy w kodzie kreskowym, wspólny dla wszystkich asortymentów. Ilość cyfr użytych do określenia numeru stoiska musi odpowiadać ilości cyfr ustawionych jako prefiks w kodzie kreskowym, np.: jeśli w kodzie EAN 13 ustawiono używanie pierwszych dwóch cyfr jako prefiksu (oznaczenie DD), to należy używać dwu cyfrowego oznaczenia numeru stoiska, zachowując zasady przyjęte dla kodu EAN. Zasady te dopuszczają używanie dla kodów wagowych prefiksów 23, 24, 27 i 29 zależnie od zakresu informacji zapisywanych w kodzie.

Budowę i zasady tworzenia kodu EAN opisano w punkcie „**SET 4/4 - Programowanie rodzaju kodu kreskowego i układu zawartych w nim danych**”.

Przykład:

Ustawienie numeru stoiska (i zarazem prefiksu kodu kreskowego): 29

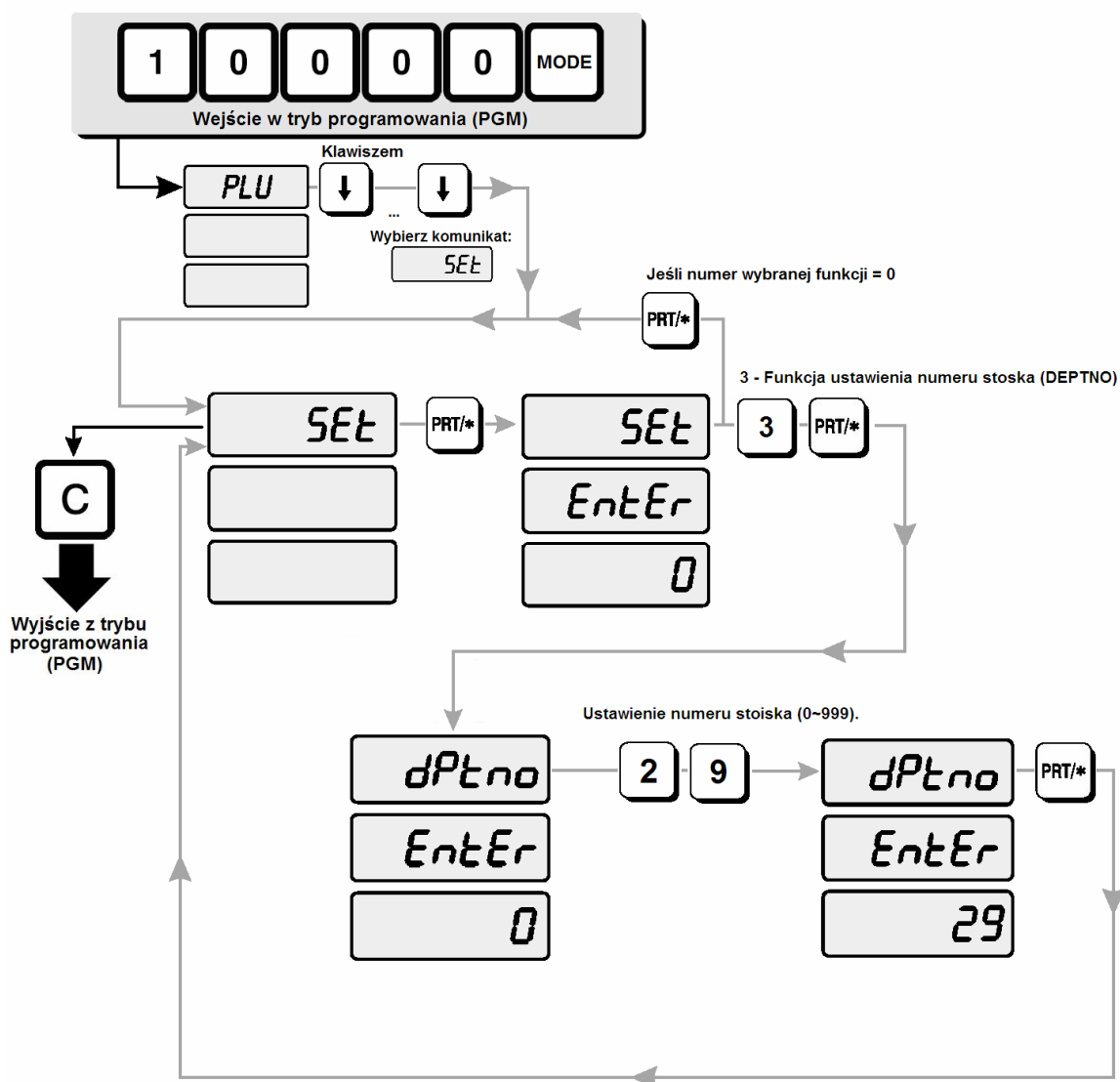

Ustawienie parametrów etykiety- SET 4

W funkcji tej ustawiane są:

- długość zastosowanej etykiety (SET 4/1).
- numeru formatu układu etykiety (SET 4/2).
- zawartości danych drukowanych na etykiecie tzw. „maska etykiety” (SET 4/3).
- rodzaj drukowanego kodu kreskowego i układ zawartych w nim danych (SET 4/4).

SET 4/1 – Określenie długości zastosowanej etykiety.

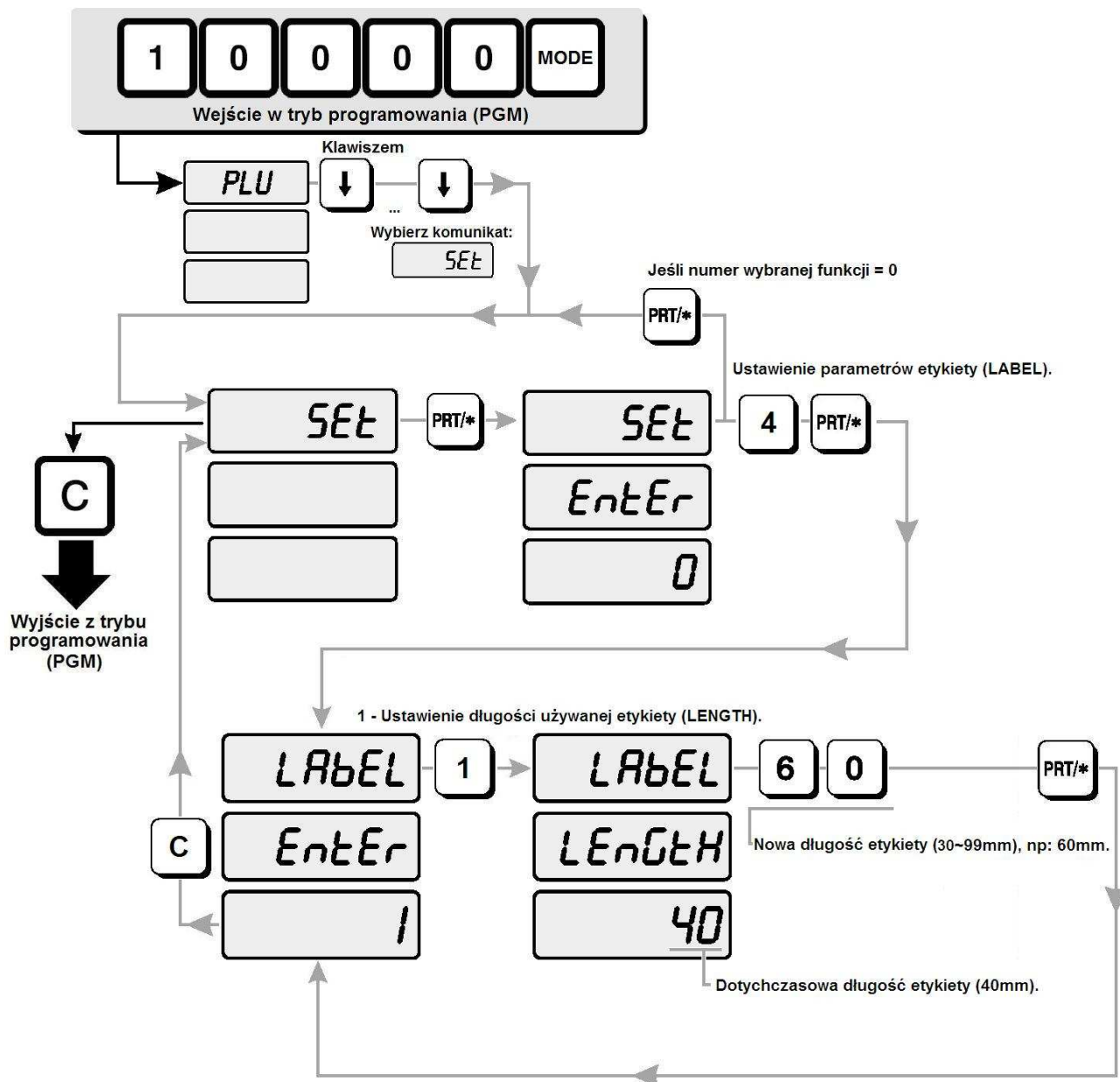

SET 4/2 - Ustawienie numeru formatu układu etykiety.

Waga LP-1 V1.6 posiada możliwość druku etykiet według wzoru wybranego spośród 31 wzorów etykiet zdefiniowanych fabrycznie (są to wzory o numerach od 0 do 30), albo według jednego z 6 wzorów zdefiniowanych przez użytkownika według własnego projektu. Funkcja definiowania wzorów etykiet dostępna jest w programie zarządzającym LP-Works. Wygląd etykiet zdefiniowanych w wadze fabrycznie przedstawiono na końcu instrukcji.

Przykład: Ustawienie projektu etykiety nr.5.

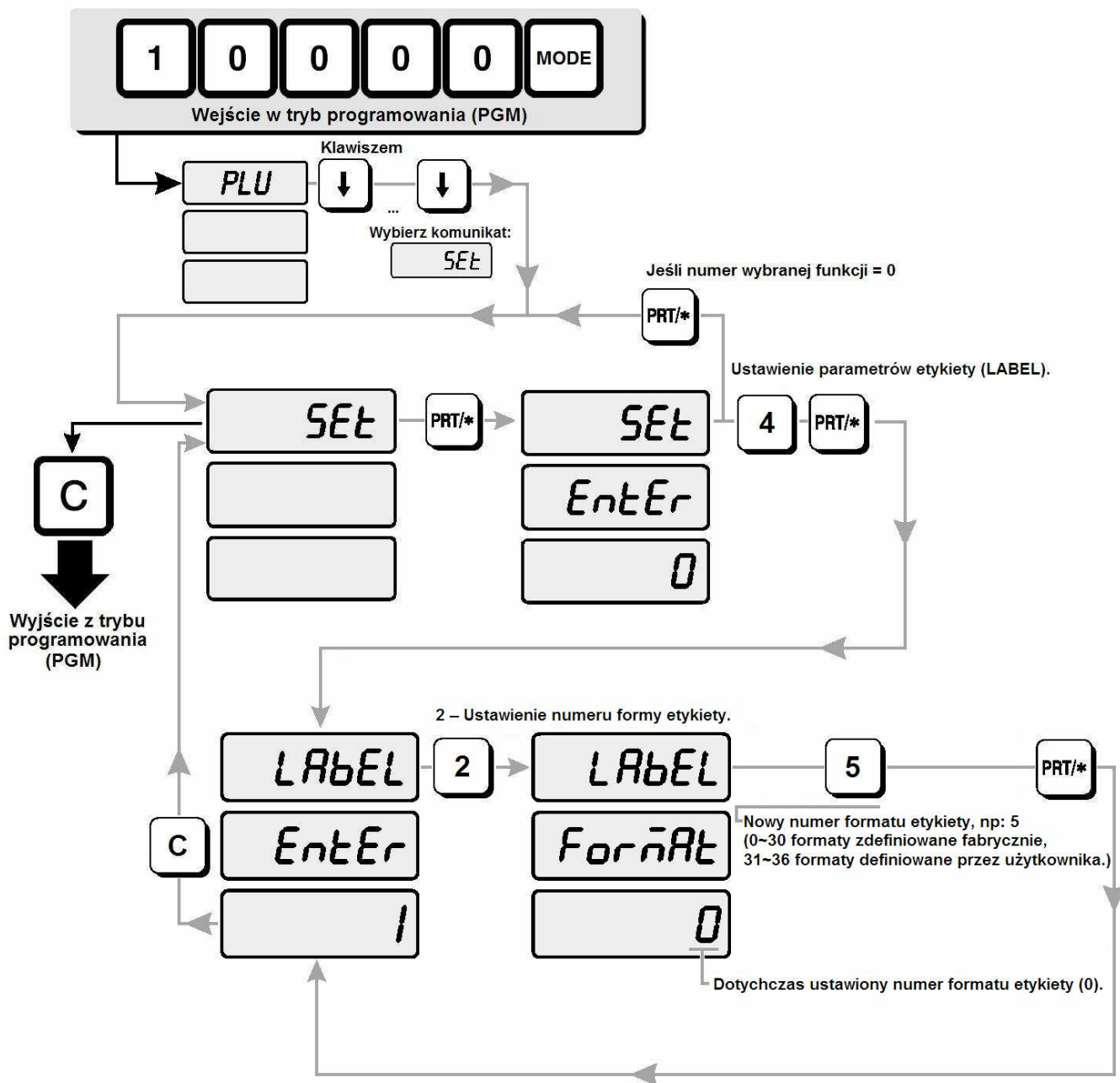

SET 4/3 – Określenie zawartości danych drukowanych na etykiecie tzw. „maska etykiety”.

Funkcja pozwala na dokonanie wyboru, które dane mają być drukowane na etykiecie.



Tabela ustawień dla danych drukowanych na etykietach (ustawienie fabryczne FFFF – drukowane są wszystkie parametry, dla innych ustawień parametry oznaczone zerem nie są drukowane):

Wartość dla 1 grupy danych					Wartość dla 2 grupy danych				Wartość dla 3 grupy danych				Wartość dla 4 grupy danych						
	I	J	K	L		M	N	O	P		R	S	T	U		W	X	Y	Z
F	1	1	1	1	F	1	1	1	1	F	1	1	1	1	F	1	1	1	1
E	1	1	1	0	E	1	1	1	0	E	1	1	1	0	E	1	1	1	0
D	1	1	0	1	D	1	1	0	1	D	1	1	0	1	D	1	1	0	1
C	1	1	0	0	C	1	1	0	0	C	1	1	0	0	C	1	1	0	0
B	1	0	1	1	B	1	0	1	1	B	1	0	1	1	B	1	0	1	1
A	1	0	1	0	A	1	0	1	0	A	1	0	1	0	A	1	0	1	0
9	1	0	0	1	9	1	0	0	1	9	1	0	0	1	9	1	0	0	1
8	1	0	0	0	8	1	0	0	0	8	1	0	0	0	8	1	0	0	0
7	0	1	1	1	7	0	1	1	1	7	0	1	1	1	7	0	1	1	1
6	0	1	1	0	6	0	1	1	0	6	0	1	1	0	6	0	1	1	0
5	0	1	0	1	5	0	1	0	1	5	0	1	0	1	5	0	1	0	1
4	0	1	0	0	4	0	1	0	0	4	0	1	0	0	4	0	1	0	0
3	0	0	1	1	3	0	0	1	1	3	0	0	1	1	3	0	0	1	1
2	0	0	1	0	2	0	0	1	0	2	0	0	1	0	2	0	0	1	0
1	0	0	0	1	1	0	0	0	1	1	0	0	0	1	1	0	0	0	1
0	0	0	0	0	0	0	0	0	0	0	0	0	0	0	0	0	0	0	0

Opis oznaczeń danych drukowanych na etykiecie:

I - (Rezerwa) nie wykorzystano.	M – (PLU no) Numer PLU.	R – (MSG) Opis towaru.	W – (PRICE) Cena jednostkowa.
J – (ICODE) Kod identyfikacyjny towaru.	N – (BARCOD) Kod kreskowy.	S – (NAME) Nazwa towaru.	X – (BARCOD) Kod kreskowy.
K – (GCODE) Numer grupy towarowej.	O – (SHOP) Nazwa sklepu.	T – (TARE) Wartość tary.	Y – (WEIGHT) Masa.
L – (TIME) Godzina.	P – (HEAD) Nazwa dla towarów nie zapisanych w pamięci wagi .	U – (LIFE) Data trwałości.	Z – (TOTAL PRICE) Należność.

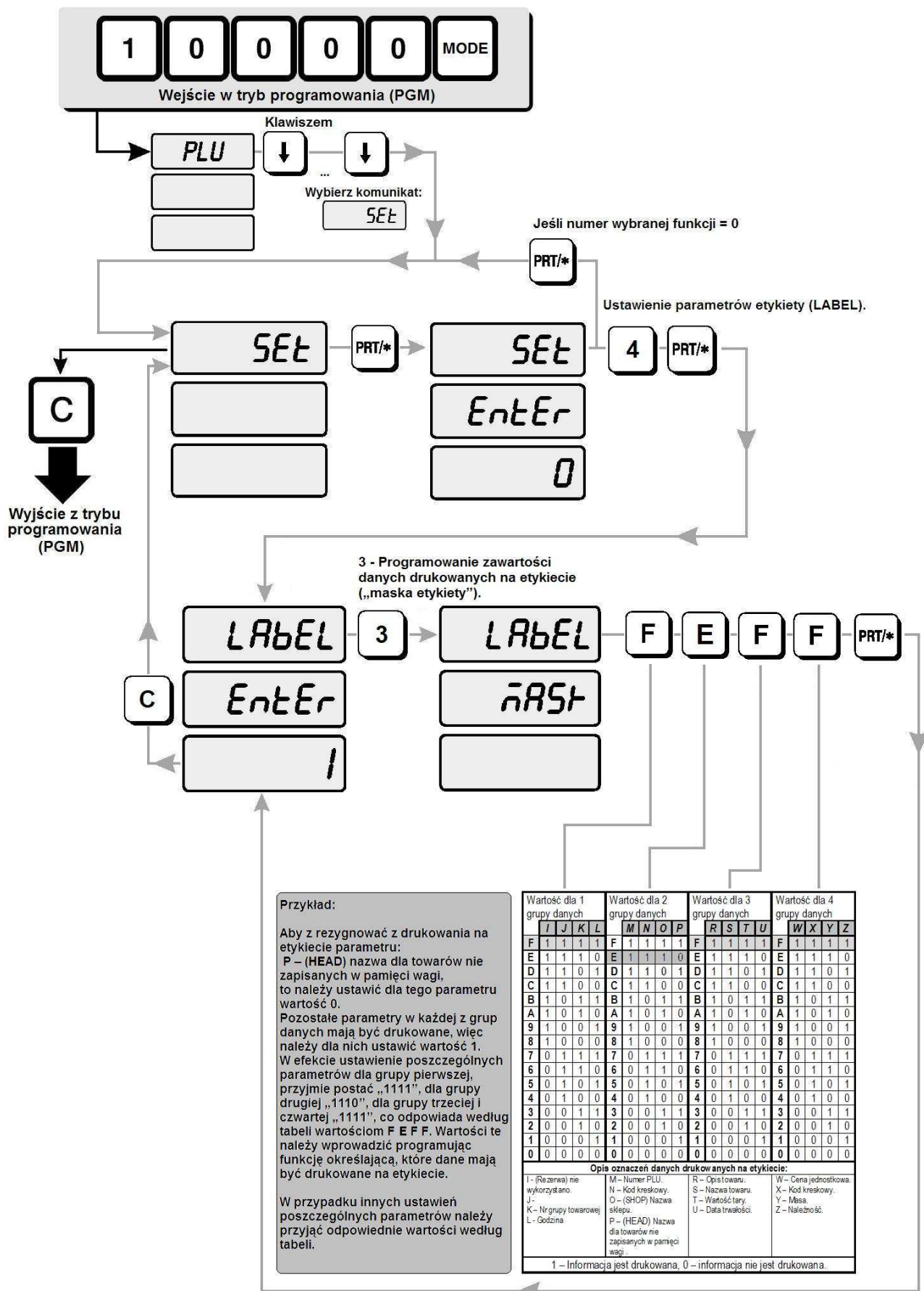
1 – Informacja jest drukowana, 0 – informacja nie jest drukowana.

SET 4/4 - Programowanie rodzaju kodu kreskowego i układu zawartych w nim danych.

Funkcja pozwala na zaprogramowanie struktury kodu kreskowego drukowanego na etykiecie.

Jeżeli opcja „Change bar format” (Pol. *Zmień format kodu kreskowego*) nie jest zaznaczona w chwili wysyłania zapisanego projektu etykiety do wagi, kod kreskowy będzie drukowany według ustawień zaprogramowanych na podstawie definicji zawartej w tabeli fabrycznie zdefiniowanych struktur kodu kreskowego, wybranej w czasie programowania menu SET 4/2.



Tabela przedstawiająca rodzaje kodu kreskowego i formy układu zawartych w nim danych:

No	TYPE	1	2	3	4	5	6	7	8	9	10	11	12	13	14	15	16	17	18
0	EAN 13	D	D	I	I	I	I	I	S	P	P	P	P	C					
1	EAN 13	D	D	I	I	I	I	s	P	P	P	P	P	C					
2	EAN 13	D	D	I	I	I	I	I	I	P	P	P	P	C					
3	EAN 13	D	D	I	I	I	I	I	P	P	P	P	P	C					
4	EAN 13	D	D	I	I	I	I	P	P	P	P	P	P	C					
5	EAN 13	D	D	I	I	I	P	P	P	P	P	P	P	C					
6	EAN 13	D	D	I	I	I	I	I	W	W	W	W	W	C					
7	EAN 13	D	D	I	I	I	I	I	I	W	W	W	W	C					
8	EAN 13	D	D	I	I	I	I	S	W	W	W	W	W	C					
9	EAN 13	D	D	I	I	P	P	P	P	P	P	P	P	C					
10	EAN 13	D	D	I	P	P	P	P	P	P	P	P	P	C					
11	EAN 13	D	D	I	I	I	I	t	W	W	W	W	W	C					
12	EAN 13	D	D	I	I	I	I	I	T	W	W	W	W	C					
13	I 2 of5	D	D	I	I	I	I	W	W	W	W	W	P	P	P	P	P	P	C
14	I 2 of5	D	D	I	I	I	I	U	U	U	U	U	P	P	P	P	P	P	C

Oznaczenie danych zawartych w kodzie kreskowym:

D - Numer stoiska (prefiks początkowy określający rodzaj kodu kreskowego, ustawiany w funkcji SET 3 – patrz opis).

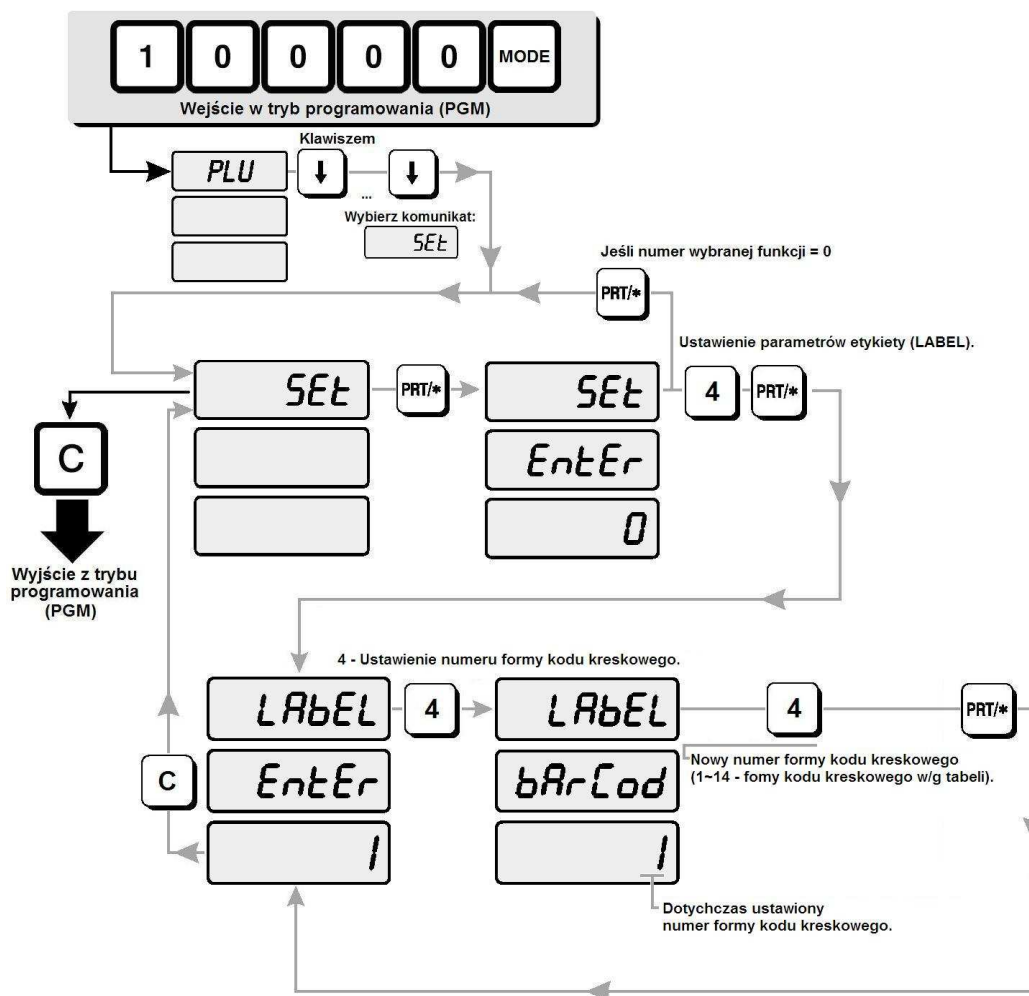
I - Kod identyfikacyjny towaru.

S - cyfra kontrolna dla należności (czterocyfrowej).

s - cyfra kontrolna dla należności (pięcicyfrowej).

T - cyfra kontrolna dla masy netto (czterocyfrowej).

t - cyfra kontrolna dla masy netto (pięcicyfrowej).

P - należność

W - masa netto.

C - cyfra kontrolna dla wszystkich cyfr kodu.

U – cena jednostkowa (za kg lub z szt).

W przypadku, gdy opcja „Change bar format” (Pol. „Zmień format kodu kreskowego”) zostanie zaznaczona przed wysłaniem zapisanego projektu etykiety do wagi, kod kreskowy będzie drukowany zgodnie z ustawieniem formatu zapisanego w rubryce „Format:” (Pol. „Definicja:”) okna „Set barcode” (Pol. „Definiuj kod kreskowy”).

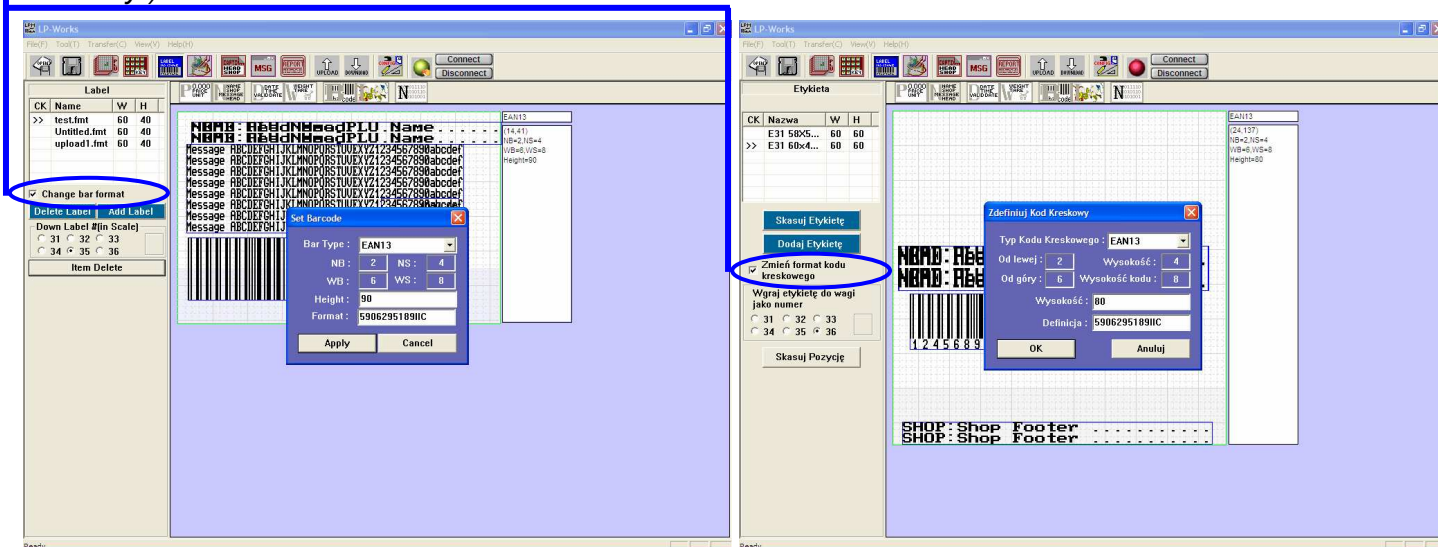

Okno projektu etykiety – program w angielskiej wersji językowej.

Okno projektu etykiety – program w polskiej wersji językowej.

Okno „Set barcode” można otworzyć po ustawieniu kursora w obszarze umieszczenia kodu kreskowego na projekcie etykiety i kliknięciu prawym klawiszem myszy.

Jeśli dane, które mają być umieszczone w kodzie kreskowym zajmują więcej znaków niż przewidziano w projekcie struktury kodu (np. w strukturze kodu przewidziano dwa znaki na numer towaru, a towar posiada trzycyfrowy numer towaru „item code”), to kod kreskowy nie będzie drukowany, gdyż wydrukowanie kodu zawierającego pełne dane nie będzie możliwe.

Wykorzystanie tej możliwości pozwala na zaprogramowanie dowolnego formatu kodu kreskowego, stosownie do wymagań użytkownika.

Centrum Kodów Kreskowych (CKK) z siedzibą w Poznaniu, jako instytucja zajmująca się w Polsce nadzorowaniem i rozwijaniem międzynarodowego systemu oznaczania towarów kodami kreskowymi EAN, opracowała „Krajowy system znakowania towarów o zmiennej ilości”.

System ten dotyczy stosowania kodów kreskowych dla towarów ważonych o zmiennej masie dla każdego opakowania. Dla takich towarów nie są stosowane kody krajowe zaczynające się od cyfr 590... , które podlegają odpłatnej rejestracji przez CKK.

Poniżej przedstawiamy zasady tego systemu.

Zawsze jednak należy uzgodnić strukturę kodu kreskowego z odbiorcą towaru, gdyż wymagania odbiorcy mogą w szczegółach odbiegać od systemu CKK.

Zasady tworzenia kodów dla towarów o zmiennej masie :

- pierwszą cyfrą w kodzie jest zawsze 2
- druga cyfra określa rodzaj struktury kodu
- identyfikatorem towaru jest albo numer wewnętrzny nadany przez dystrybutora i stosowany wyłącznie w obiegu wewnętrznym albo numer krajowy nadawany przez CKK i stosowany w obrocie ogólnokrajowym
- ilość towaru określa albo masa towaru albo należność za ten towar
- dodatkowo są stosowane cyfry kontrolne: cyfra kontrolna pośrednia sprawdzająca masę lub należność i cyfra kontrolna dla całego kodu umieszczana na jego końcu. Cyfry kontrolne są obliczane wg standardowych międzynarodowych algorytmów. CKK zleca stosowanie kodów zawierających cyfrę kontrolną pośrednią ze względu na znacznie mniejszą możliwość wystąpienia błędów odczytu.

Kody w ustalane indywidualnie między dostawcą a odbiorcą nie podlegają rejestracji w CKK, natomiast korzystanie z kodów w/g katalogu krajowego w porozumieniu z CKK jest nieodpłatne. Wszelkich informacji udziela CKK.

Zalecane przez CKK struktury kodów:

Znakowanie numerem wewnętrznym ustalonym indywidualnie pomiędzy dystrybutorem, a dostawcą towaru.

Uwaga: Dwie pierwsze cyfry prefiksu kodu ustawiamy w funkcji SET 3

- kod ze wskazaniem masy, z pośrednią cyfrą kontrolną

29IIIIItWWWWWWC (Nr. Struktury kodu w wadze - 11)

- kod ze wskazaniem masy, bez pośredniej cyfry kontrolnej

29IIIIIIWWWWWWC (Nr. Struktury kodu w wadze - 6)

- kod ze wskazaniem należności, z pośrednią cyfrą kontrolną

24IIIIIsPPPPPC (Nr. Struktury kodu w wadze - 1)

- kod ze wskazaniem należności, bez pośredniej cyfry kontrolnej

24IIIIIIPPPPPC (Nr. Struktury kodu w wadze - 3)

Znakowanie numerem krajowym ustalonym przez dystrybutora towaru w/g katalogu krajowego.

Dwie pierwsze cyfry prefiksu kodu ustawiamy w funkcji SET 3

- kod ze wskazaniem masy, z pośrednią cyfrą kontrolną

27IIIIItWWWWWWC (Nr. Struktury kodu w wadze - 11)

- kod ze wskazaniem masy, bez pośredniej cyfry kontrolnej

27IIIIIIWWWWWWC (Nr. Struktury kodu w wadze - 6)

- kod ze wskazaniem należności, z pośrednią cyfrą kontrolną

23IIIIIsPPPPPC (Nr. Struktury kodu w wadze - 1)

- kod ze wskazaniem należności, bez pośredniej cyfry kontrolnej

23IIIIIIPPPPPC (Nr. Struktury kodu w wadze - 3)

Ustawienie wyrównania druku na etykiecie - SET 5.

Funkcja pozwala na ustawienie położenia druku na etykiecie za pomocą ustawienia wartości dwóch parametrów:
 „Adjust” – ustawienie pozycji początkowej etykiety.
 „Feed” – ustawienie wysunięcia etykiety (albo paragonu).

Przykład:

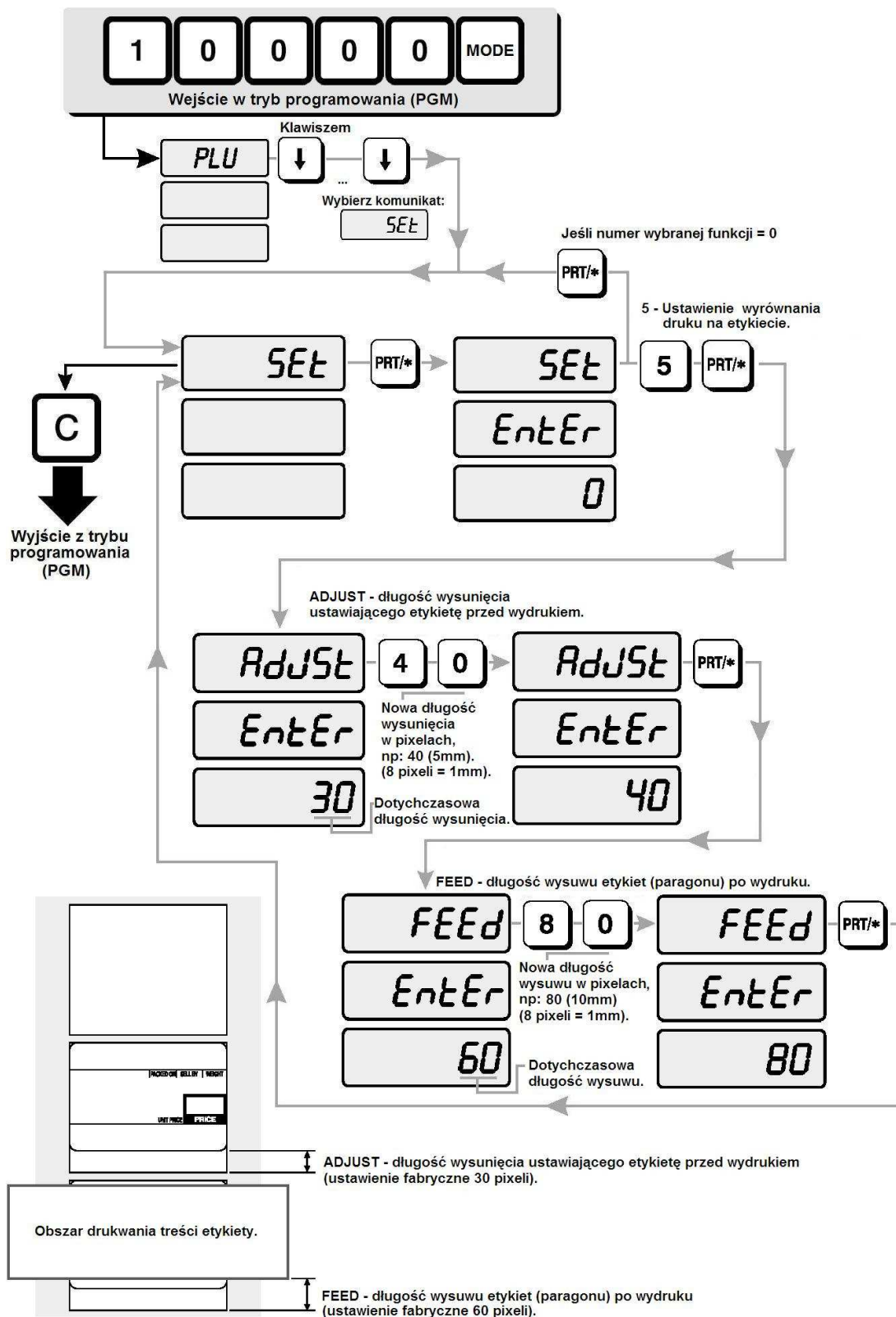

Ustawienie zezwolenia na zmianę zaprogramowanych cen w trybie sprzedaży – REG, oraz ustawienie funkcjonowania czujnika wyjęcia etykiety - SET 6.

Funkcja pozwala na:

- ustawienie czy w trakcie sprzedaży (w trybie REG) dla towarów zapamiętanych w pamięci PLU możliwa jest zmiana wywołanej z pamięci ceny jednostkowej (fabrycznie ustawiono 0- zmiana cen niemożliwa)
- ustawienie funkcjonowania czujnika wyjęcia wydrukowanej etykiety (czy waga ma sygnalizować przy próbie wydruku kolejnej etykiety, że poprzednia etykieta nie została zabrana).

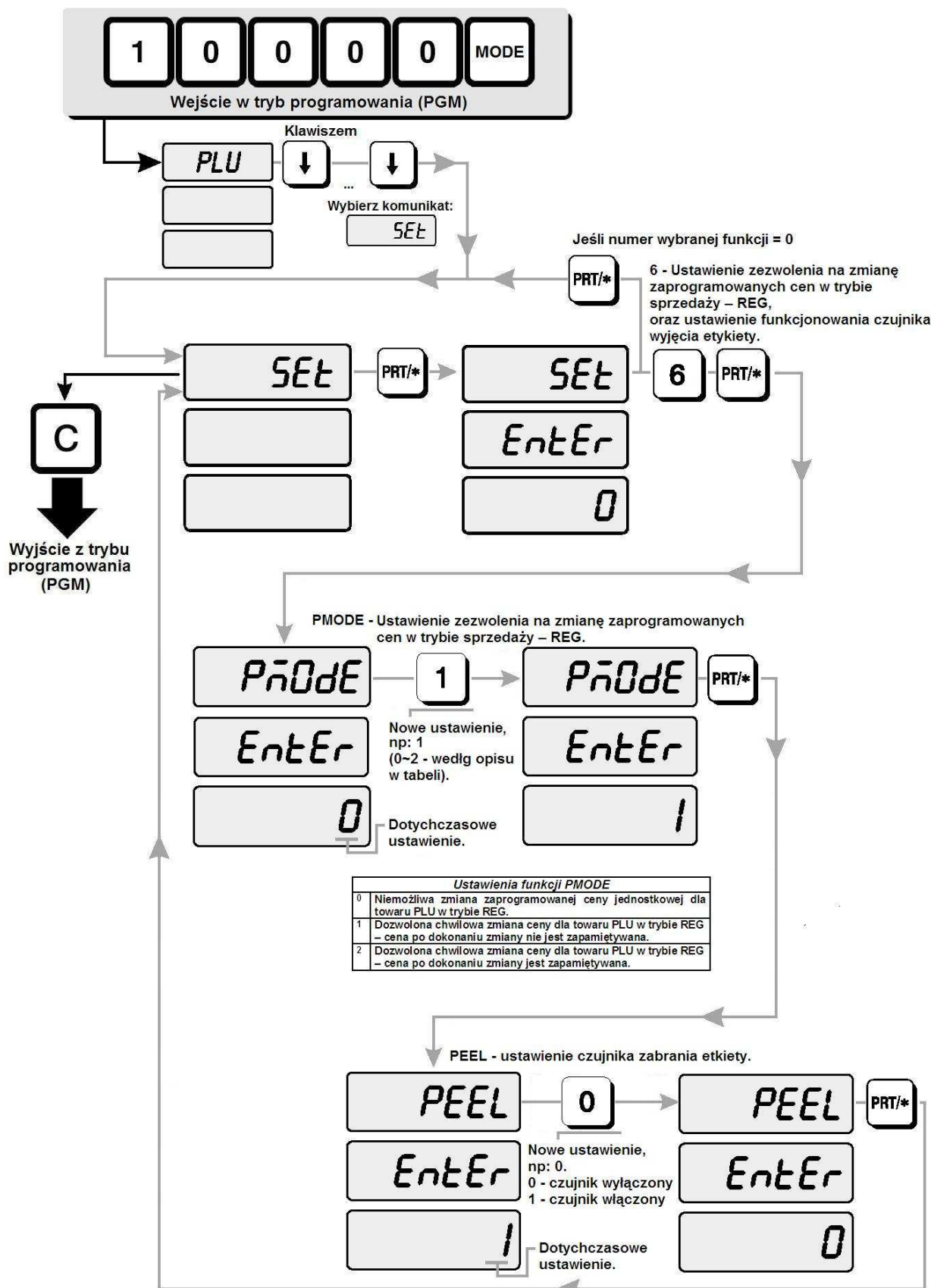

Ustawienie parametrów odchyłki masy dla funkcji automatycznego drukowania etykiet - SET 7.

Odchyłka masy oznacza różnicę wskazań, która spowoduje wydruk kolejnej etykiety. Minimalna wartość równa się wartości działości elementarnej w gramach (2g dla wagi 6kg/2g, lub 5g dla wagi - 15kg/5 g), a wartość maksymalna to maksymalna wartość obciążenia wagi (2000g dla wagi 6kg/2g, lub 5000g - dla wagi 15kg/5 g).

Funkcja pozwala na ustawienie dla jakiej zmiany wskazania masy zostanie wydrukowana kolejna etykieta w przypadku korzystania z funkcji automatycznego drukowania etykiet – włączenie tej funkcji jest możliwe w trybie REG, funkcja została opisana w punkcie 7.1.7 instrukcji.

Przykład:

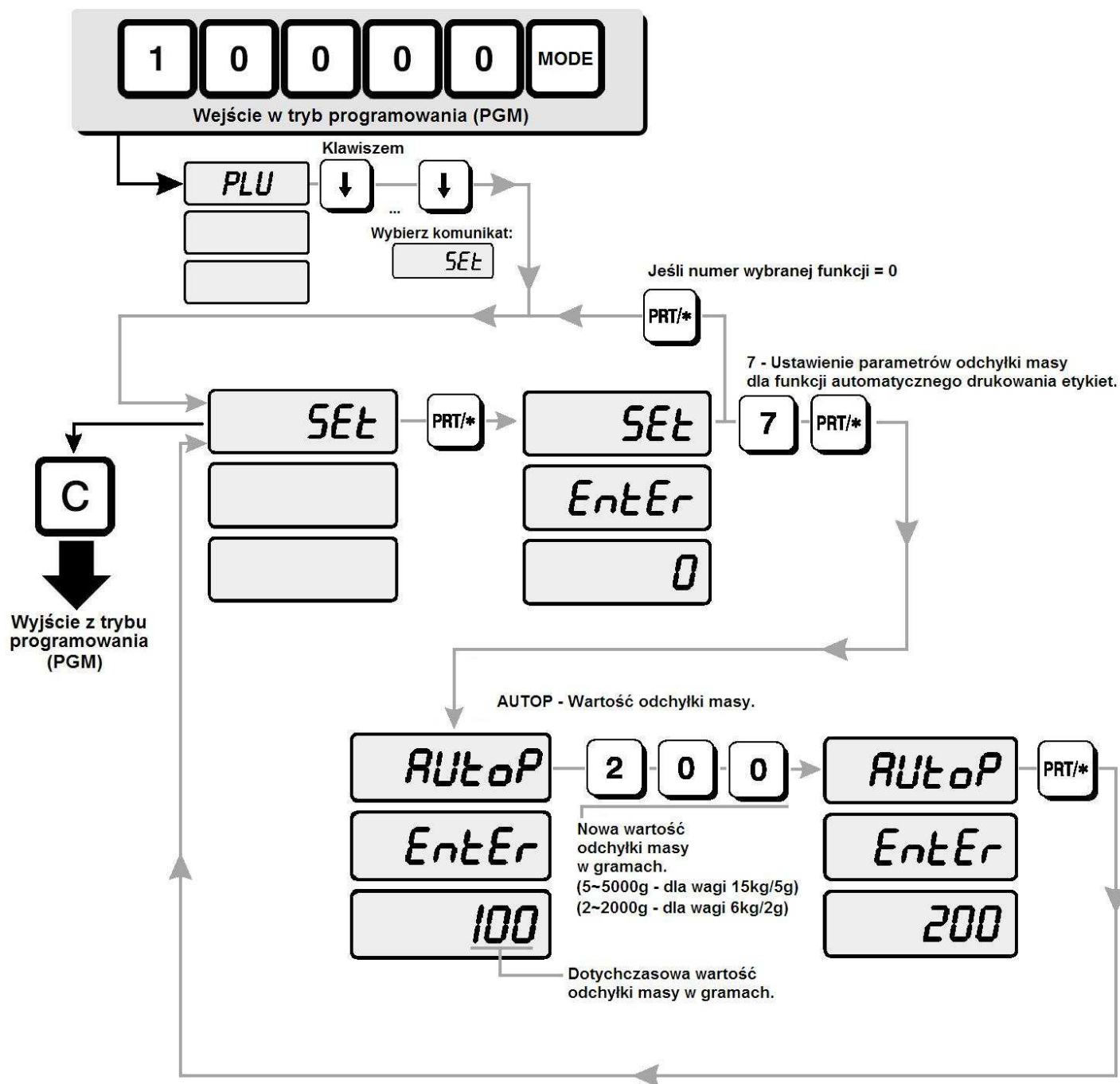

Ustawienie numeru wagi w sieci wag - SET 8.

Funkcja pozwala zapisać numeru wagi.

W przypadku korzystania z kilku wag podłączonych do komputera PC, każdej z wag można nadać numer porządkowy urządzenia który późniejszą ułatwi identyfikację wagi.

Przykład:

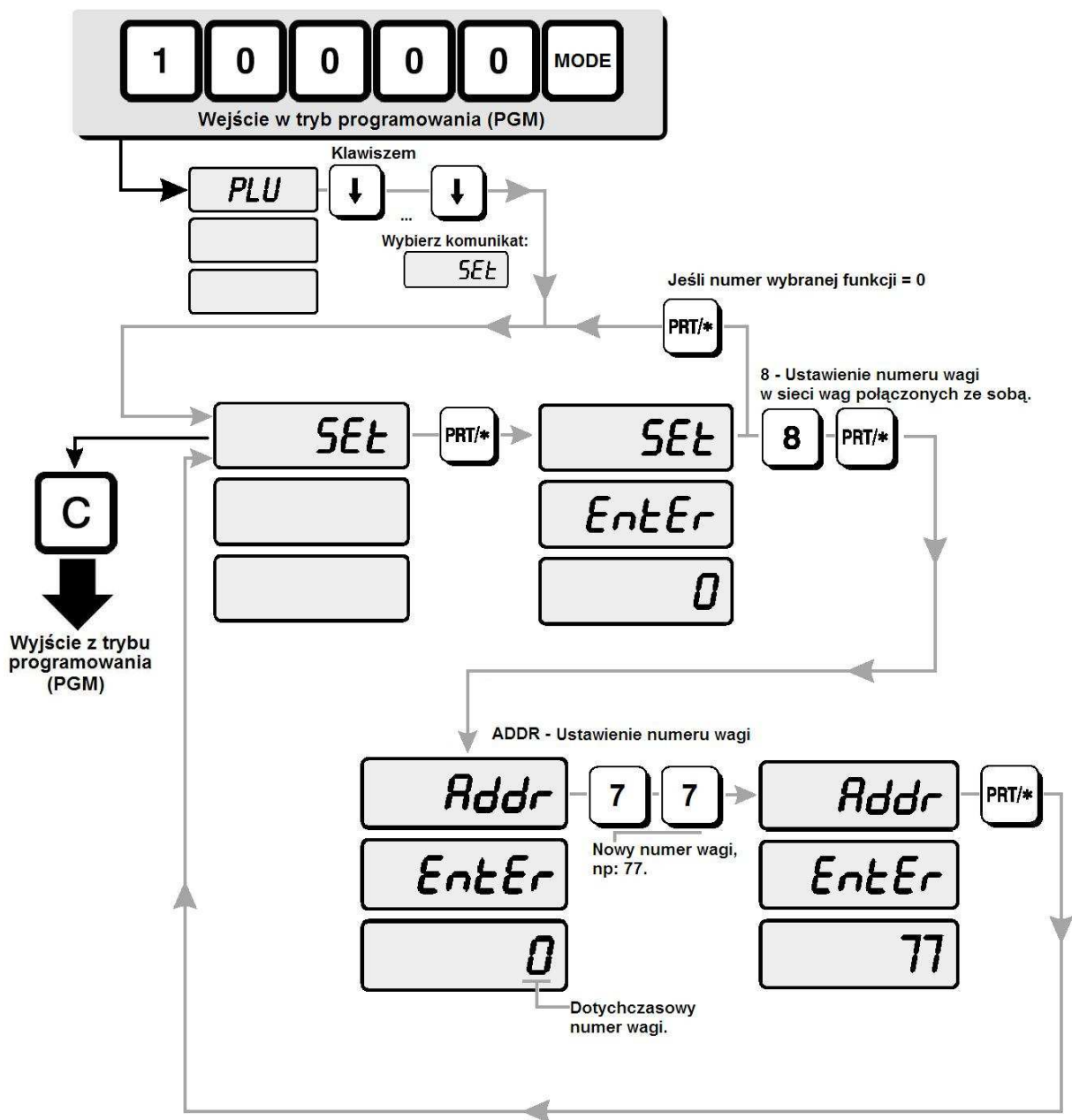

Ustawienie prędkości transmisji przez interfejs RS 232 wagi - SET 9.

W przypadku korzystania z podłączenia wagi do komputera PC przez interfejs RS232, funkcja pozwala na ustawienie prędkości transmisji. Aby transmisja danych była możliwa, ustawienie prędkości transmisji przez interfejs RS 232 w wadze musi być zgodne z ustawieniem prędkości transmisji przez interfejs RS 232 w komputerze PC (w parametrach komunikacyjnych wykorzystywanego programu).

Uwaga:

(Dotyczy wag LP 1 v.1.6 LAN.)

Jeśli do komunikacji wykorzystywany jest interfejs Ethernet, parametry komunikacji przez interfejs RS232 w wadze LP-1 V 1.6, oraz parametry komunikacji przez interfejs RS232 wbudowanego w wagę modułu LAN (TIBBO), muszą być ustawione tak samo.

Do konfiguracji parametrów komunikacyjnych interfejsu RS232 w module LAN (TIBBO) służy program **DS Manager**. Sposób konfiguracji przy użyciu tego programu opisano w punkcie **7.2.10** niniejszej instrukcji – **Konfiguracja modułu interfejsu LAN (TIBBO)**.

Przykład:

Ustawienie prędkości transmisji 19200bps przez interfejs RS 232 wagi LP-1 V 1.6.

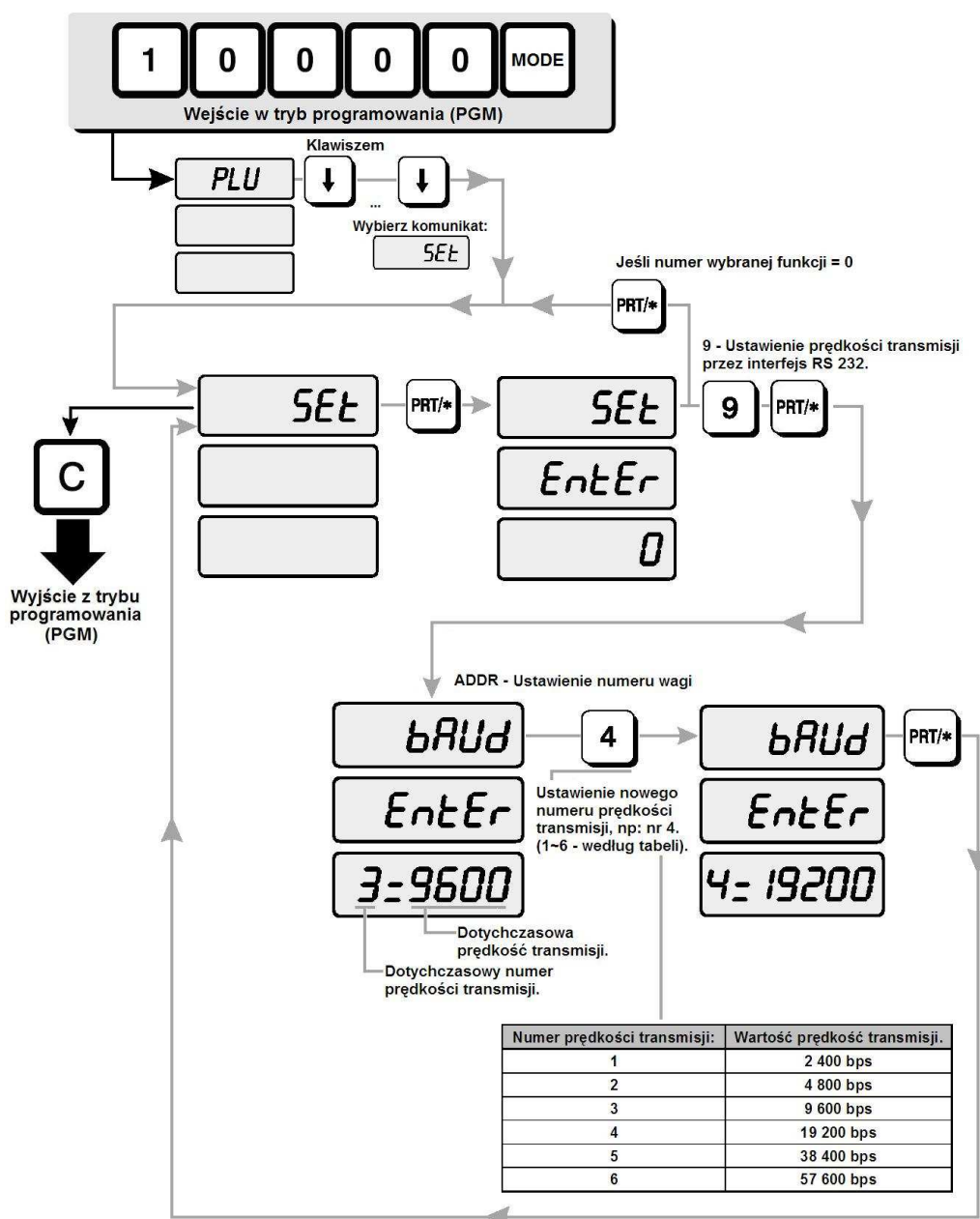

Ustawienie oznaczeń jednostek masy, ceny jednostkowej i należności na wydrukach - SET 10.

Funkcja pozwala na indywidualne włączenie lub wyłączenie drukowania oraz na ustawienie oznaczeń jednostek umieszczanych obok wskazań masy (SET 10/1), ceny jednostkowej (Set 10/2) i należności (SET 10/3) dla waluty podstawowej (zł).

Wykorzystanie funkcji pozwala na dopasowanie wyglądu wydruku do wymagań narzucanych przez rodzaj używanych etykiet, np:

- dla etykiet białych, bez nadruku przygotowanego w procesie ich produkcji, **oznaczenia jednostek masy, ceny jednostkowej i należności powinny być drukowane.**
- w przypadku używania etykiet z nadrukiem wykonanym według wcześniej przygotowanego projektu graficznego, na których wskazania drukowane są w polach zawierających oznaczenia jednostek, drukowanie oznaczeń jednostek w wadze można wyłączyć stosownie do opisu pól na etykiecie.

SET 10/1 – Ustawienie oznaczenia jednostki dla wskazania masy.

Funkcja pozwala na ustawienie oznaczenia jednostki masy dla wskazania masy i tary. Dostępne jest ustawienie maksymalnie 3 znaków. Po wprowadzeniu oznaczenia „kg”, drukowane będzie oznaczenie „kg”.

Parametr „Format” określa sposób drukowania ceny jednostkowej według opisu w tabeli:

Wartość Parametru „Format”	Sposób drukowania ceny jednostkowej:	Przykład:
0	Oznaczenie nie jest drukowane na etykiecie.	1,275
1	Oznaczenie jest drukowane za wartością liczbową.	1,275kg

Przykład:

Ustawienie oznaczenia masy kg, (gdzie xxx.xx jest wartością liczbową na wydruku).

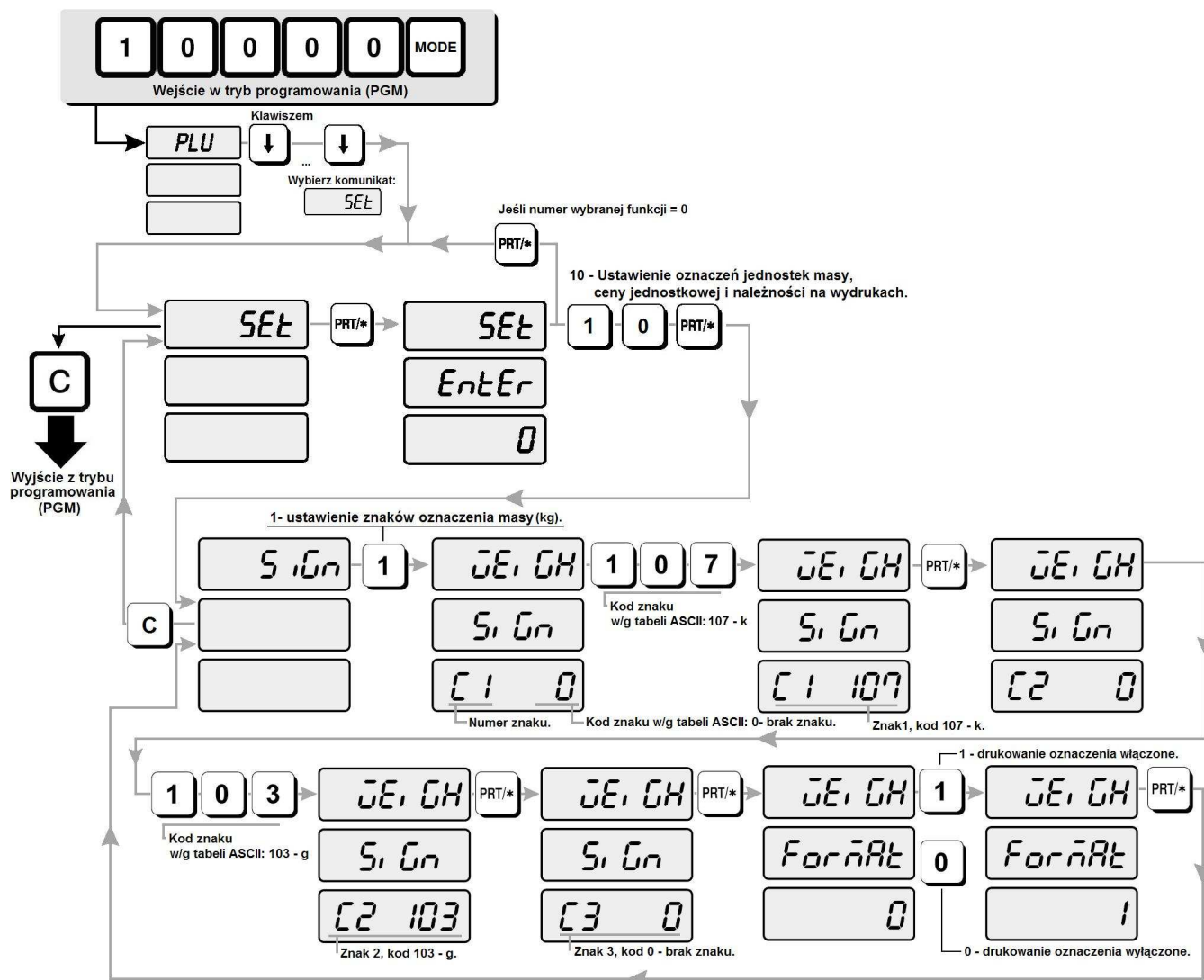

SET 10/2 – Ustawienie oznaczenia jednostki masy dla wskazania ceny jednostkowej.

Funkcja pozwala na ustawienie oznaczenia jednostki masy dla wskazania ceny jednostkowej. Dostępne jest ustawienie maksymalnie 3 znaków. Po wprowadzeniu oznaczenia „kg” drukowane będzie oznaczenie „zł/kg”.

Uwaga: oznaczenie jednostki waluty „zł” używane w oznaczeniu ceny jednostkowej jest ustawiane w funkcji SET 10/3.

Parametr „Format” określa sposób drukowania ceny jednostkowej według opisu w tabeli:

Wartość Parametru „Format”	Sposób drukowania ceny jednostkowej:	Przykład:
0	Oznaczenie nie jest drukowane na etykiecie.	23,50
1	Oznaczenie jest drukowane przed wartością liczbową.	zł/kg 23,50
2	Oznaczenie jest drukowane za wartością liczbową.	23,50zł/kg

Przykład:

Ustawienie oznaczenia ceny jednostkowej xxxxx.xxzł/kg, (gdzie xxx.xx jest wartością liczbową na wydruku).

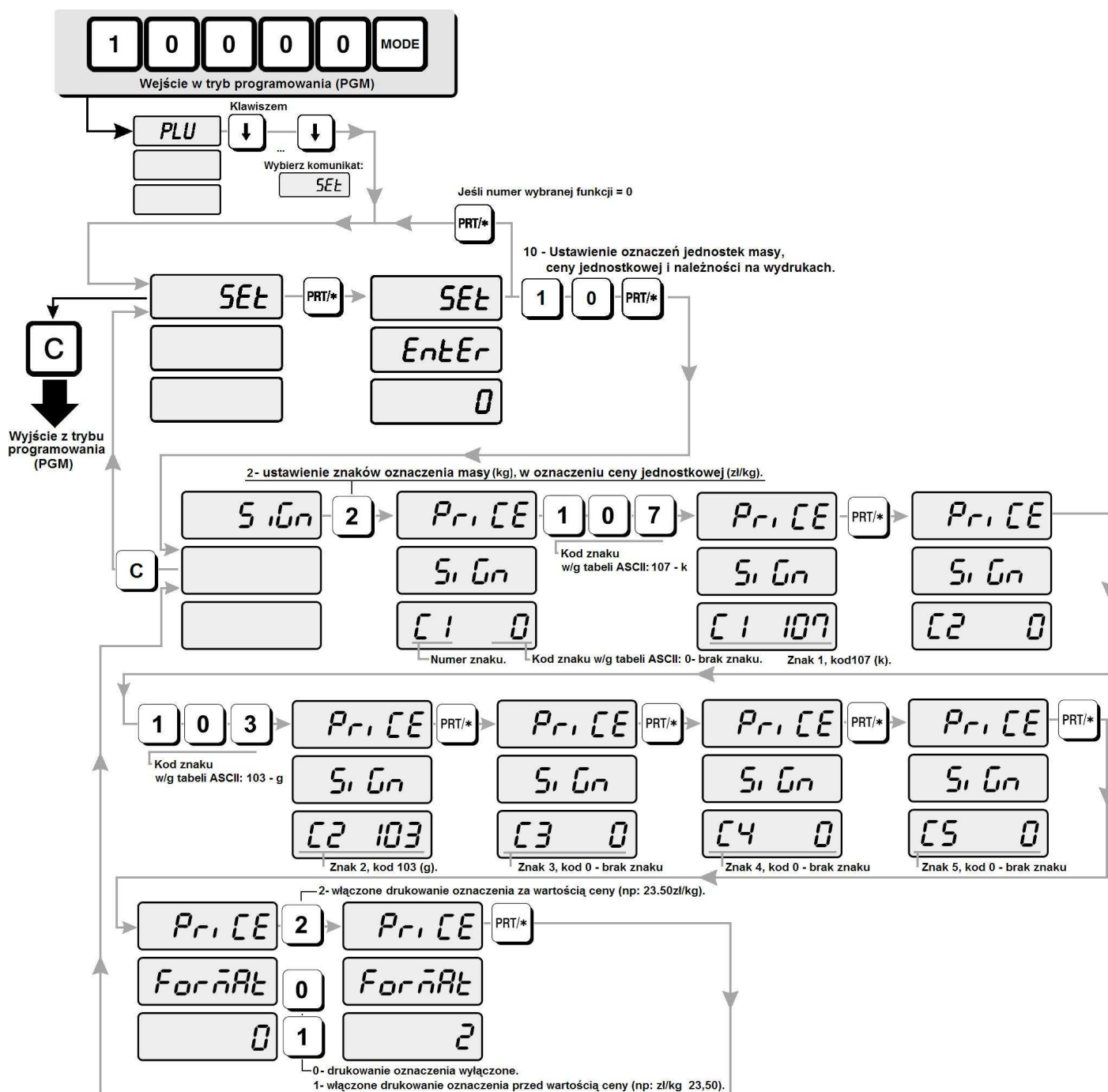

SET 10/3 – Ustawienie oznaczenia jednostki dla wskazania należności.

Funkcja pozwala na ustawienie oznaczenia jednostki dla wskazania należności. Po wprowadzeniu oznaczenia „zł” drukowane będzie oznaczenie „zł” obok kwoty należności, a także w oznaczeniu jednostki waluty dla ceny jednostkowej. Parametr „Format” określa sposób drukowania ceny jednostkowej według opisu w tabeli:

Wartość parametru format:	Sposób drukowania ceny jednostkowej:	Przykład:
0	Oznaczenie nie jest drukowane na etykiecie.	23,50
1	Przed wartością liczbową drukowane są znaki oznaczenia wpisane dla „F-Sign” - *.	* 23,50
2	Za wartością liczbową drukowane są znaki oznaczenia wpisane dla „L-Sign” - zł.	23,50zł
3	Przed wartością liczbową drukowane są znaki oznaczenia wpisane dla „F-Sign” - *, oraz za wartością liczbową drukowane są znaki oznaczenia wpisane dla „L-Sign” - zł.	* 23, 50zł

Przykład:

Ustawienie oznaczenia należności *xxxxx.xx^{zł}, (gdzie xxxxx.xx jest wartością liczbową na wydruku).

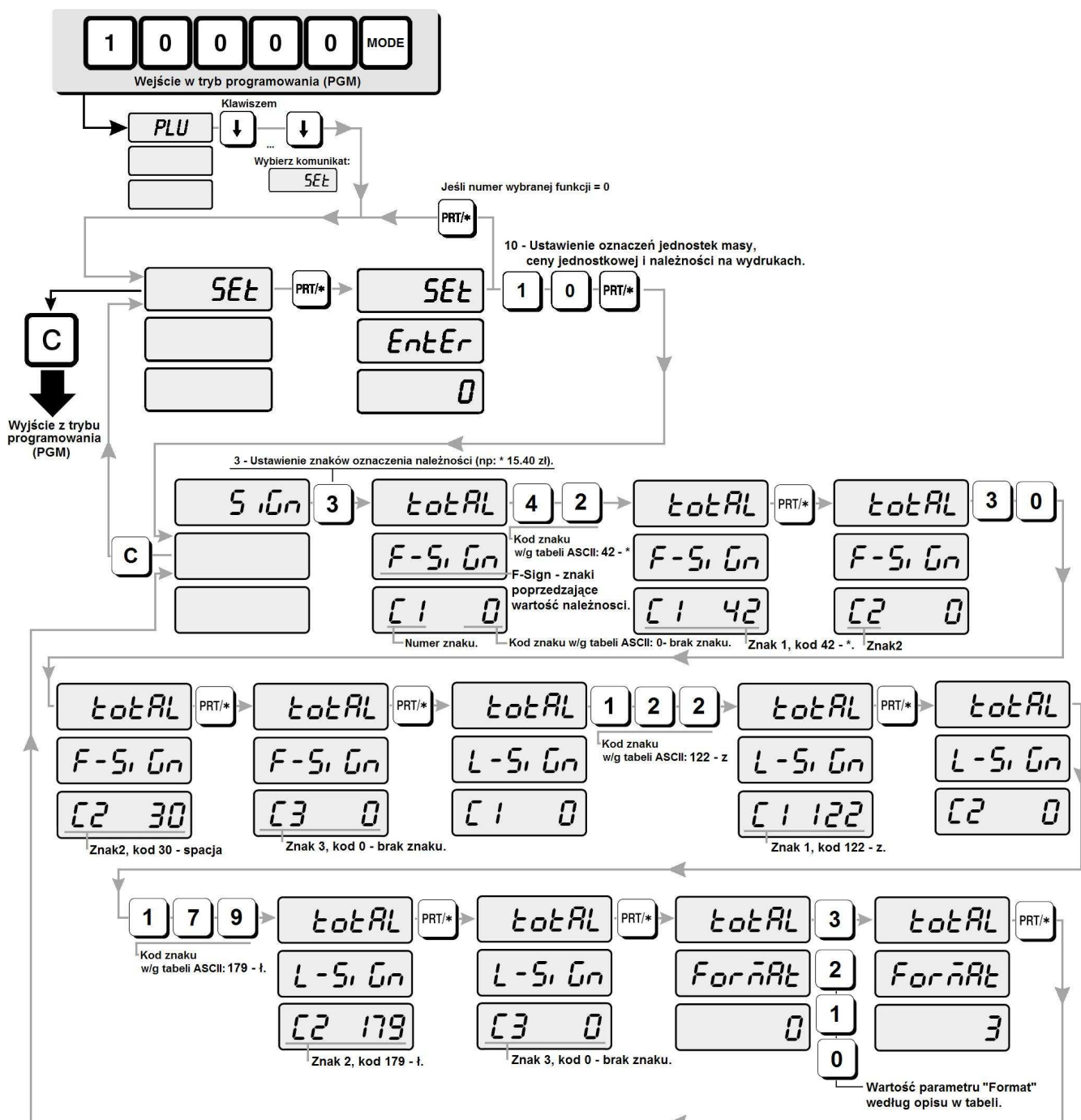

Ustawienie parametrów przelicznika waluty – SET 11.

Funkcja pozwala na:

- włączenie lub wyłączenie funkcji przeliczania waluty (Wybór „kierunku” przeliczana tzn. przeliczania należności w zł na wartość w € lub należności w € na wartość w zł ustalany jest w funkcji **SET 13**),
- ustawienie położenia miejsca przecinka dziesiętnego dla kursu,
- określenie kursu waluty podstawowej do waluty przeliczenia,
- ustawienie oznaczenia jednostki waluty dla przeliczonej ceny jednostkowej, przeliczonej należności (w €) i dla wydruku wartości kursu €.

Parametr „Curr Format” określa sposób drukowania symbolu waluty dla należności według opisu w tabeli. Znaki zapisane w trakcie programowania funkcji SET 11 jako L-Sign (drukowane po wartości liczbowej) używane są także jako symbole jednostki waluty dla przeliczenia ceny jednostkowej oraz kursu (patrz przykład etykiety).



Symbol * zaprogramowany jako znak F-Sign.

Symbol € zaprogramowany jako znak L-Sign.

Wartość parametru „Curr Format”:	Sposób drukowania przeliczonej ceny jednostkowej(dla przeliczenia zł→€):	Przykład:
0	Oznaczenie nie jest drukowane na etykiecie.	23,50
1	Przed wartością liczbową drukowane są znaki oznaczenia wpisane dla „F-Sign” - *.	* 23,50
2	Za wartością liczbową drukowane są znaki oznaczenia wpisane dla „L-Sign” - €.	23,50€
3	Przed wartością liczbową drukowane są znaki oznaczenia wpisane dla „F-Sign” - *, oraz za wartością liczbową drukowane są znaki oznaczenia wpisane dla „L-Sign” - €.	* 23, 50€

Uwaga :

Z tym ustawieniem związany jest sposób podawania kursu.

Jeśli podstawową walutą jest zł to należy podać kurs 1zł = x,xxxx €

Jeśli podstawową walutą jest € to należy podać kurs 1 € = x,xxxx zł

Wybór „kierunku” działania przelicznika waluty z jednoczesnym określeniem położenia znacznika waluty podstawowej na wyświetlaczu, tzn. wybór czy przeliczanie ma następować z waluty lokalnej na € (zł→€), albo czy przeliczanie ma następować z € na walutę lokalną (€→zł), określany jest w ustawieniach funkcji SET13.

Przykład:

Włączenie funkcji przeliczania, ustawienie wartości kursu i oznaczenia jednostki waluty dla przeliczonej ceny jednostkowej, kursu i należności *xxxxx.xx€ (gdzie xxxxx.xx jest wartością liczbową na wydruku).

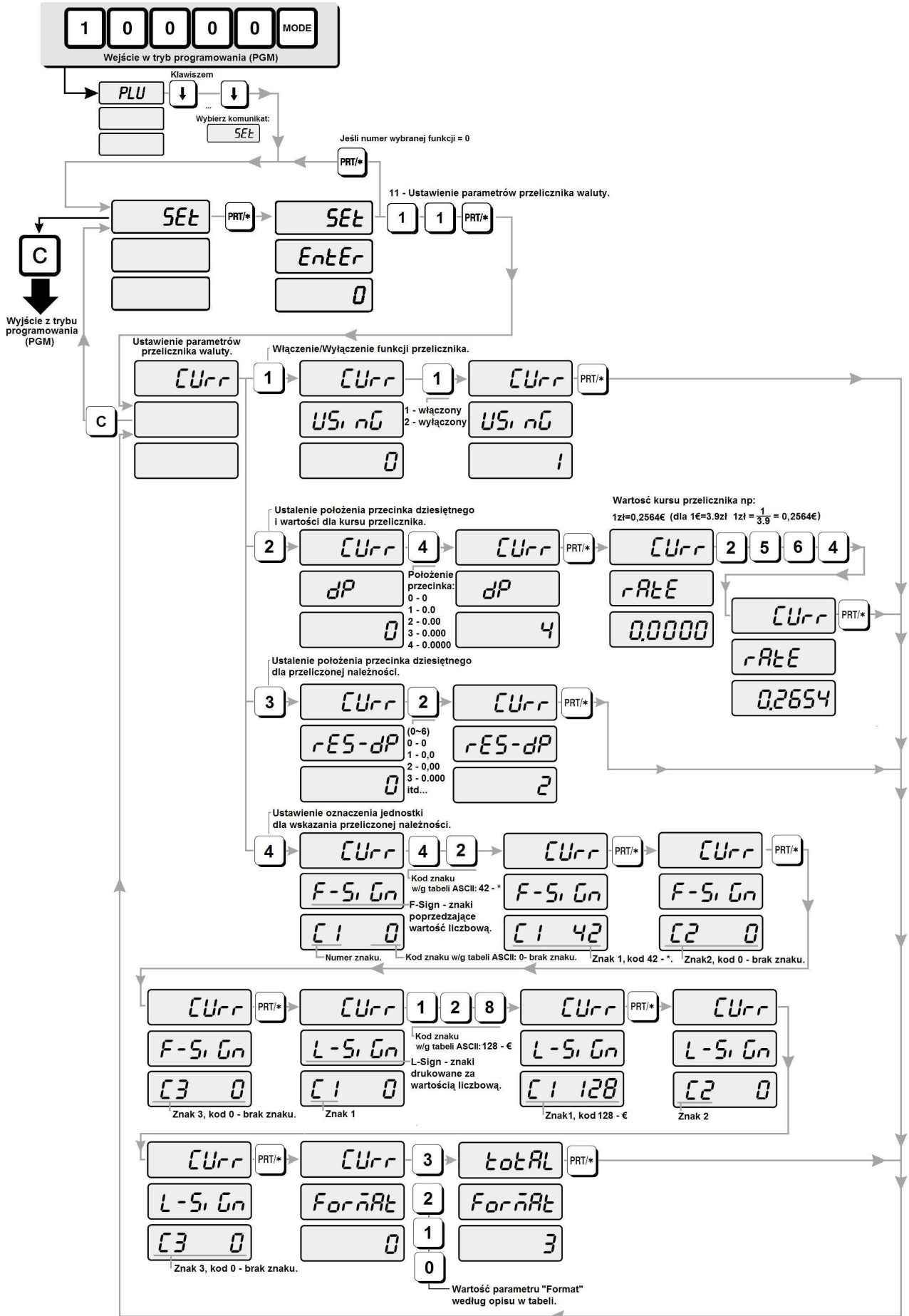

Regulacja czujników drukarki - SET 12.

Uwaga:

Korzystanie z oryginalnych materiałów eksploatacyjnych oferowanych przez CAS-POLSKA zapewnia bezawaryjną i stabilną pracę drukarki dzięki wysokiej jakości i powtarzalności parametrów rolek etykiet.

Stosowanie nieoryginalnych etykiet pochodzących od przypadkowych dostawców może być przyczyną konieczności częstej regulacji czujników drukarki spowodowanej brakiem powtarzalności parametrów rolek etykiet.

Stosowanie nieodpowiednich materiałów może być przyczyną niestabilnej pracy drukarki, pogorszenia jakości druku, a także może prowadzić do zanieczyszczenia i przedwczesnego zużycia głowicy drukującej.

Przeprowadzenie regulacji czujników pozwala za optymalne dostosowanie ustawień wagi do rzeczywistych warunków eksploatacji wagi na konkretnym rodzaju materiału eksploatacyjnego (rolka z etykietami).

Funkcja pozwala na przeprowadzenie regulacji następujących czujników zainstalowanych w drukarce wagi:

- **SET POFF** – regulacja czujnika wyjęcia etykiety
- **SET HEAD** – regulacja czujnika temperatury głowicy
- **SET PEND** – regulacja czujnika końca etykiety
- **SET HEADUP** – regulacja czujnika otwarcia głowicy

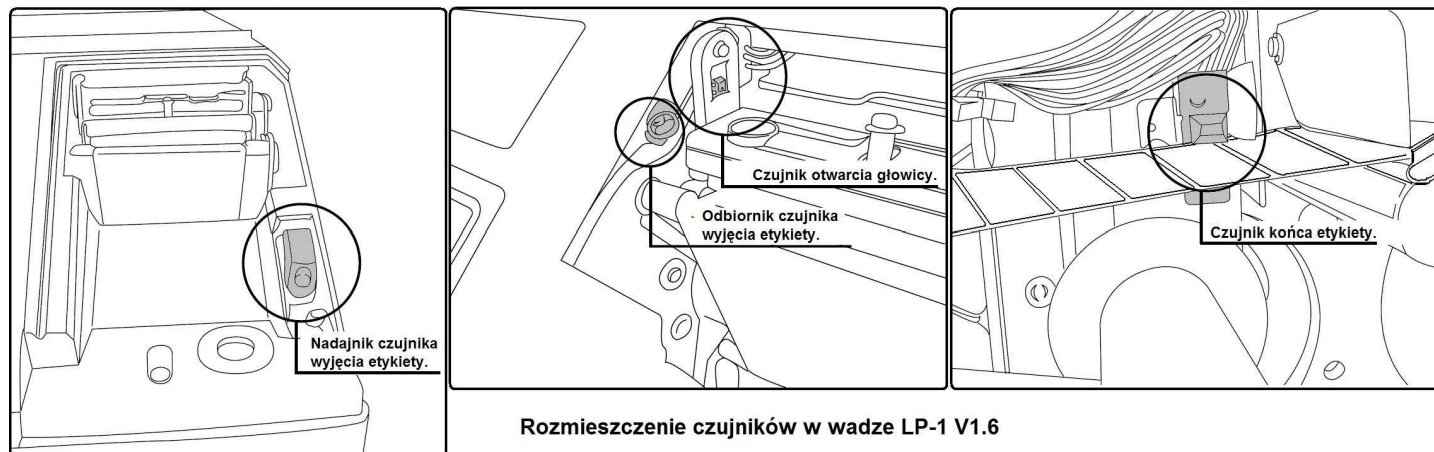

Przykład:

Procedura regulacji czujników:

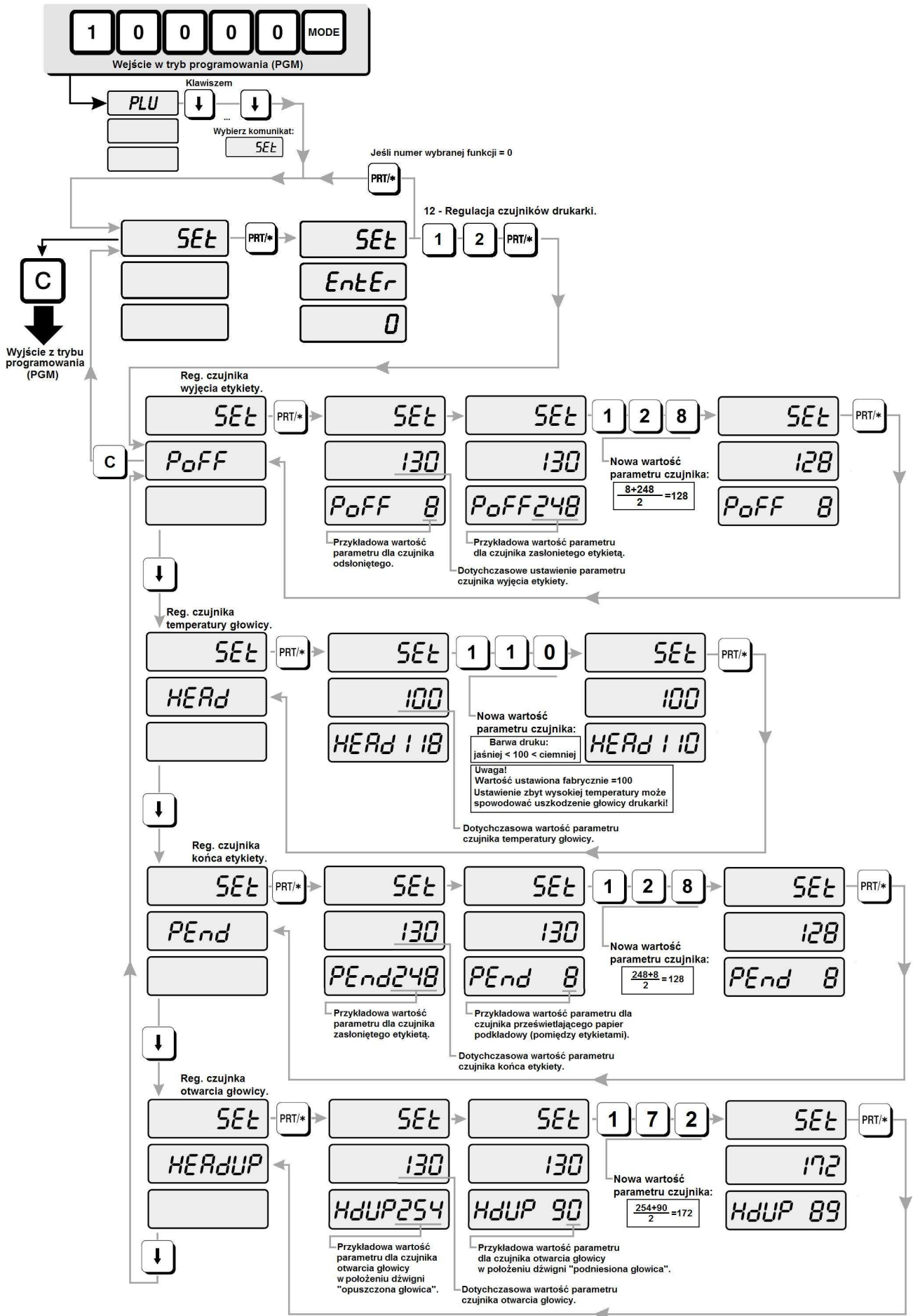

Ustawienie sposobu działania przelicznika waluty - SET 13.

Funkcja pozwala na określenie waluty podstawowej i wynikającego z tego ustawienia sposobu działania przelicznika waluty:

- przeliczanie z waluty lokalnej na € (zł→€), dla ustawienia „0” (ustawienie fabryczne, walutą podstawową jest złoty), albo
- przeliczanie z € na walutę lokalną (€→zł), dla ustawienia „1” (walutą podstawową jest €).

Uwaga:

Z tym ustawieniem związany jest sposób podawania kursu.

Jeśli podstawową walutą jest zł to należy w funkcji SET 11 podać kurs 1zł = x,xxxx €

Jeśli podstawową walutą jest € to należy w funkcji SET 11 podać kurs 1 € = x,xxxx zł

Przykład:

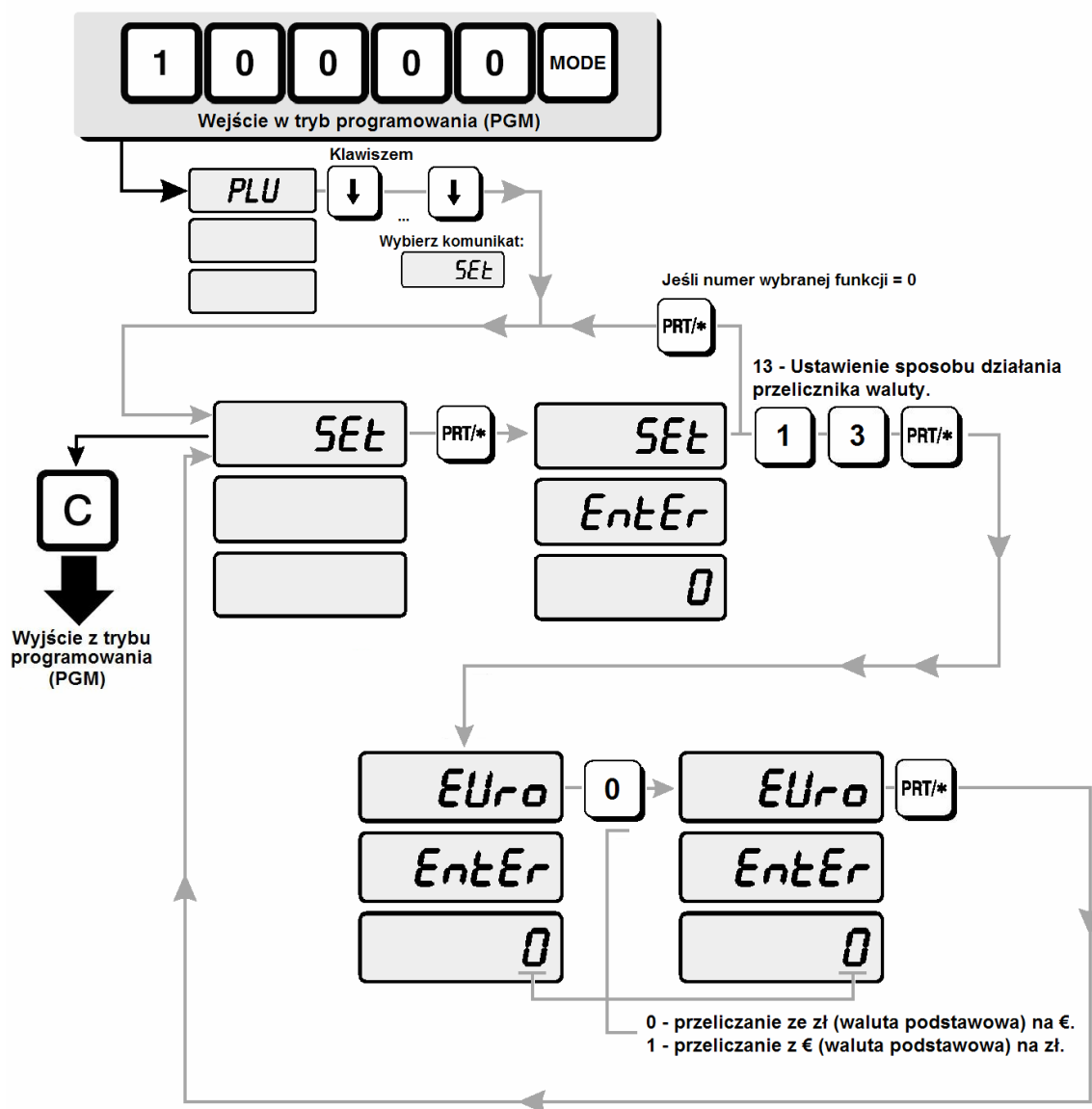

7.2.8. Kasowanie pamięci danych o towarach PLU oraz pamięci opisów towarów (INIT).

Funkcja pozwala na szybkie skasowanie poszczególnych obszarów pamięci wagi w następujący sposób:

INIT PLU - skasowanie obszaru pamięci danych o towarach (wszystkich nazw, cen, numerów drukowanych w kodach kreskowych i pozostałych parametrów zapamiętanych dla towarów w pamięci PLU).

INIT MSG - skasowanie obszaru pamięci danych opisów towarów (wszystkich opisów towarów np: składów surowcowych, numerów norm, sposobów przechowywania itp. danych opisujących towary).

INIT ALL - całkowite skasowanie wszystkich obszarów pamięci i przywrócenie ustawień fabrycznych.

UWAGA:

Przed pierwszym programowaniem wagi należy przeprowadzić proces inicjalizacji pamięci korzystając z funkcji INIT PLU. Pominięcie tego procesu może być przyczyną późniejszego braku wydruku dat w raportach.

Nieodpowiedzialne użycie funkcji kasowania danych może być przyczyną utraty danych o towarach PLU oraz danych opisów towarów oraz ustawień funkcjonalnych wagi.

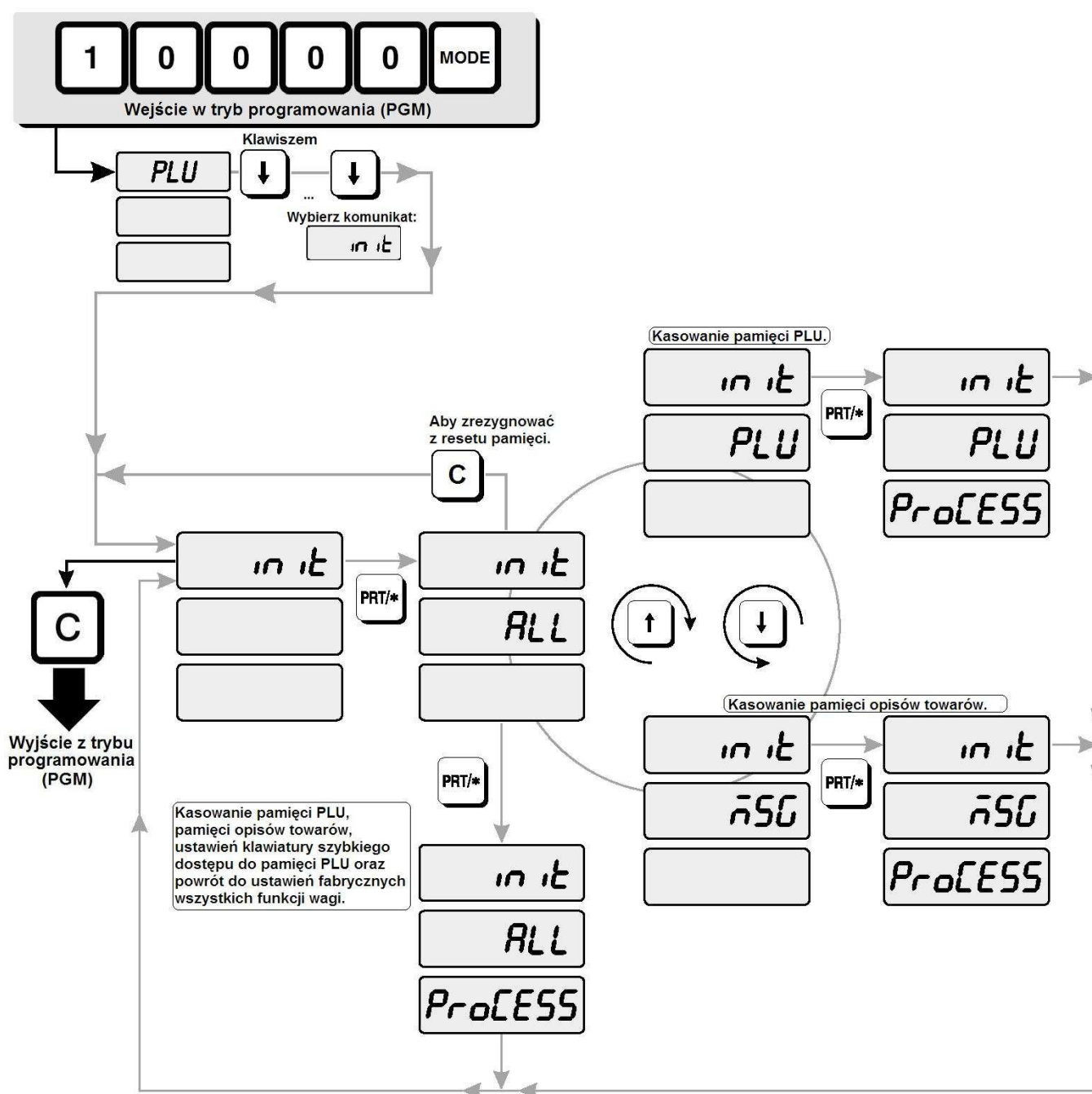

7.2.9. Hasło dostępu do funkcji programowania wagi (PASS).

Funkcja pozwala na zabezpieczenie przed dostępem osób niepowołanych do wszelkich funkcji programowania wagi i odczytu raportów za pomocą hasła. Hasło może zawierać od 4 do 6 cyfr z zakresu od 1000 do 999999.

Ustawienie jako hasła pojedynczej cyfry 0 pozwala na dostęp do wszelkich funkcji programowania wagi i odczytu raportów bez konieczności podawania hasła (fabrycznie w wadze hasło jest ustawione na 0).

Uwaga:

Wprowadzone hasło należy zapisać i przechowywać w miejscu niedostępnym dla osób niepowołanych.

Utrata hasła wymaga interwencji Autoryzowanego serwisu.

Hasło stanowi klucz zapewniający ochronę zapisanych w wadze danych.

Wagi połączone z komputerem PC, współpracujące z programem obsługi sklepu, bezwzględnie powinny być zabezpieczone hasłem w celu zabezpieczenia przed przypadkową zmianą danych o towarach.

W przypadku z zagubienia lub zapomnienia wprowadzonego hasła, jego odblokowania może dokonać jedynie autoryzowany serwis CAS.

Przykład:

Wprowadzenie lub zmiana hasła. Jeżeli wcześniej wprowadzono hasło, uzyskanie dostępu do funkcji wymaga podania dotychczas używanego hasła.

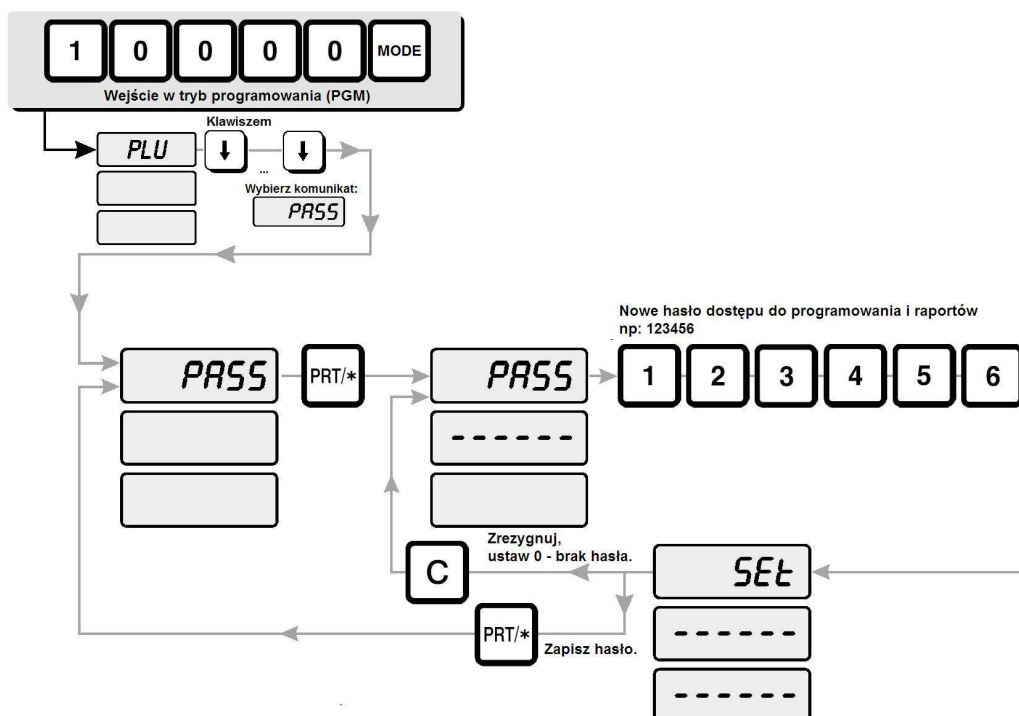

Jeżeli w wadze dostęp do wszelkich funkcji programowania wagi i odczytu raportów zostanie zabezpieczony hasłem, to po każdorazowym wprowadzeniu kodu wejścia w tryb programowania lub kodu wejścia w tryb raportów waga wyświetli zapytanie o hasło.

Dostęp do powyższych funkcji będzie możliwy po wpisaniu z klawiatury numerycznej właściwego hasła.

Przykład:

Dostęp do głównego menu programowania z podaniem hasła:

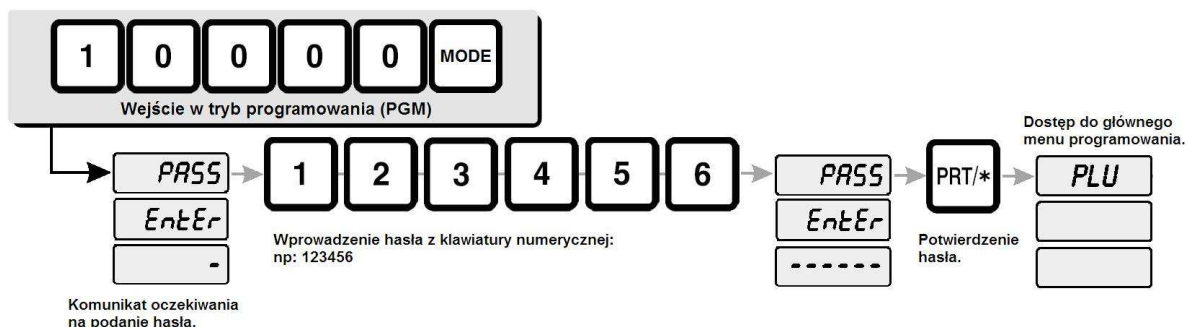

7.2.10. Konfiguracja modułu interfejsu Ethernet.

(Opis dotyczy wyłącznie wag LP-1 V 1.6 LAN z wewnętrznym modułem Tibbo Ethernet.)

Wbudowany w wagę interfejs Ethernet pozwala na wykorzystanie standardowej sieci Ethernet do transmisji danych pomiędzy siecią wielu wag LP-1 V 1.6 LAN, a zarządzającym siecią wag komputerem PC

Wagi LP-1 V 1.6 LAN wyposażone są w wewnętrzny moduł interfejsu Ethernet firmy Tibbo. Moduł ten poprzez przełącznik RS 232 / Ethernet łączony jest z interfejsem RS232 na płycie głównej wagi (patrz rysunek poniżej, przedstawiający sposób podłączenia modułu Tibbo Ethernet wewnątrz wagi).

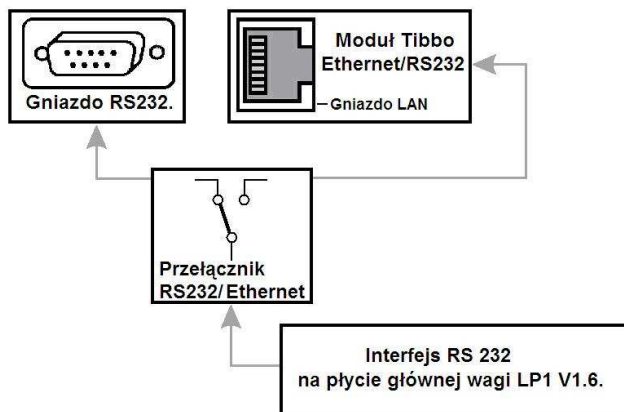

Dlatego parametry komunikacji przez interfejs RS232 z płyty głównej wagi LP-1 V 1.6, oraz parametry komunikacji interfejsu RS232 wewnętrznego modułu Tibbo Ethernet, muszą być ustawione tak samo.

Sposób konfiguracji parametrów interfejsu RS232 w wadze LP-1 V 1.6 opisano w punkcie **7.2.7** niniejszej instrukcji w rozdziale **Programowanie ustawień wagi (SET)**, w podpunkcie opisującym ustawienie parametru SET9, **Ustawienie prędkości transmisji przez RS 232**.

Do konfiguracji modułu TIBBO Ethernet służy program **DS Manager**. Program ten znajduje się w zestawie programów narzędziowych TDSTv3.56 (Tibbo Device Server Toolkit), który należy zainstalować na dysku komputera PC z którego będzie przeprowadzana konfiguracja modułu Tibbo Ethernet.

Krok 1. Instalacja programu TDST v3.56 na dysku komputera PC.

1. Uruchom plik instalacyjny "TDST_3~1.exe"
2. Kliknij „SETUP”, pliki instalacyjne zostaną rozpakowane.

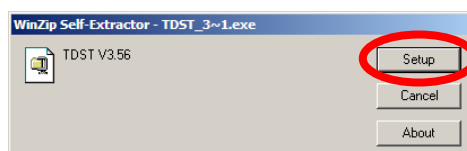

3. Gdy na ekranie komputera pojawi się poniższy ekran, program jest gotowy do instalacji. Kliknij "NEXT" aby rozpocząć instalację.



4. Zaakceptuj warunki licencji klikając "YES".

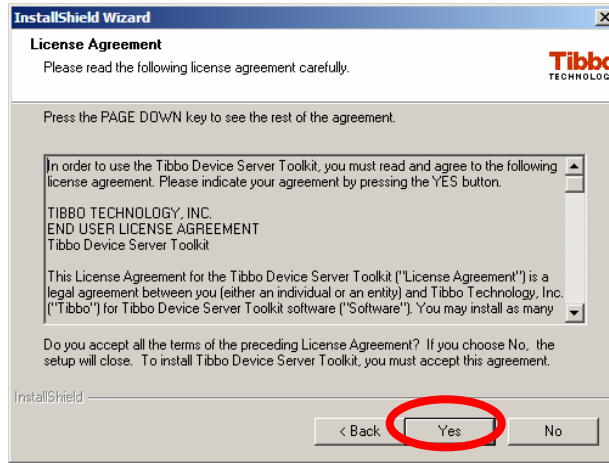

5. Zainstaluj w domyślnym folderze lub wybierz folder docelowy do instalacji programu na dysku komputera PC używając przycisku „Browse...”. Po dokonaniu wyboru kliknij „Next”.

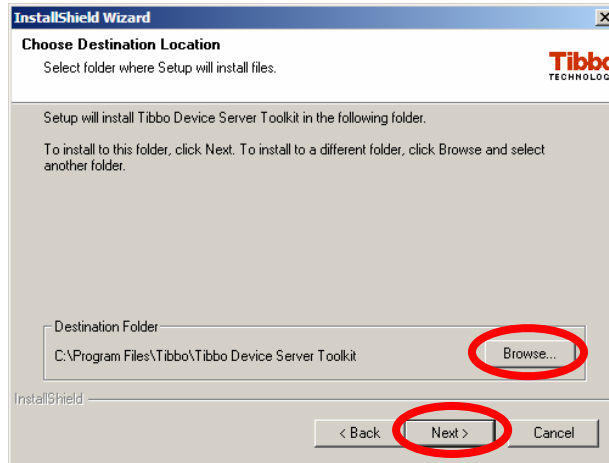

6. Wybierz z poniższej listy komponenty programu przewidziane do zainstalowania („Device Server Manager” i ewentualnie „Help Files”). Po dokonaniu wyboru kliknij „Next”.

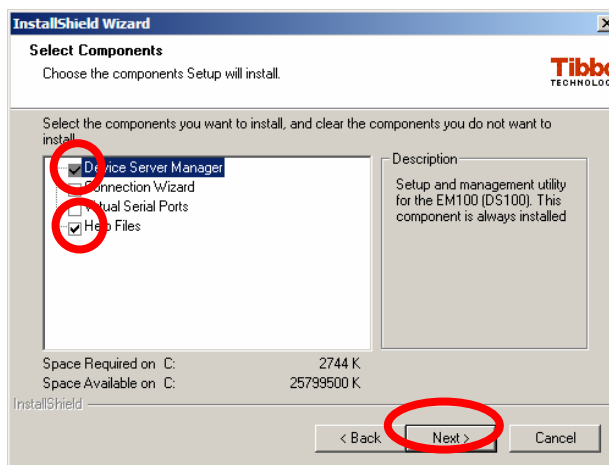

7. Określ nazwę folderu programu. Po określeniu nazwy folderu kliknij „Next”.

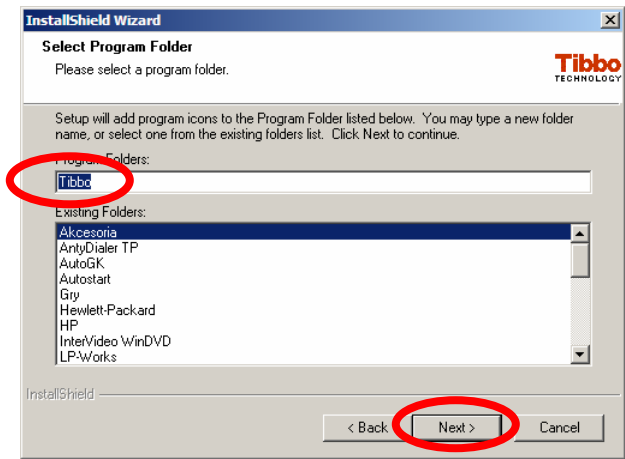

8. W oknie zostanie pokazany postęp procesu instalacji.

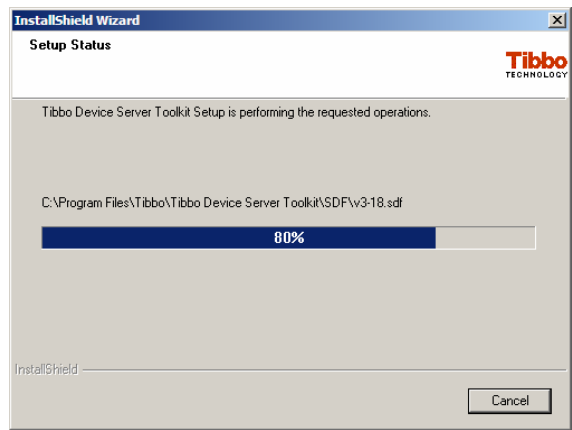

9. Po zakończeniu instalacji zaznacz „Open program folder” i kliknij Finish”.



Krok 2. Konfiguracja modułu TIBBO Ethernet za pomocą programu DS Manager.

Po zakończeniu instalacji programu TDST v3.56 , uruchom program wg poniższych wskazówek:

1. Uruchom program „DS Manager” klikając jego ikonę w otwartym oknie (program ten jest także dostępny w menu „Start” do ścieżki „Programy/Tibbo”, wybierz z menu “DS Manager”).

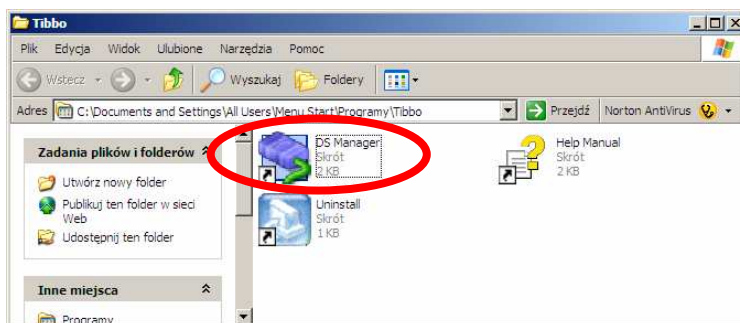

2. Po uruchomieniu programu DS Manager v3.56, na ekranie komputera pojawi się poniższe menu programu.

Jak widać na poniższej ilustracji Lista Menu jest pusta w sytuacji gdy wagi nie są podłączone fizycznie do sieci lokalnej LAN. Po podłączeniu wag kliknij przycisk “Refresh” zaznaczony na poniższej ilustracji menu programu.

Jeśli waga z kartą sieciową TIBBO MODULE jest stale podłączona do gniazda sieci lokalnej, zostanie ona znaleziona i umieszczona na liście urządzeń, wtedy kliknięcie przycisku “Refresh” nie jest konieczne.

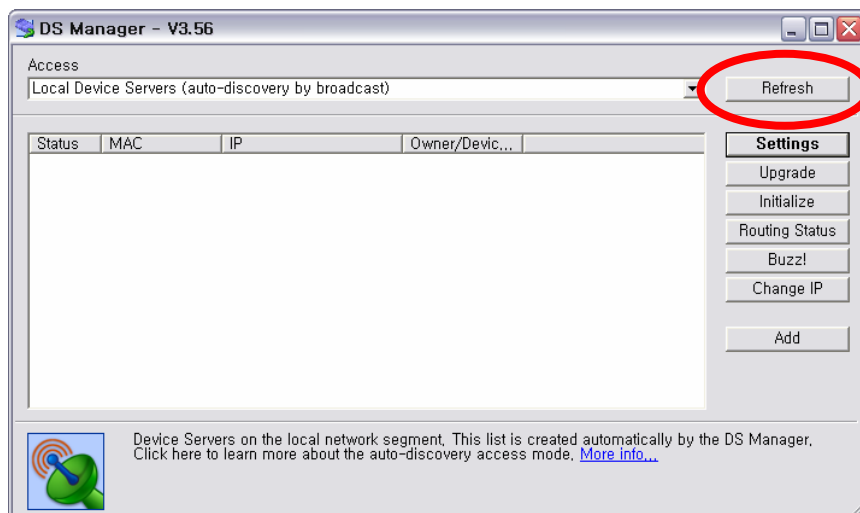

3. Rozpoznane urządzenie zostanie umieszczone w wykazie. Rozpoczęcie konfiguracji rozpoznanego urządzenia, nastąpi po kliknięciu przycisku “Settings”.

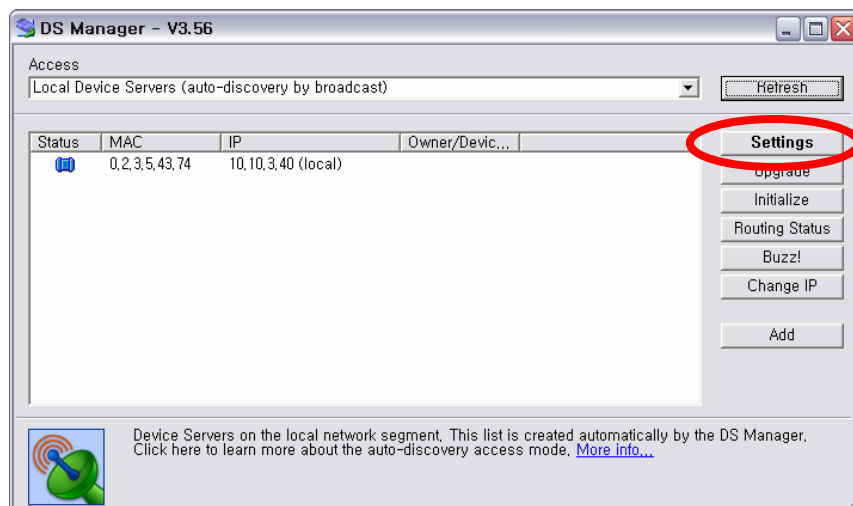

4. Wpisz parametry ustawień sieciowych na zakładce „Network settings” lub na zakładce ALL, w części „Network settings”, w sposób analogiczny, jak przy konfigurowaniu komputera PC.

Adres MAC jest stały (nadany przez producenta karty komunikacyjnej).

Numer IP powinien zostać ustawiony analogicznie jak w przypadku konfiguracji komputera PC. Numer portu należy ustawić tak samo dla wszystkich wag w sieci. Rekomendowany numer portu przez CAS – 1000.

Prędkość dla RS 232 - w module Tibbo Ethernet należy ustawić prędkość zgodną z prędkością ustawioną dla interfejsu RS 232 w wadze (opis w punkcie 7.2.7 niniejszej instrukcji w rozdziale **Programowanie ustawień wagi (SET)**, w podpunkcie opisującym ustawienie parametru SET9, **Ustawienie prędkości transmisji przez RS 232** .

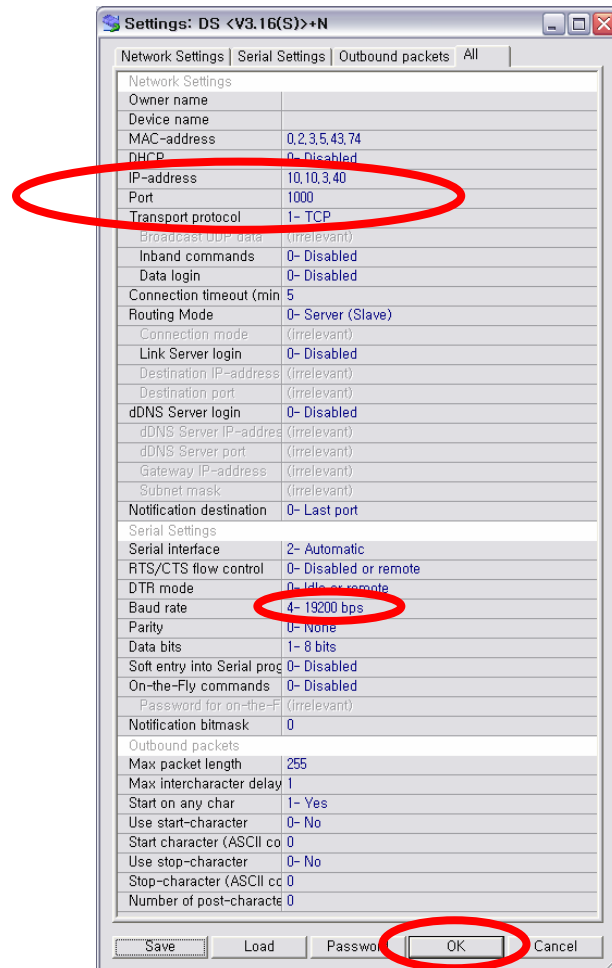

Kliknięcie przycisku „OK.” zapisuje wprowadzoną confirmację do karty LAN wagi.

W przypadku instalacji wielu wag proces konfiguracji należy powtórzyć dla każdej z wag widocznych w menu programu „DS. Manager”, przypisując im kolejne adresy IP.

Adresy IP nadawane dla poszczególnych urządzeń pracujących w sieci (w tym także komputerów) nie mogą się powtarzać.

Zostawiamy otwarte okno programu, w celu zachowania możliwości przepisania ustawień adresu IP i numeru portu przyporządkowanego każdej z wag, w czasie rejestracji numerów IP wag LP1 v1.6 w programie zarządzającym wagami.

Krok 3. Rejestracja numeru "IP" w programie zarządzającym.

W niniejszej instrukcji opisano rejestrację numerów IP w programie LP-Works, który jest bezpłatnym programem zarządzającym danymi w wadze.

W przypadku wykorzystywania innego programu do zarządzania danymi w wadze, np. programu zarządzającego gospodarką magazynową i sprzedażą w sklepie, wówczas rejestrację numerów IP nadanych każdej z wag należy przeprowadzić w tym programie zgodnie z jego instrukcją.

1. Zainstaluj i uruchom program LP-Works (Jest to program zarządzający wagami LP-1 ver 1.6 z komputera PC).

Uwaga:

Program „Ethernet Config” nie obsługuje kart „Tibbo” i nie należy go wykorzystywać do ich konfiguracji.



2. Kliknij menu "CONFIG". Sprawdź czy zaznaczone jest pole TCP/IP.

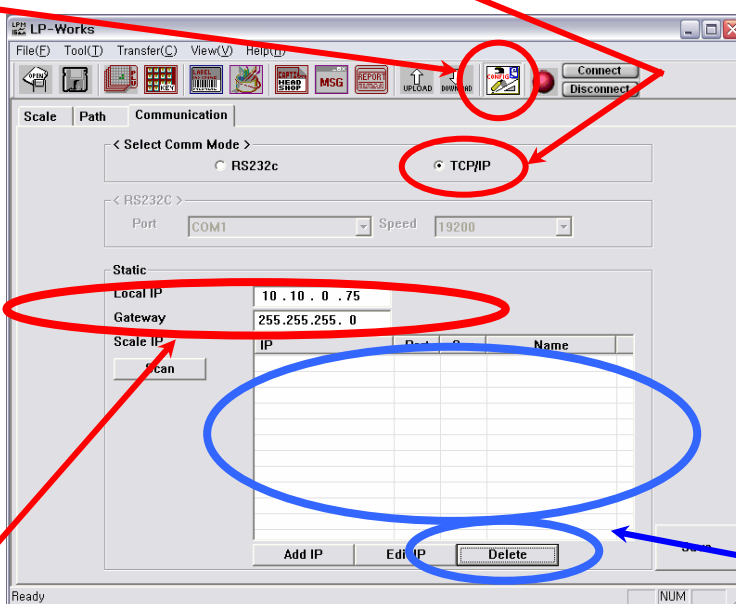

W polach „Local IP” i „Gateway” widoczny jest adres zgodny z ustawionym w komputerze na którym pracuje program LP-Works. Ustawienia te są dostępne w menu „Start/Ustawienia/Połączenia sieciowe/Połączenie lokalne we właściwościach składnika „Protokół internetowy (TCP/IP)”.

Jeżeli przy pierwszym uruchomieniu po zainstalowaniu programu widoczne są jakieś adresy IP wag, należy je zaznaczyć i usunąć klikając klawisz „Delete”.

Funkcja wykrywania urządzeń (przycisk „Scan”) dla wag z kartami „Tibbo” nie jest dostępna i adres każdej za wag należy zarejestrować w programie LP Works ręcznie w sposób opisany w kolejnym punkcie..

3. Aby zarejestrować adres wagi, należy kliknąć przycisk “Add IP”.

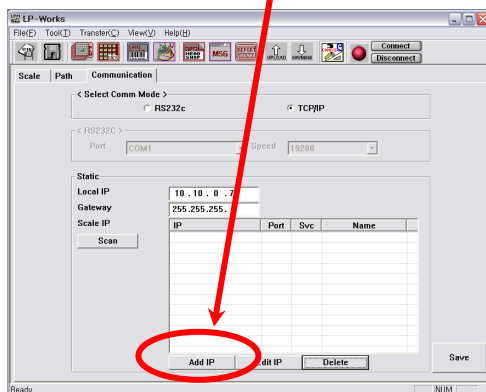

4. Na ekranie komputera pojawi się poniższy ekran.

TCP / IP Address

IP : . . .

Port :

Call name :

Add Cancel

5. Wprowadź numer IP oraz numer portu zgodnie z ustawieniami karty w wadze dokonanymi w programie „DS. manager”.

Dowolną nazwę nadaną rejestrowanemu urządzeniu (np. „Waga 1”) można zapisać w polu „Call name”.

6. Zapisz wprowadzone ustawienia zamykając powyższe menu kliknięciem przycisku “Add”.

TCP / IP Address

IP : 10 . 10 . 3 . 40

Port : 1000

Call name :

Add Cancel

7. Numer IP jest widoczny na liście urządzeń, należy zaznaczyć w polu zaznaczenia.

LP-Works

File(E) Tool(T) Transfer(C) View(V) Help(H)

Scale Path Communication

< Select Comm Mode >

RS232c TCP/IP

< RS232C >

Port COM1 Speed 19200

Static

Local IP 10 . 10 . 0 . 75

Gateway 255.255.255. 0

IP	Port	Svc	Name
<input checked="" type="checkbox"/> 0.10.3.40	1000	SVR	
<input type="checkbox"/>			
<input type="checkbox"/>			
<input type="checkbox"/>			
<input type="checkbox"/>			
<input type="checkbox"/>			
<input type="checkbox"/>			
<input type="checkbox"/>			
<input type="checkbox"/>			
<input type="checkbox"/>			

Scan

Add IP Edit IP Delete Save

Ready

Aby dodać kolejny numer IP, należy powtórzyć operacje opisane w punktach 3~7.

W celu zakończenia procedury konfiguracji, należy kliknąć przycisk “Save”.

7.3. Funkcjonowanie wagi w trybie raportów (tryb ACC)

Tryb raportów (ACC) pozwala na odczyt z pamięci wagi raportów o sprzedaży, kasowanie liczników raportów oraz wykonanie wydruków testujących głowicę drukarki.

7.3.1. Główne menu trybu raportów (ACC).

W celu wejścia do menu trybu raportów (ACC) należy z klawiatury numerycznej wprowadzić: **2 0 0 0 0 0** i potwierdzić klawiszem **VOID**.

Uwaga:

Jeżeli w wadze dostęp do funkcji programowania i raportów zabezpieczono hasłem na wyświetlaczu zostanie wyświetlone żądanie wpisania hasła dostępu. Po wpisaniu i zatwierdzeniu hasła waga przejdzie do menu trybu raportów.

Waga wyświetli pierwszą funkcję (PRINT) z menu trybu raportów.

Wybieranie funkcji w głównym menu trybu raportów jest możliwe wyłącznie wtedy, gdy w polu wyświetlacza MASA wyświetlana jest nazwa programowanej funkcji (w poniższym przykładzie – dostęp do raportów - Print), a w polach wyświetlacza CENA i wyświetlacza NALEŻNOŚĆ nie jest wyświetlane żadne wskazanie, n.p:

- pole masa.
- pole cena.
- pole należność.

Oznacza to, że wskazywana funkcja nie jest w trakcie programowania.

Naciśnięcie klawisza **↓** lub **↑** spowoduje wyświetlenie nazwy kolejnej funkcji.

Wyświetlanie kolejnych nazw funkcji dostępnych w głównym menu programowania następuje w kolejności przedstawionej na rysunku:

Główne menu trybu raportów (ACC).

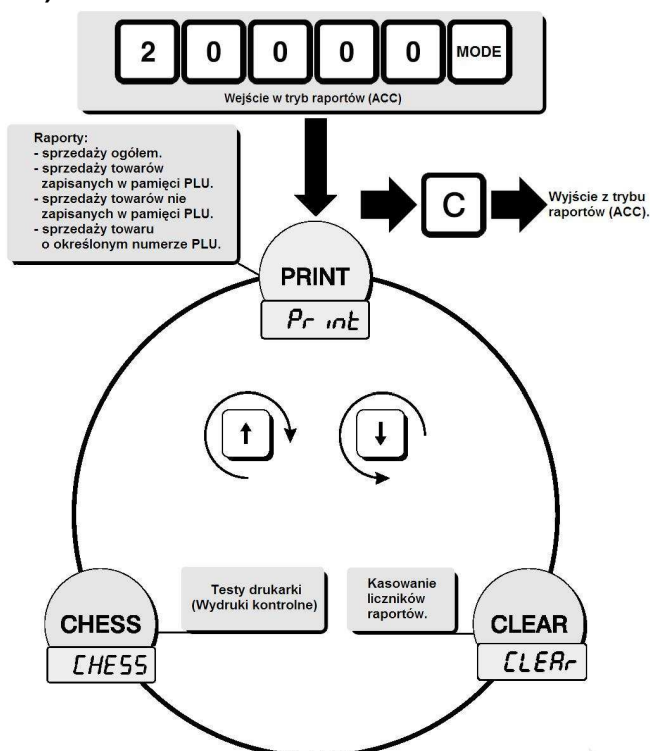

Aby wybrać funkcję, której nazwa jest wyświetlona na wyświetlaczu należy nacisnąć klawisz **PRINT**.

W przypadku pomyłkowego wybrania funkcji, do głównego menu można powrócić naciskając ponownie klawisz **PRINT**.

Aby wyjść z trybu raportów należy nacisnąć klawisz **C**.

Dalej zostanie przedstawiony opis poszczególnych funkcji.

7.3.2. Drukowanie raportów (PRINT).

W wadze dostępne są następujące rodzaje raportów:

- raport sprzedaży całkowitej - „Grand Total”.
- raport sprzedaży łącznej towarów zapisanych w pamięci PLU - „All PLU”.
- raport sprzedaży łącznej towarów nie zapisanych w pamięci PLU - „Non PLU”.
- raport indywidualnej sprzedaży wskazanego towaru zapisanego w pamięci PLU – „PLU no”.

Przykład:

Dostęp do wydruku poszczególnych raportów.

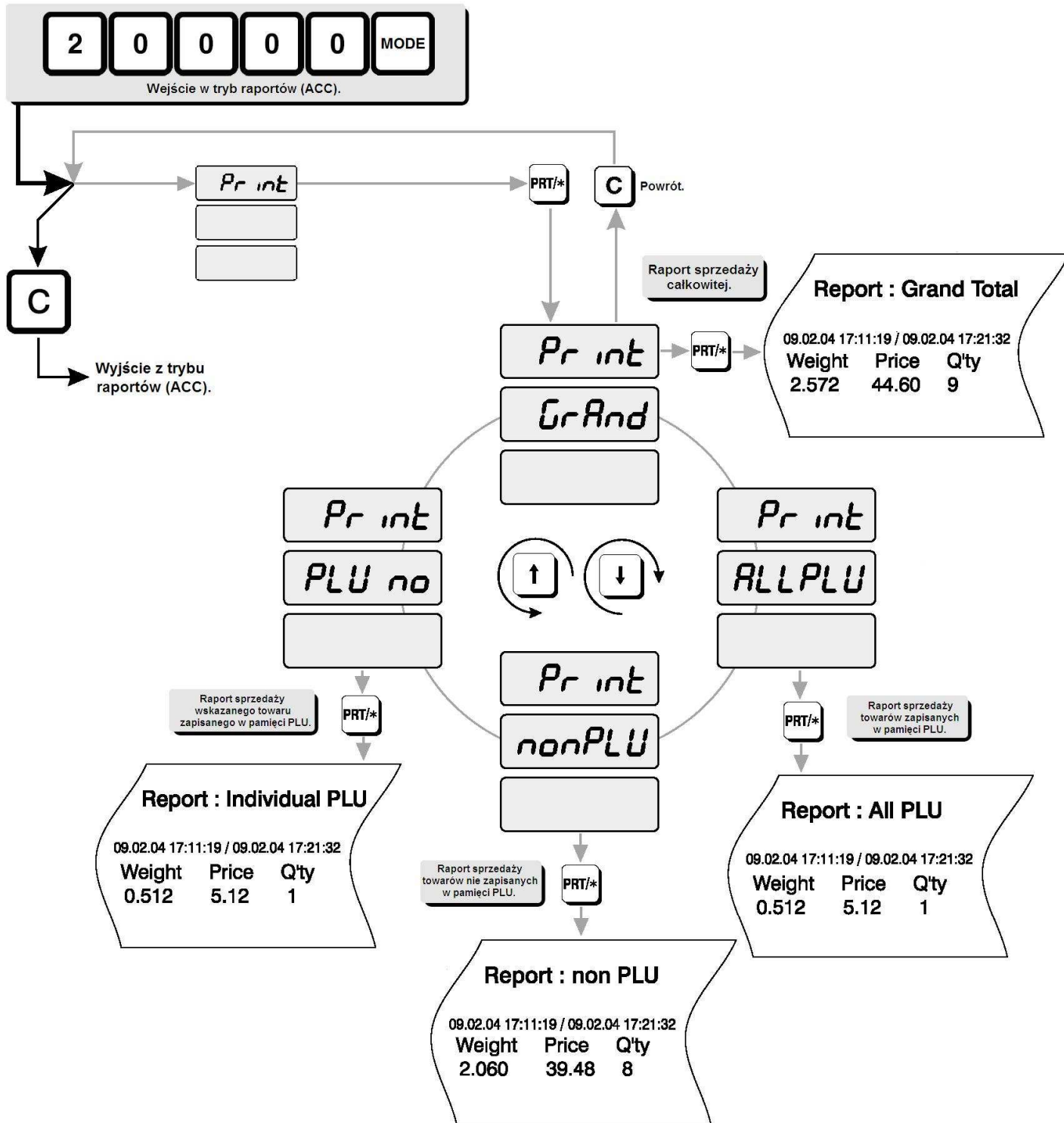

7.3.3. Kasowanie liczników raportów (CLEAR).

Funkcja kasowania liczników raportów służy do zerowania liczników gromadzących dane wykorzystywane do tworzenia dostępnych w wadze poszczególnych rodzajów raportów.

Uwaga:

Zgromadzone w pamięci wagi dane dotyczące raportów po wykasowaniu liczników nie są już dłużej przechowywane.

Aby zachować dane zawarte w kasowanych raportach, przed dokonaniem operacji kasowania należy dokonać ich odczytu według punktu 7.3.2.

Możliwe jest zerowanie następujących rodzajów liczników:

- Zerowanie liczników raportu sprzedaży całkowitej - „Grand Total” (dotyczy liczników łącznej masy, łącznej należności i łącznej ilości operacji w tym raporcie).
- Zerowanie liczników raportu łącznej sprzedaży towarów zapisanych w pamięci PLU - „All PLU” (dotyczy liczników łącznej masy, łącznej należności i łącznej ilości operacji w tym raporcie).
- Zerowanie liczników raportu łącznej sprzedaży towarów nie zapisanych w pamięci PLU - „Non PLU” (dotyczy liczników łącznej masy, łącznej należności i łącznej ilości operacji w tym raporcie).
- Zerowanie indywidualnych liczników raportów sprzedaży każdego z towarów zapisanych w pamięci PLU – „ALL” (dotyczy liczników indywidualnej masy, indywidualnej należności i indywidualnej ilości operacji dla wszystkich towarów zapamiętanych w pamięci PLU, obejmowanych tym raportem).

Przykład:

Dostęp do funkcji kasowania liczników poszczególnych raportów.

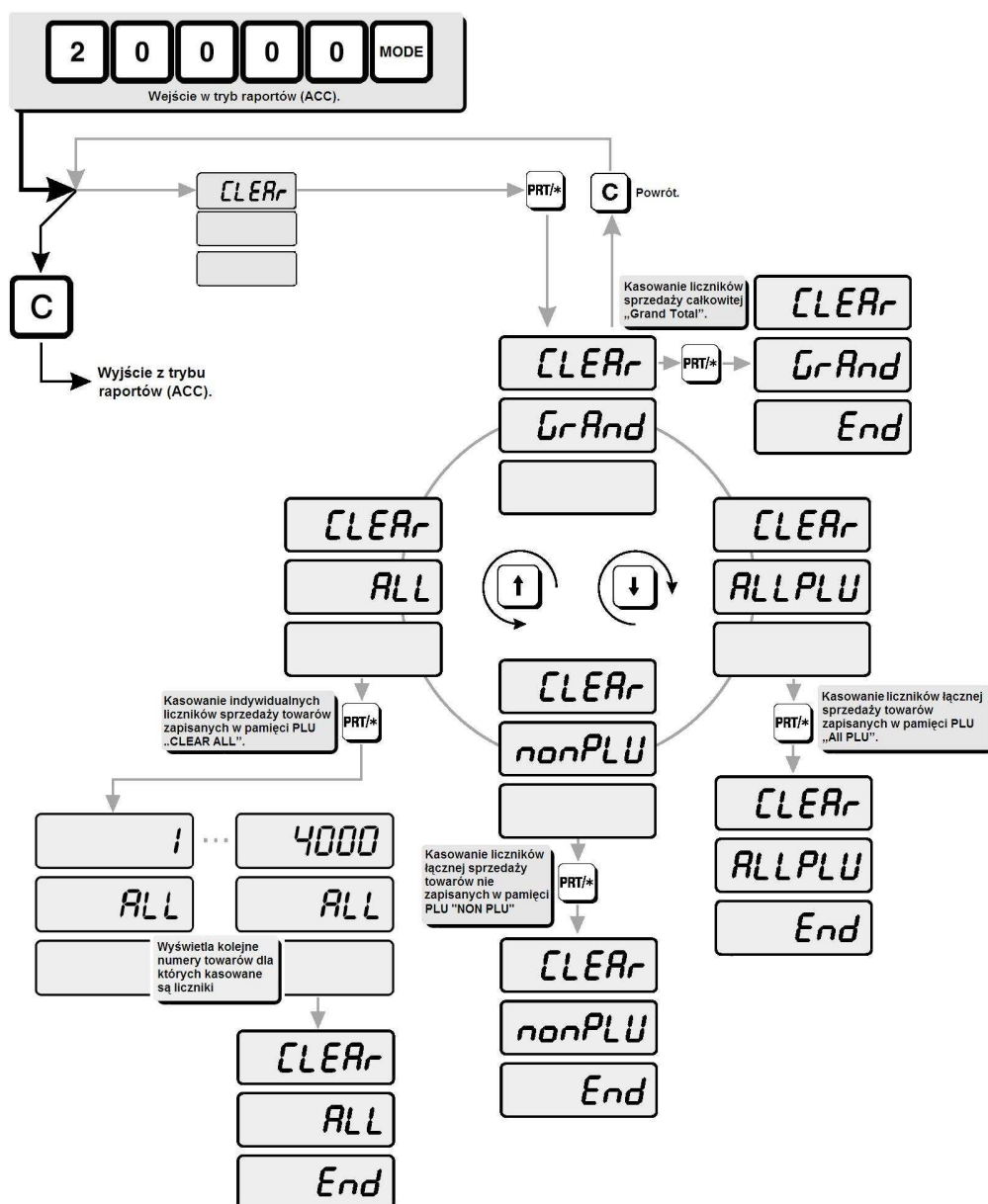

7.3.4. Test drukarki – wydruki kontrolne (CHESS).

Funkcja pozwala na sprawdzenie jakości druku i prawidłowości pracy głowicy drukarki.

Ewentualne regularne braki widoczne na wydrukach mogą świadczyć o:

- zabrudzeniu głowicy (w tym przypadku należy głowicę delikatnie przemyć miękkim wacikiem zwilżonym spirytusem spożywczym, wysuszyć i powtórzyć wydruki testowe).
- mechanicznym zarysowaniu głowicy lub uszkodzeniu (przepaleniu) punktów grzejnych głowicy wskutek zużycia (w takim przypadku należy dokonać wymiany głowicy w autoryzowanym punkcie serwisowym CAS).

Nieregularne braki widoczne na wydrukach mogą świadczyć o:

- zastosowaniu niewłaściwego lub wadliwego materiału eksploatacyjnego (w takim przypadku należy dokonać wymiany rolki etykiet na materiał o odpowiedniej jakości).
- mechanicznym odkształceniu lub zużyciu gumowego wałka przesuwu (w takim przypadku należy dokonać wymiany tego elementu w autoryzowanym punkcie serwisowym CAS).

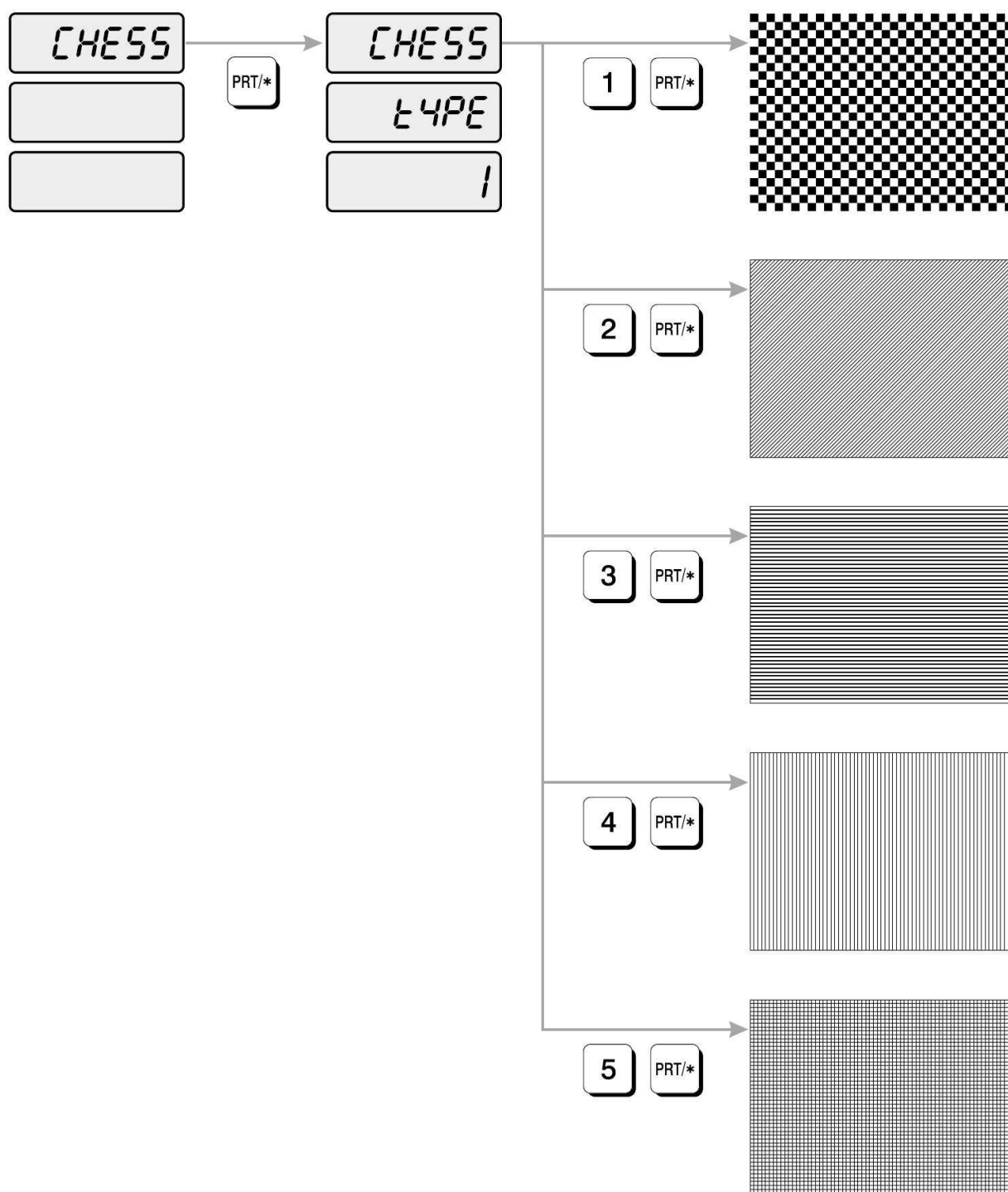

8. Komunikaty o błędach

Waga sygnalizuje błędy nieprawidłowej obsługi oraz sytuacje awaryjne wyświetlając kody błędów których znaczenie i sposób usunięcia zostały opisane w poniższej tabeli:

Komunikat błędu.	Przyczyna	Rozwiązanie
Error 1	Podany numer kodu towaru nie istnieje w pamięci PLU.	Sprawdź numer PLU, wpisz prawidłowy numer PLU.
Error 2	Błędny nr kodu PLU. Podany numer kodu jest poza zakresem numerów PLU (dopuszczalny zakres to 0~4000 PLU).	Sprawdź numer PLU, wpisz prawidłowy numer PLU.
Error 3	Próba wydruku, gdy znajdujący się na szalce towar zachowuje się niestabilnie. Np. występuje kołysanie się ważonej w naczyniu cieczy, albo waga jest ustawiona w sposób niestabilny.	Sprawdź stabilność ustawienia wagi oraz podłoża na którym została ustawiona. Ustabilizuj wagę i wypoziomuj przez regulację ustawienia nóżek regulacyjnych (patrz p. 3.1 instrukcji). Odczekaj aż ważony towar będzie zachowywał się stabilnie i dopiero wtedy drukuj etykietę.
Error 4	Wartość tary została już wprowadzona.	Usuń wartość dotychczasową wartość tary i wprowadź ponownie.
Error 5	Błędne dane dla PLU.	Błędne dane w pamięci PLU Jeśli masz taką możliwość - zapisz dane z wagi do programu komputerowego LP-Works i popraw błędy edytując dane w programie). Skasuj dane w pamięci wagi i wprowadź poprawne dane do pamięci wagi używając programu LP-Works lub za pomocą klawiatury.
Error 6	Próba wydruku klawiszem PRT/* przy włączonym trybie zatrzymania pracy drukarki	Sprawdź ustawienie trybów pracy wagi, jeśli chcesz drukować wyłącz tryb STOP.
Error 7	Brak przesyłania danych przez RS 232.	Przewód RS 232 nie jest podłączony, sprawdź podłączenie, sprawdź czy przewód nie został przerwany, sprawdź prawidłowość połączeń w przewodzie (w/g rysunku), sprawdź czy nie zostały źle ustawione parametry transmisji.
Error 8	Niemożliwa transmisja danych PLU między wzajemnie połączonymi wagami.	Na jednej z wag została ręcznie wprowadzona cena jednostkowa. Usuń wprowadzoną cenę jednostkową przez naciśnięcie przycisku C.
Error 9	Błąd komunikacji.	Spróbuj ponownie rozpocząć transmisję.
Error 10	Podana wartość Tary jest nieprawidłowa.	Sprawdź wartość Tary. Podaj poprawną wartość Tary.
Error 11	Podana wartość Tary jest poza dopuszczalnym zakresem.	Sprawdź wartość Tary, dopuszczalny zakres podany jest w tabeli parametrów technicznych. Podaj poprawną wartość Tary.
Error 12	Próba wydruku gdy waga wskazuje masę poniżej wartości minimalnej podanej w specyfikacji parametrów technicznych dla danego modelu wagi.	Dokonaj ważenia i wydruku dla towaru o masie większej od wartości minimalnej podanej w specyfikacji parametrów. Wydruk dla masy mniejszej od wartości minimalnej jest niedozwolony ze względu na obowiązujące przepisy metrologiczne.
Error 14	Naciśnięto przycisk PRT/* przy braku etykiet, lub blokada drukarki na skutek niewłaściwej długości etykiet albo zaklejenia lub złej regulacji czujnika synchronizacji etykiet.	Uzupełnij etykiety, naciśnij klawisz C aby usunąć informację o błędzie. Naciśnij 2x FEED w celu wydrukowania etykiety kontrolnej. Sprawdź tor przesuwu papieru, czy nie nastąpiło jego zakleszczenie papieru, albo zaklejenie czujnika. Sprawdź ustawienie długości etykiet w menu SET4/1. Sprawdź ustawienie parametru PEND w menu SET12
Peel sensor check lub Error 15	Próba wydruku etykiety przed wyjęciem poprzedniej. Źle wyregulowany czujnik zabrania etykiety.	Usuń uprzednio wydrukowaną etykietę. Sprawdź czy pokrywa drukarki jest prawidłowo założona oraz czy nic nie zasłania czujnika. Sprawdź ustawienie parametru POFF w menu SET12 .
Check headup sensor	Próba wydruku etykiety gdy głowica drukarki nie jest opuszczona.	Sprawdź czy głowica drukarki jest opuszczona. Sprawdź ustawienie parametru HDUP w menu SET12 .
Error 16	Klawisz MODE naciśnięto w niewłaściwym momencie.	Klawisza MODE należy używać tylko po wprowadzeniu kodu dostępu do funkcji programowania wagi (10000), lub kodu dostępu do funkcji raportów (20000).
Error 17	Klawisz FOR naciśnięto w czasie gdy szalka jest obciążona.	Zdejmij obciążenie z szalki, funkcję mnożenia kilku sztuk towaru nie ważonego wykonuj przy pustej szalce.
Error 18	Klawisz TARE naciśnięto w niewłaściwym momencie.	Nie korzystaj z funkcji tary w czasie, gdy wyświetlane jest wskazanie ceny jednostkowej i należności za towar. towaru. Funkcja tarowania jest dostępna tylko zanim wyświetlona zostanie cena jednostkowa towaru.
Error 19	Źle ustawiono zakres w czasie kalibracji (funkcja CAL4).	Błędy w ustawieniach parametrów kalibracyjnych wagi. Wymagane poprawne wykonanie kalibracji wagi przez autoryzowany serwis CAS.
Error 20	Źle ustawiono działki w czasie kalibracji (funkcja CAL4).	
Error 21	Źle ustawiono położenia przecinka dziesiętnego w czasie kalibracji (funkcja CAL4).	
Error 22	Przekroczenie zakresu zera przy kalibracji początkowej.	Waga była przeciążona, wymaga skalibrowania lub naprawy, skontaktuj się z serwisem CAS
Zero range error	Błąd zerowania wagi	Sprawdź czy szalka jest prawidłowo założona, sprawdź czy szalka jest pusta. W czasie wykonywania testu startowego po włączeniu wagi, sprawdź stabilność ustawienia wagi i stabilność podłoża. Jeśli nadal brak poprawy skontaktuj się z serwisem CAS.
d0 CAL	Błąd danych kalibracji.	Kontakt z serwisem CAS

9. Schematy kabli połączeniowych:

Kabel RS 232 łączący wagę z komputerem PC.

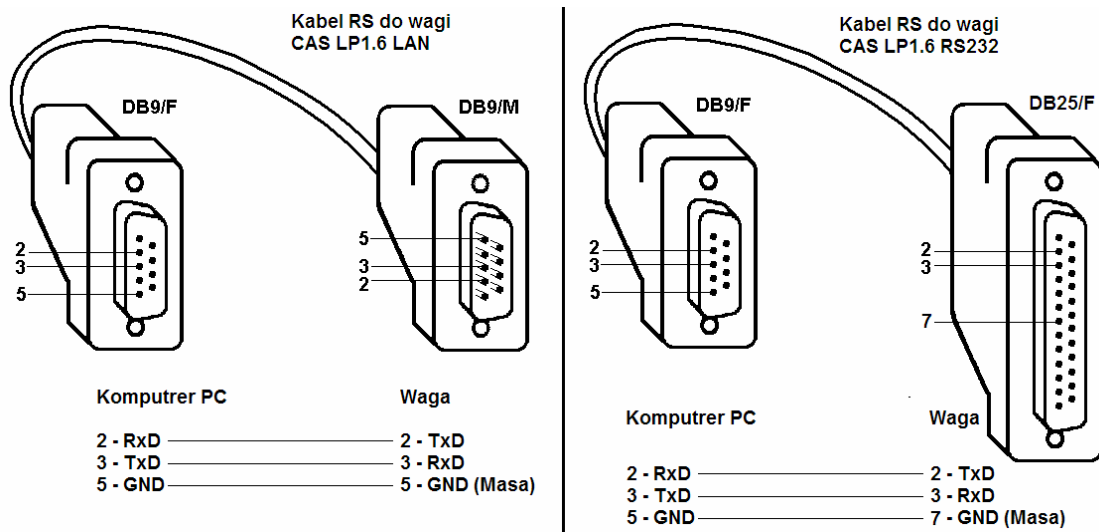

Kabel LAN łączący wagę ze switchem/hubem sieci LAN.

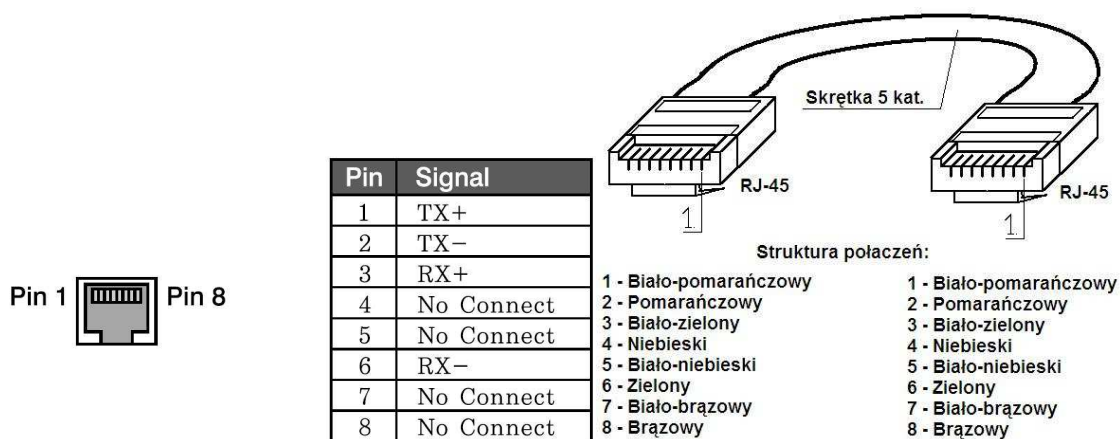

Kabel LAN łączący wagę bezpośrednio z komputerem PC przez Ethernet (tzw. CROSS - jedna waga do jednego komputera).

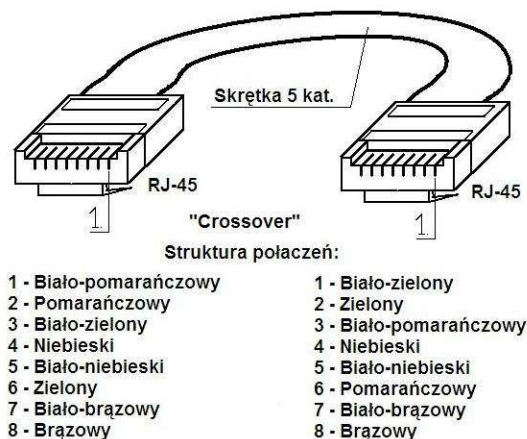

10. Specyfikacja danych technicznych.

Model	LP-1.6, LP-1.6 LAN (płaska), LP-1.6R, LP-1.6R LAN (z wysięgnikiem)		
Zakres pomiarowy:	6kg	15 kg	30 kg
Wartość działki (e=d):	2g	5g	10g
Zakres tary:	2,999 kg	5,99 kg	9,99 kg
Funkcje tary:	Tara jednorazowa, tara stała.		
Klasa dokładności:	III Legalizowana (WE)		
Wyświetlacze:	Masa - 5 cyfr, Cena - 6 cyfr, Należność - 7 cyfr		
Wskaźniki:	ZERO, TARA, SAVE, AUTO, €/kg, Zł/kg, SHIFT, € Zł		
Pojemność pamięci:	4000 pozycji PLU nazwa do 60 znaków (w 2 liniach po 0~30 znaków), 1000 pozycji opisu towarów (MSG) opis do 400 znaków (w 8 liniach po 0~50 znaków), przypisywanie zapamiętanego opisu do wielu towarów.		
Klawiatura:	20 klawiszy (klawiatura numeryczna), 63 klawisze ((klawiatura alfanumeryczna)		
Klawiatura szybkiego dostępu do pamięci PLU:	54 klawisze zapewniające natychmiastowy dostęp do 54 wybranych pozycji PLU, klawiatura przystosowana do łatwej wymiany opisu klawiszy.		
Typ drukarki:	Termiczna		
Interfejsy (Komunikacja z komputerem PC):	RS 232 C (we wszystkich wersjach) oraz w wersjach LP-1.6 LAN, LP-1.6R LAN - Ethernet		
Zasilanie:	AC 110V / 120 V/ 220 V/ 240 V/ (50Hz/60Hz) z zerowaniem		
Pobór mocy:	Max 100 W		
Zakres temperatur pracy:	Od -10 °C do +40°C		
Wymiary:	LP-1.6/RS232, LP-1.6/LAN (płaska)	LP-1.6R/RS232, LP-1.6R/LAN (z wysięgnikiem)	
	410 / 430 / 195 mm	410 / 430 / 595 mm	
Masa netto:	13 kg		
Rozmiary etykiet:	58 x 30 mm, 54x35mm, 58 x 40 mm, 58 x 50 mm, 54x53mm, 48x54mm, 58x60mm, , 58x63mm, 48x68mm.		
Ilość form wydruku etykiet:	36 form druku etykiet, w tym: 31 form wydruku zdefiniowanych fabrycznie do w/wym. rozmiarów etykiet (formy wydruku o numerach od 0 do 30), 6 form wydruku do zdefiniowania przez użytkownika (formy o numerach od 31 do 36)		
Rodzaje drukowanych kodów kreskowych:	EAN 13, Interlived 2 / 5		

Na skutek rozwoju technicznego wyrobu, specyfikacja może ulec zmianie bez konieczności powiadamiania przez producenta.

11. Deklaracja zgodności CE.



DEKLARACJA ZGODNOŚCI (DECLARATION OF CONFORMITY)

MY **CAS POLSKA Sp. z o.o.**
(we) **ul.Chrościckiego 93/105, 02-414 Warszawa**
www.CAS-Polska.com.pl



oświadczamy na wyłączną odpowiedzialność, że wyrób :
(declare that following product)

Produkt : **Waga nieautomatyczna**
(product) (non-automatic weighing instrument)
Producent : **CAS CORPORATION**
(manufacturer)
Typ : **LP-1**
(type)

jest zgodny z następującymi dyrektywami :
(conform to the following directives)

EMC (Dyrektywa : 89/336/EEC; Rozporządzenie MI z 02.04.2003, Dz.U. 90 z 2003 poz. 848) – kompatybilność elektromagnetyczna
(EMC (Directive : 89/336/EEC) – electromagnetic compatibility)

wykonawca : **NMi Hugo de Grootplein 1, Dordrecht, Holandia**

(carried out by)

użyte standardy : **EN 50081-1 : 1992**

(standards used)

nr projektu NMI : **10044270.rep**

(NMI project no.)

LVD (Dyrektywa : 73/23/EEC; Rozporządzenie MGIPS z 12.03.2003, Dz.U. 49 z 2003 poz. 414) – bezpieczeństwo elektryczne
(LVD (Directive : 73/23/EEC) – electrical security)

wykonawca : **SKY ENGINEERING CO., LTD, 5 FL Soosung BLDG, 462-1,**

(carried out by) **Amsa-Dong, Kangdong-Ku, Seul, Korea**

użyte standardy : **EN 60950:1992+A1:1993+A2:1993+A3:1995+A4:1996**

(standards used)

raport z testów nr : **SE-ETS-981117-01**

(test report no.)

NAWI (Dyrektywa : 90/384/EEC; Rozporządzenie MGIPS z 11.12.2003, Dz.U. 4 z 2004 poz. 23) – zagadnienia metrologiczne wag nieautomatycznych

(NAWI (Directive : 90/384/EEC) - metrological aspect of non-automatic weighing instruments)

wykonawca : **NMi Certin B.V. Hugo de Grootplein 1, 3314 EG Dordrecht, Holandia**

(carried out by)

użyte standardy : **EN 45501:1992 z wyłączeniem punktu 8.2**

(standards used)

nr certyfikatu OIML : **nr zatwierdzenia typu T2487 rev.5.**

(OIML certificate no.)

Nazwisko : Piotr Dobruszek - Prokurent
(name)

Data : 19 grudzień 2004
(date)

12. Ochrona Środowiska – zgodność z dyrektywami „WEEE” i „ROHS”.



Warszawa, 15 grudnia 2006

OŚWIADCZENIE ZARZĄDU CAS POLSKA SP. Z O.O. W SPRAWIE DYREKTYW „WEEE” I „ROHS”

Rozwój techniki i technologii w zakresie sprzętu elektrycznego i elektronicznego powoduje powstanie w coraz krótszym czasie nowych generacji urządzeń. Konsekwencją tego jest powstawanie znaczących ilości odpadów, skracając się bowiem czas życia tego sprzętu jako aktywnego produktu.

W sprzęcie tym zawartych jest wiele substancji niebezpiecznych takich jak: rtęć, kadm, ołów, chrom sześciowartościowy lub środki zmniejszające palność. Powoduje to, że powstające z niego odpady są również niebezpieczne dla środowiska.

Unia Europejska podjęła kroki w zakresie prawodawstwa, aby wymusić działania zmierzające do zminimalizowania zagrożeń wynikających z tego faktu. W tym celu zostały powołane do życia stosowne Dyrektywy Rady:

- 2002/96/WE (WEEE) „w sprawie zużytego sprzętu elektrycznego i elektronicznego”, wdrożona do prawodawstwa polskiego Ustawą z dnia 29 lipca 2005 r. „o zużytym sprzęcie elektrycznym” (Dz.U. 180 z 2005 poz. 1495).
- 2002/95/WE (ROHS) „w sprawie ograniczenia stosowania niektórych niebezpiecznych substancji w sprzęcie elektrycznym i elektronicznym”, wdrożona do prawodawstwa polskiego Rozporządzeniem Ministra Gospodarki i Pracy z dnia 6 października 2004r. „w sprawie szczegółowych wymagań dotyczących ograniczenia wykorzystywania w sprzęcie elektronicznym i elektrycznym niektórych substancji mogących negatywnie wpływać na środowisko” (Dz.U. 229 z 2004 poz. 2310).

Wyżej wymieniona Ustawa, między innymi, określa zasady postępowania ze zużytym sprzętem elektronicznym w sposób zapewniający ochronę zdrowia i życia ludzi oraz ochronę środowiska. Firmy wprowadzające na rynek sprzęt elektryczny i elektroniczny, spełniając obowiązek wynikający z ustawy, mają obowiązek oznaczania tego sprzętu znakiem:



Wagi elektroniczne wprowadzane na rynek przez CAS Polska Sp. z o.o. podlegają Dyrektywie WEEE jako *przysięgi do nadzoru i kontroli*, wymienione w załączniku nr 1A, kategoria 9. Są one przewidziane do stosowania poza gospodarstwami domowymi.

Zaklasyfikowanie wyrobów jako *przysięgi do nadzoru i kontroli* nie nakłada na producenta obowiązku stosowania się do wymagań ograniczania ilości substancji niebezpiecznych stawianych przez Dyrektywę ROHS, tym niemniej CAS Corporation dokłada wszelkich starań aby produkty wprowadzane przez niego na rynek były maksymalnie bezpieczne dla użytkownika i środowiska.

O wagach zakupionych w CAS Polska Sp. z o.o., które ulegną zużyciu należy informować sprzedawcę. Użytkownikowi zostanie wskazany adres najbliższego punktu zbierającego zużyty sprzęt elektroniczny lub, w przypadku wag o masie powyżej 50kg, sprzęt zostanie odebrany przez CAS Polska.

Piotr Dobruszek

Prokurent
CAS Polska Sp. z o.o.

CAS Polska Sp. z o.o., ul. Chrościckiego 93/105, 02-414 Warszawa
tel.: +48 22 5719 470, fax: +48 22 5719 471
e-mail: biuro@wagiCAS.pl, www.wagiCAS.pl
REGON 016199377, NIP 524-23-33-481
Sąd Rejonowy m. st. Warszawy, XX Wydział Gospodarczy KRS 0000210580
Kapitał zakładowy 235 000,00 zł
Bank BPH S.A., nr rachunku 63 1060 0076 0000 3200 0094 6776

13. Wzory etykiet.

Przedstawione projekty etykiet zostały wydrukowane po zaprogramowaniu w wadze:

- ustawienia daty i godziny używając funkcji SET 4/1 i SET 4/2.
- oznaczeń jednostek w funkcjach SET 10 (dla zł i kg) i SET 11 (dla €) oraz kursu zł do € używając funkcji SET11.
- zawartości informacji w kodzie kreskowym używając funkcji SET 4/4.
- znaku graficznego (PL nr IW) przez wczytanie grafiki (do 1024 bajtów), używając opcji graficznej programu LP-Works.
- treści danych o towarze używając opcji „PLU” programu LP-Works albo funkcji PLU.
- treści opisu towaru używając opcji „Messages” programu LP-Works albo funkcji MSG.
- treści stałych opisów dla pól zawierających informację liczbową, używając opcji „Captions” programu LP-Works.
- projektu etykiety od 31 do 36 (projekty użytkownika zapisane w pamięci wagi w opcji „Label” programu LP-Works).
- ustawieniu w funkcji SET 4/2 wybranej formy etykiety (nr. od 0 do 30 – formy fabryczne; nr. od 31 do 36- użytkownika)

W projektach dla etykiet z grafiką nadrukowaną w drukarni, miejsce zawierające formułę określenia trwałości opisane jest ogólnie jako „Termin trwałości”. Przygotowując nadruk w drukarni należy zwrócić uwagę, że nadrukowana formuła określenia trwałości powinna mieć brzmienie: „Należy spożyć do:” dla towarów krótkotrwałych, albo „Należy spożyć przed:” dla towarów o wydłużonej trwałości. Projekty dla etykiet z nadrukiem przygotowanym w drukarni mają oznaczenie rozmiaru poprzedzone literą D. Znaczenie daty drukowanej przez wagę będzie zależać od rodzaju nadrukowanej formuły oznaczenia trwałości. Dlatego w opisie w tabeli dla projektów etykiet z nadrukiem zaznaczono znakiem X oba sposoby podania terminu trwałości. Etykiety z nadrukiem oferowane przez CAS-Polska dostępne są z dwoma wariantami formuły oznaczenia trwałości.

W projektach dla etykiet białych oznaczenie X wskazuje jaka formuła trwałości będzie drukowana wraz z datą.

Przykładowe rozmieszczenie pól z informacjami drukowanymi na etykiecie:

Nr. Etykiety.	Rozmiar etykiety:	Nazwa towaru:	Opis towaru – linii/znaków w linii	Sprzedaż dnia/godz:	Najlepiej spożyć przed:	Należy spożyć do:	Pakowano dnia/godz:	Masa netto:	Tara:	Nr. PLU:	Cena w zł:	Należność:	Cena/należność/kurs w €:	Kod kreskowy:	Grafika (np. znak IW):	Nazwa firmy:	Zastosowanie: S-sklep P-produkcja.
30	58X60	X	8x50	-/-	-	X	X/-	X	X	X	X	X	X/X/X	X	X	X	P

Kiełbasa żywiecka Extra
Kiełbasa grubo rozdrobniona

Skład: Mieso z indyka (76%), Mieso wieprzowe (19%), skrobia ziemniaczana, sól spożywcza, przyprawy, E451i, E452i, E331iii (substancja stabilizująca), E407 (subst. zagęszczająca), zawiera cukier: glukoza, hydrolyzaty białka sojowego, E301 (przeciwutleniacz), E621 (subst. wzmacniająca smak i zapach), E301 (subst. konserwująca). Przechowywać w temperaturze do +7°C. Produkt pakowany w atmosferze ochronnej.

PL 07099734 IW

Należy spożyć do: 10.05.06
 Pakowano dnia: 04.05.06

Masa netto: 0.485kg

Tara: 0.000kg
 Nr. PLU: 2
 Cena: 20.01zł/kg
 5.31€/kg
 Kurs PLN/€: 1zł=0.2654€

Należność: * 9.70zł
 * 2.57€

2 9 0 6 7 7 2 0 0 4 8 5 8

CAS-Polska Sp. z o.o.
 Chrościckiego 93 Warszawa

Fabryczne wzory projektów etykiet zawarte w pamięci wagi (są także dostępne do edycji na dysku CD-ROM).

Nr. Etykiety.	Rozmiar etykiety:	Nazwa towaru:	Opis towaru – linii/znaków w linii	Sprzedaz dnia/godz:	Najlepiej spożyć przed:	Należy spożyć do:	Pakowano dnia/godz:	Masa netto:	Tara:	Nr. PLU:	Cena :	Należność:	Cena/należność/kurs w €:	Kod kreskowy:	Grafika (np. znak IW):	Nazwa firmy :	Zastosowanie: S-sklep P-produkcyjna.
00	D58x40	X	-	-/-	X	X	X/-	X	-	-	X	X	-/-	X	-	X	S
01	D58x40	X	-	-/-	X	X	-/-	X	X	X	-	-	-/-	X	-	X	P
02	D58x40	X	3x50	-/-	X	X	x/-	X	X	X	-	-	-/-	X	-	X	P



03	D58x40	X	3x50	-/-	X	X	-/-	X	X	X	X	X	-/-	X	-	X	P/S
04	50x30	X	-	X/X	-	-	-/-	X	X	-	X	X	-/-	X	-	X	S
05	D58x60	X	8x50	-/-	X	X	-/-	X	X	X	-	-	-/-	X	-	X	P



06	D58x60	X	8x50	-/-	X	X	-/-	X	X	X	-	-	-/-	X	X	X	P
----	--------	---	------	-----	---	---	-----	---	---	---	---	---	-----	---	---	---	---



Nr. Etykiety.	Rozmiar etykiety:	Nazwa towaru:	Opis towaru – linii/znaków w linii	Sprzedaz dnia/godz:	Najlepiej spożyć przed:	Należy spożyć do:	Pakowano dnia/godz:	Masa netto:	Tara:	Nr. PLU:	Cena :	Należność:	Cena/należność/kurs w €:	Kod kreskowy:	Grafika (np. znak IW):	Nazwa logo:	Zastosowanie: S-sklep P-produkcja.
07	D58X60	X	8x50	-/-	X	X	X/-	X	X	X	-	-	-/-	X	X	X	P
08	58x30	X	-	X/X	-	-	-/-	X	X	-	X	X	-/-	X	-	X	S
09	58x40	X	-	X/X	-	-	-/-	X	X	x	X	X	-/-	X	-	X	S

7.

Kie/basa żywiecka Extra Kie/basa grubo rozdrobniona

Skład: Mięso z indyka(76%), Mięso wieprzowe (19%), skrobia ziemniaczana, sól spożywcza, przyprawy, E451i, E452i, E331iii(substancja stabilizująca), E407(subst. zagęszczająca), zawiera cukier:glukoza hydrolyzaty białka sojowego, E301i(przeciutleniacz) E621(Subst. wzmacniająca smak i zapach), E301i(subst koserwująca. Przechowywać w temperaturze do +7°C. Produkt pakowany w atmosferze ochronnej.

PL 07099734 IW	Pakowano	Termin ważności	Masa kg
	08.05.06	14.05.06	0.305kg
2906776003055	Masa netto:	0.305kg	Tara: 0.100kg
	Nr. PLU:	2	
	Cena zł/kg		Należność zł
			* 7.30zł

CAS-Polska Sp. z o.o.
Chrościckiego 93 Warszawa

8.

Kie/basa żywiecka Extra Kie/basa grubo rozdrobniona

PL 07099734 IW	Sprzedaz dnia/godz	Masa netto:	Tara:
	08.05.06 17:29:39	0.365kg	0.000kg
2906773003652	Cena:	20.01zł/kg	Tara: 0.000kg
	Nr. PLU:	2	
	Należność:		* 7.30zł

CAS-Polska Sp. z o.o.
Chrościckiego 93 Warszawa

9.

Kie/basa żywiecka Extra Kie/basa grubo rozdrobniona

PL 07099734 IW	Sprzedaz dnia/godz	Masa netto:	Tara:
	08.05.06 18:15:55	0.200kg	0.000kg
29067790002000	Cena:	20.01zł/kg	Tara: 0.000kg
	Nr. PLU:	2	
	Należność:		* 4.00zł

CAS-Polska Sp. z o.o.
Chrościckiego 93 Warszawa

10	58x40	X	3x50	X/X	-	-	-/-	X	X	x	X	X	-/-	X	-	X	S
11	58X60	X	8x50	-/-	-	X	-/-	X	X	X	-	-	-/-	X	X	X	P
12	58X60	X	8x50	-/-	-	X	X/-	X	X	X	-	-	-/-	X	X	X	P

10.

Kie/basa żywiecka Extra Kie/basa grubo rozdrobniona

PL 07099734 IW	Sprzedaz dnia/godz	Masa netto:	Tara:
	08.05.06 18:07:55	0.200kg	0.000kg
290677790002000	Cena:	20.01zł/kg	Tara: 0.000kg
	Nr. PLU:	2	
	Należność:		* 4.00zł

CAS-Polska Sp. z o.o.
Chrościckiego 93 Warszawa

11.

Kie/basa żywiecka Extra Kie/basa grubo rozdrobniona

Skład: Mięso z indyka(76%), Mięso wieprzowe (19%), skrobia ziemniaczana, sól spożywcza, przyprawy, E451i, E452i, E331iii(substancja stabilizująca), E407(subst. zagęszczająca), zawiera cukier:glukoza hydrolyzaty białka sojowego, E301i(przeciutleniacz) E621(Subst. wzmacniająca smak i zapach), E301i(subst koserwująca. Przechowywać w temperaturze do +7°C. Produkt pakowany w atmosferze ochronnej.

PL 07099734 IW	Należy spożyć do:	Masa netto:	Tara:
	14.05.06	0.140kg	0.010kg
2906775001403			Nr. PLU: 2

CAS-Polska Sp. z o.o.
Chrościckiego 93 Warszawa

12.

Kie/basa żywiecka Extra Kie/basa grubo rozdrobniona

Skład: Mięso z indyka(76%), Mięso wieprzowe (19%), skrobia ziemniaczana, sól spożywcza, przyprawy, E451i, E452i, E331iii(substancja stabilizująca), E407(subst. zagęszczająca), zawiera cukier:glukoza hydrolyzaty białka sojowego, E301i(przeciutleniacz) E621(Subst. wzmacniająca smak i zapach), E301i(subst koserwująca. Przechowywać w temperaturze do +7°C. Produkt pakowany w atmosferze ochronnej.

PL 07099734 IW	Należy spożyć do:	Masa netto:	Tara:
	14.05.06	0.300kg	0.000kg
29067780003000			Nr. PLU: 2

CAS-Polska Sp. z o.o.
Chrościckiego 93 Warszawa

Nr. Etykiety.	Rozmiar etykiety:	Nazwa towaru:	Opis towaru – linii/znaków w linii	Sprzedaz dnia/godz:	Najlepiej spożyć przed:	Należy spożyć do:	Pakowano dnia/godz:	Masa netto:	Tara:	Nr. PLU:	Cena :	Należność:	Cena/należność/kurs w €:	Kod kreskowy:	Grafika (np. znak IW):	Nazwa logo:	Zastosowanie: S-sklep P-produkcja.
13	D58X60	X	8x50	-/-	X	X	-	X	X	X	X	X	-/-	X	X	X	P
14	D58X60	X	8x50	-/-	X	X	-	X	X	X	X	X	-/-	X	-	X	P
15	D58X60	X	8x50	-/-	-	-	X/X	X	X	X	X	X	-/-	X	-	X	S

13.

14.

15.

Kie/basa żywiecka Extra Kie/basa grubo rozdrobniona

Skład: Mięso z indyka(76%),Mięso wieprzowe (19%), skrobia ziemniaczana,sól spożywcza,przyprawy, E451i,E452i,E331iii(substancja stabilizująca), E407(subst. zagęszczająca),zawiera cukier:glukoza hydrolyzát białka sojowego,E301(przeciwutleniacz) E621(Subst.wzmacniająca smak i zapach),E301(subst kosernująca. Przechowywać w temperaturze do +7°C. Produkt pakowany w atmosferze ochronnej.

	Pakowano 04.05.06 ważności 10.05.06	Masa kg 0.485kg
	Masa netto: Tara: 0.150kg Nr. PLU: 2	* 9.70zł Należność zł

CAS-Polska Sp. z o.o.
Chrościckiego 93 Warszawa

Kie/basa żywiecka Extra Kie/basa grubo rozdrobniona

Skład: Mięso z indyka(76%),Mięso wieprzowe (19%), skrobia ziemniaczana,sól spożywcza,przyprawy, E451i,E452i,E331iii(substancja stabilizująca), E407(subst. zagęszczająca),zawiera cukier:glukoza hydrolyzát białka sojowego,E301(przeciwutleniacz) E621(Subst.wzmacniająca smak i zapach),E301(subst kosernująca. Przechowywać w temperaturze do +7°C. Produkt pakowany w atmosferze ochronnej.

	Pakowano 04.05.06 ważności 10.05.06	Masa kg 0.485kg
	Masa netto: Tara: 0.150kg Nr. PLU: 2	* 9.70zł Należność zł

CAS-Polska Sp. z o.o.
Chrościckiego 93 Warszawa

Kie/basa żywiecka Extra Kie/basa grubo rozdrobniona

Skład: Mięso z indyka(76%),Mięso wieprzowe (19%), skrobia ziemniaczana,sól spożywcza,przyprawy, E451i,E452i,E331iii(substancja stabilizująca), E407(subst. zagęszczająca),zawiera cukier:glukoza hydrolyzát białka sojowego,E301(przeciwutleniacz) E621(Subst.wzmacniająca smak i zapach),E301(subst kosernująca. Przechowywać w temperaturze do +7°C. Produkt pakowany w atmosferze ochronnej.

	Pakowano 04.05.06 ważności 23:16:54	Masa kg 0.485kg
	Masa netto: Tara: 0.150kg Nr. PLU: 2	* 9.70zł Należność zł

CAS-Polska Sp. z o.o.
Chrościckiego 93 Warszawa

16	D58X60	X	8x50	-/-	X	X	X/-	X	X	X	X	X	-/-	X	X	X	P
17	D58X60	X	8x50	-/-	X	X	X/-	X	X	X	X	X	-/-	X	-	X	P
18	58X60	X	8x50	X/X	-	-	-/-	X	X	X	X	X	-/-	X	-	X	S

16.

17.

18.

Kie/basa żywiecka Extra Kie/basa grubo rozdrobniona

Skład: Mięso z indyka(76%),Mięso wieprzowe (19%), skrobia ziemniaczana,sól spożywcza,przyprawy, E451i,E452i,E331iii(substancja stabilizująca), E407(subst. zagęszczająca),zawiera cukier:glukoza hydrolyzát białka sojowego,E301(przeciwutleniacz) E621(Subst.wzmacniająca smak i zapach),E301(subst kosernująca. Przechowywać w temperaturze do +7°C. Produkt pakowany w atmosferze ochronnej.

	Pakowano 04.05.06 ważności 10.05.06	Masa kg 0.485kg
	Masa netto: Tara: 0.150kg Nr. PLU: 2	* 9.70zł Należność zł

CAS-Polska Sp. z o.o.
Chrościckiego 93 Warszawa

Kie/basa żywiecka Extra Kie/basa grubo rozdrobniona

Skład: Mięso z indyka(76%),Mięso wieprzowe (19%), skrobia ziemniaczana,sól spożywcza,przyprawy, E451i,E452i,E331iii(substancja stabilizująca), E407(subst. zagęszczająca),zawiera cukier:glukoza hydrolyzát białka sojowego,E301(przeciwutleniacz) E621(Subst.wzmacniająca smak i zapach),E301(subst kosernująca. Przechowywać w temperaturze do +7°C. Produkt pakowany w atmosferze ochronnej.

	Pakowano 04.05.06 ważności 10.05.06	Masa kg 0.485kg
	Masa netto: Tara: 0.150kg Nr. PLU: 2	* 9.70zł Należność zł

CAS-Polska Sp. z o.o.
Chrościckiego 93 Warszawa

Kie/basa żywiecka Extra Kie/basa grubo rozdrobniona

Skład: Mięso z indyka(76%),Mięso wieprzowe (19%), skrobia ziemniaczana,sól spożywcza,przyprawy, E451i,E452i,E331iii(substancja stabilizująca), E407(subst. zagęszczająca),zawiera cukier:glukoza hydrolyzát białka sojowego,E301(przeciwutleniacz) E621(Subst.wzmacniająca smak i zapach),E301(subst kosernująca. Przechowywać w temperaturze do +7°C. Produkt pakowany w atmosferze ochronnej.

	Sprzedaz dnia/godz 04.05.06 22:48:42	Masa netto: 0.485kg
	Masa netto: Tara: 0.150kg Nr. PLU: 2	* 9.70zł Należność zł

CAS-Polska Sp. z o.o.
Chrościckiego 93 Warszawa

Nr. Etykiety.	Rozmiar etykiety:	Nazwa towaru:	Opis towaru – linii/znaków w linii	Sprzedaz dnia/godz:	Najlepiej spożyć przed:	Należy spożyć do:	Pakowano dnia/godz:	Masa netto:	Tara:	Nr. PLU:	Cena :	Należność:	Cena/należność/kurs w €:	Kod kreskowy:	Grafika (np. znak IW):	Nazwa logo:	Zastosowanie: S-sklep P-produkcja.
19	58X60	X	8x50	-/-	X	-	-/-	X	X	X	X	X	-/-	X	-	X	P
20	58X60	X	8x50	-/-	-	X	-/-	X	X	X	X	X	-/-	X	-	X	P
21	58X60	X	8x50	-/-	X	-	-/-	X	X	X	X	X	-/-	X	X	X	P

19.

Salami z pieprzem. Plastry.

Skład: Mięso wieprzowe(75%), słonina, sól, białko sojowe, przyprawy(zawiera: seler, gorczyce, laktozę) pieprz ziarno, barwnik: karmin, subst.słodząca: cyklamnat, wzmacniacz smaku: glutaminian sodu, subst.konserwująca: azotyn sodu.
Kiełbasa średnio rozdrobniona, surowa, suszona.
Produkt pakowany próżniowo.
Przechowywać w temperaturze od 0°C do +7°C.

Najlepiej spożyć przed: 10.05.06

Masa netto: 0.485kg
Tara: 0.150kg
Nr. PLU: 3
Cena: 20.02zł/kg
Należność: * 9.70zł

CAS-Polska Sp. z o.o.
Chrościckiego 93 Warszawa

20.

Kiełbasa żywiecka Extra Kiełbasa grubo rozdrobniona

Skład: Mięso z indyka(76%), Mięso wieprzowe (19%), skrobia ziemniaczana, sól spożywcza, przyprawy, E451, E452, E331iii(substancja stabilizująca), E407(subst. zagęszczająca), zawiera cukier: glukoza hydrolyzaty białka sojowego, E301(przeciwutleniacz) E621(Subst.wzmacniająca smak i zapach), E30i(subst.konserwująca. Przechowywać w temperaturze do +7°C. Produkt pakowany w atmosferze ochronnej.

Należy spożyć do: 10.05.06

Masa netto: 0.485kg
Tara: 0.150kg
Nr. PLU: 2
Cena: 20.01zł/kg
Należność: * 9.70zł

CAS-Polska Sp. z o.o.
Chrościckiego 93 Warszawa

21.

Salami z pieprzem. Plastry.

Skład: Mięso wieprzowe(75%), słonina, sól, białko sojowe, przyprawy(zawiera: seler, gorczyce, laktozę) pieprz ziarno, barwnik: karmin, subst.słodząca: cyklamnat, wzmacniacz smaku: glutaminian sodu, subst.konserwująca: azotyn sodu.
Kiełbasa średnio rozdrobniona, surowa, suszona.
Produkt pakowany próżniowo.
Przechowywać w temperaturze od 0°C do +7°C.

Najlepiej spożyć przed: 10.05.06

Masa netto: 0.485kg
Tara: 0.150kg
Nr. PLU: 3
Cena: 20.02zł/kg
Należność: * 9.70zł

CAS-Polska Sp. z o.o.
Chrościckiego 93 Warszawa

22	58X60	X	8x50	-/-	-	X	-/-	X	X	X	X	X	-/-	X	X	X	P
23	58X60	X	8x50	-/-	X	-	-/-	X	X	X	X	X	X/X/X	X	X	X	P
24	58X60	X	8x50	-/-	-	X	-/-	X	X	X	X	X	X/X/X	X	X	X	P

22.

Kiełbasa żywiecka Extra Kiełbasa grubo rozdrobniona

Skład: Mięso z indyka(76%), Mięso wieprzowe (19%), skrobia ziemniaczana, sól spożywcza, przyprawy, E451, E452, E331iii(substancja stabilizująca), E407(subst. zagęszczająca), zawiera cukier: glukoza hydrolyzaty białka sojowego, E301(przeciwutleniacz) E621(Subst.wzmacniająca smak i zapach), E30i(subst.konserwująca. Przechowywać w temperaturze do +7°C. Produkt pakowany w atmosferze ochronnej.

Należy spożyć do: 10.05.06

Masa netto: 0.485kg
Tara: 0.150kg
Nr. PLU: 2
Cena: 20.01zł/kg
Należność: * 9.70zł

CAS-Polska Sp. z o.o.
Chrościckiego 93 Warszawa

23.

Salami z pieprzem. Plastry.

Skład: Mięso wieprzowe(75%), słonina, sól, białko sojowe, przyprawy(zawiera: seler, gorczyce, laktozę) pieprz ziarno, barwnik: karmin, subst.słodząca: cyklamnat, wzmacniacz smaku: glutaminian sodu, subst.konserwująca: azotyn sodu.
Kiełbasa średnio rozdrobniona, surowa, suszona.
Produkt pakowany próżniowo.
Przechowywać w temperaturze od 0°C do +7°C.

Najlepiej spożyć przed: 10.05.06

Masa netto: 0.490kg
Tara: 0.150kg
Nr. PLU: 3
Cena: 20.02zł/kg
Kurs PLN/€: 5.31€ / 1zł=0.2654€
Należność: * 9.80zł

CAS-Polska Sp. z o.o.
Chrościckiego 93 Warszawa

24.

Kiełbasa żywiecka Extra Kiełbasa grubo rozdrobniona

Skład: Mięso z indyka(76%), Mięso wieprzowe (19%), skrobia ziemniaczana, sól spożywcza, przyprawy, E451, E452, E331iii(substancja stabilizująca), E407(subst. zagęszczająca), zawiera cukier: glukoza hydrolyzaty białka sojowego, E301(przeciwutleniacz) E621(Subst.wzmacniająca smak i zapach), E30i(subst.konserwująca. Przechowywać w temperaturze do +7°C. Produkt pakowany w atmosferze ochronnej.

Należy spożyć do: 10.05.06

Masa netto: 0.490kg
Tara: 0.150kg
Nr. PLU: 2
Cena: 20.01zł/kg
Kurs PLN/€: 5.31€ / 1zł=0.2654€
Należność: * 9.80zł

CAS-Polska Sp. z o.o.
Chrościckiego 93 Warszawa

Nr. Etykiety.	Rozmiar etykiety:	Nazwa towaru:	Opis towaru – linii/znaków w linii	Sprzedaz dnia/godz:	Najlepiej spożyć przed:	Należy spożyć do:	Pakowano dnia/godz:	Masa netto:	Tara:	Nr. PLU:	Cena :	Należność:	Cena/należność/kurs w €:	Kod kreskowy:	Grafika (np. znak IW):	Nazwa logo:	Zastosowanie: S-sklep P-produkcja.
25	58X60	X	8x50	-/-	X	-	X/-	X	X	X	X	X	-/-	X	-	X	P
26	58X60	X	8x50	-/-	-	X	X/-	X	X	X	X	X	-/-	X	-	X	P
27	58X60	X	8x50	-/-	X	-	X/-	X	X	X	X	X	-/-	X	X	X	P

25.

Salami z pieprzem. Plastry.

Skład: Mięso wieprzowe(75%), słonina, sól, białko sojowe, przyprawy(zawiera: seler, gorczycę, laktozę) pieprz ziarno, barwnik: karmin, subst.słodząca: cyklat, wzmacniacz smaku: glutaminian sodu, subst. konserwująca: azotyn sodu.
Kiełbasa średnio rozdrobniona, surowa, suszona.
Produkt pakowany próżniowo.
Przechowywać w temperaturze od 0°C do +7°C.

Najlepiej spożyć przed:

Pakowano dnia: 10.05.06

04.05.06

Masa netto: 0.485kg

Tara: 0.000kg

Należność: * 9,70zł

Nr. PLU: 3

Cena: 20.02zł/kg



2 9 6 7 8 9 2 0 0 4 8 5 2

CAS-Polska Sp. z o.o.
Chrościckiego 93 Warszawa

26.

Kiełbasa żywiecka Extra Kiełbasa grubo rozdrobniona

Skład: Mięso z indyka(76%), Mięso wieprzowe (19%), skrobia ziemniaczana, sól spożywcza, przyprawy, E451i, E452i, E331iii (substancja stabilizująca), E407 (subst. zagęszczająca), zawiera cukier: glukoza hydrolizat białka sojowego, E301 (przeciwutleniacz) E621 (Subst. wzmacniająca smak i zapach), E301 (subst. konserwująca. Przechowywać w temperaturze do +7°C. Produkt pakowany w atmosferze ochronnej.

Należy spożyć do: 10.05.06

04.05.06

Pakowano dnia: 04.05.06

Masa netto: 0.485kg

Tara: 0.000kg

Należność: * 9,70zł

Nr. PLU: 2

Cena: 20.01zł/kg



2 9 6 6 7 7 2 0 0 4 8 5 8

CAS-Polska Sp. z o.o.
Chrościckiego 93 Warszawa

27.

Salami z pieprzem. Plastry.

Skład: Mięso wieprzowe(75%), słonina, sól, białko sojowe, przyprawy(zawiera: seler, gorczycę, laktozę) pieprz ziarno, barwnik: karmin, subst.słodząca: cyklat, wzmacniacz smaku: glutaminian sodu, subst. konserwująca: azotyn sodu.
Kiełbasa średnio rozdrobniona, surowa, suszona.
Produkt pakowany próżniowo.
Przechowywać w temperaturze od 0°C do +7°C.

Najlepiej spożyć przed: 10.05.06

04.05.06

Pakowano dnia: 04.05.06

Masa netto: 0.485kg

Tara: 0.000kg

Należność: * 9,70zł

Nr. PLU: 3

Cena: 20.02zł/kg



2 9 6 7 8 9 2 0 0 4 8 5 2

CAS-Polska Sp. z o.o.
Chrościckiego 93 Warszawa

28	58X60	X	8x50	-/-	-	X	X/-	X	X	X	X	X	-/-	X	X	X	P
29	58X60	X	8x50	-/-	X	-	X/-	X	X	X	X	X	X/X/X	X	X	X	P
30	58X60	X	8x50	-/-	-	X	X/-	X	X	X	X	X	X/X/X	X	X	X	P

28.

Kiełbasa żywiecka Extra Kiełbasa grubo rozdrobniona

Skład: Mięso z indyka(76%), Mięso wieprzowe (19%), skrobia ziemniaczana, sól spożywcza, przyprawy, E451i, E452i, E331iii (substancja stabilizująca), E407 (subst. zagęszczająca), zawiera cukier: glukoza hydrolizat białka sojowego, E301 (przeciwutleniacz) E621 (Subst. wzmacniająca smak i zapach), E301 (subst. konserwująca. Przechowywać w temperaturze do +7°C. Produkt pakowany w atmosferze ochronnej.

Należy spożyć do: 10.05.06

04.05.06

Pakowano dnia: 04.05.06

Masa netto: 0.485kg

Tara: 0.000kg

Należność: * 9,70zł

Nr. PLU: 2

Cena: 20.01zł/kg



2 9 6 6 7 7 2 0 0 4 8 5 2

CAS-Polska Sp. z o.o.
Chrościckiego 93 Warszawa

29.

Salami z pieprzem. Plastry.

Skład: Mięso wieprzowe(75%), słonina, sól, białko sojowe, przyprawy(zawiera: seler, gorczycę, laktozę) pieprz ziarno, barwnik: karmin, subst.słodząca: cyklat, wzmacniacz smaku: glutaminian sodu, subst. konserwująca: azotyn sodu.
Kiełbasa średnio rozdrobniona, surowa, suszona.
Produkt pakowany próżniowo.
Przechowywać w temperaturze od 0°C do +7°C.

Najlepiej spożyć przed: 10.05.06

04.05.06

Pakowano dnia: 04.05.06

Masa netto: 0.485kg

Tara: 0.000kg

Należność: * 9,70zł

Nr. PLU: 3

Cena: 20.02zł/kg

5.31€/kg

Kurs PLN/€: 1zł=0.2654€



2 9 6 7 8 9 2 0 0 4 8 5 2

CAS-Polska Sp. z o.o.
Chrościckiego 93 Warszawa

30.

Kiełbasa żywiecka Extra Kiełbasa grubo rozdrobniona

Skład: Mięso z indyka(76%), Mięso wieprzowe (19%), skrobia ziemniaczana, sól spożywcza, przyprawy, E451i, E452i, E331iii (substancja stabilizująca), E407 (subst. zagęszczająca), zawiera cukier: glukoza hydrolizat białka sojowego, E301 (przeciwutleniacz) E621 (Subst. wzmacniająca smak i zapach), E301 (subst. konserwująca. Przechowywać w temperaturze do +7°C. Produkt pakowany w atmosferze ochronnej.

Należy spożyć do: 10.05.06

04.05.06

Pakowano dnia: 04.05.06

Masa netto: 0.485kg

Tara: 0.000kg

Należność: * 9,70zł

Nr. PLU: 2

Cena: 20.01zł/kg

5.31€/kg

Kurs PLN/€: 1zł=0.2654€



2 9 6 6 7 7 2 0 0 4 8 5 8

CAS-Polska Sp. z o.o.
Chrościckiego 93 Warszawa

14. LP-Works – obsługa programu.

Program LP-Works jest bezpłatnym programem służącym do łatwego zarządzania danymi o towarach oraz ustawieniami funkcjonalnymi wag CAS LP 1.6.

Uruchomienie programu:

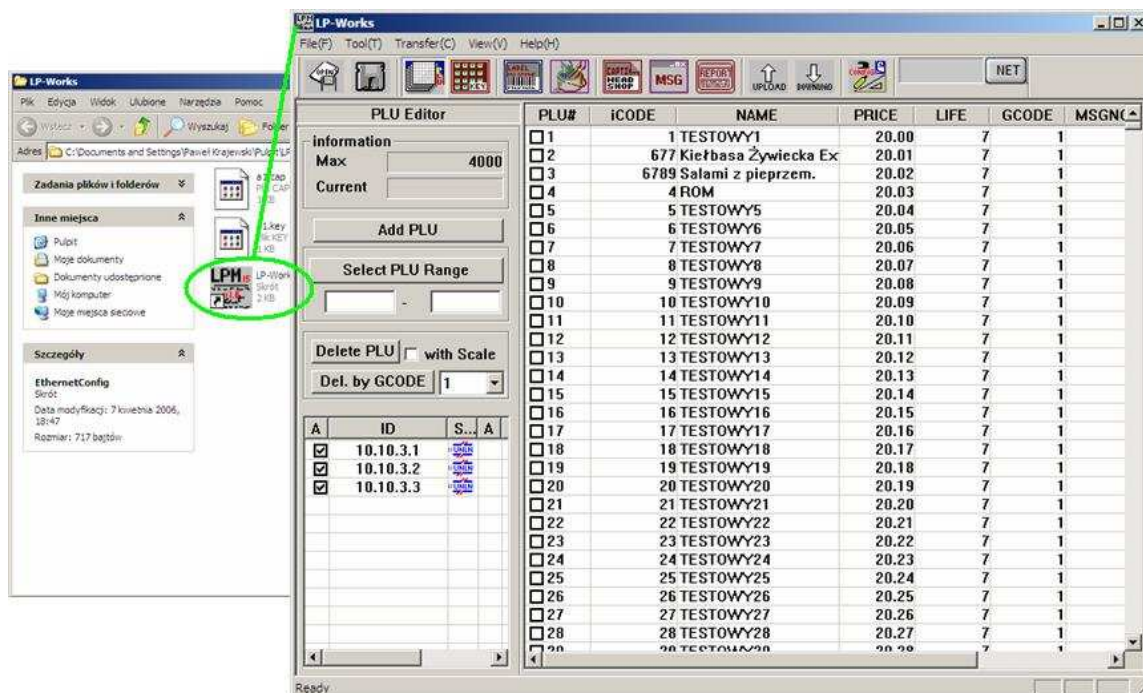

Konfiguracja komunikacji:

Dla RS232:

Ważne:

Prędkość komunikacji należy ustawić zgodnie z prędkością ustawioną w wadze (w SET 9).

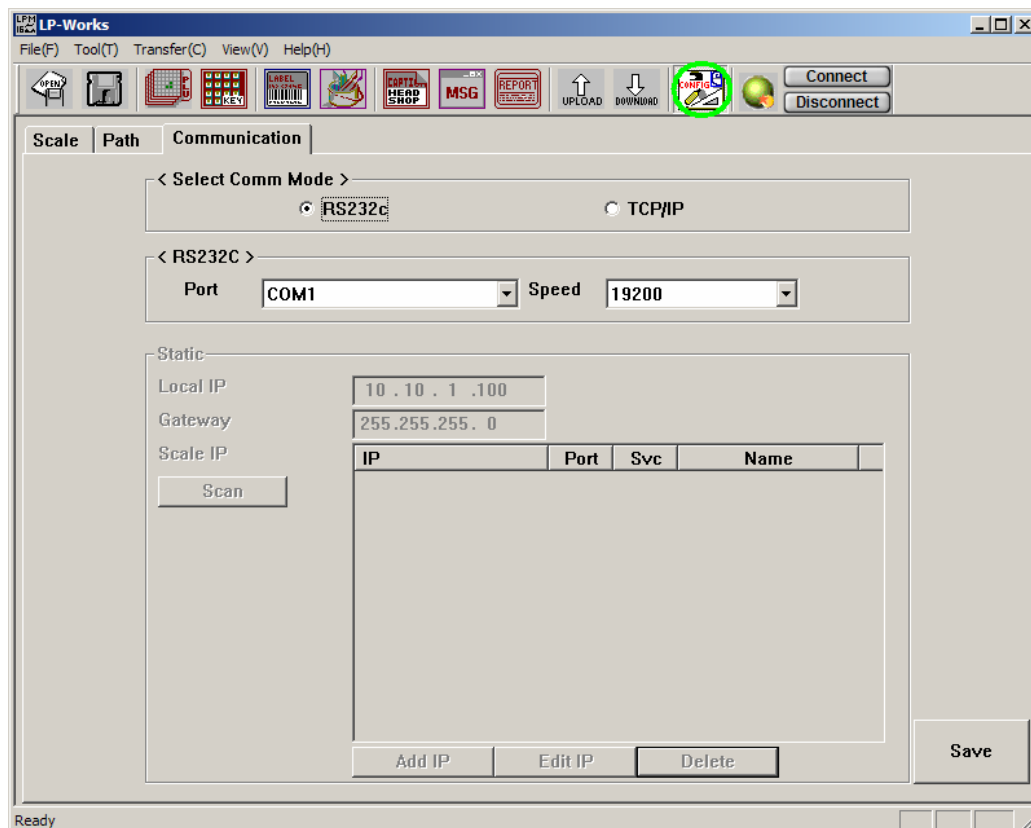

Dla połączenia sieciowego przez Ethernet:

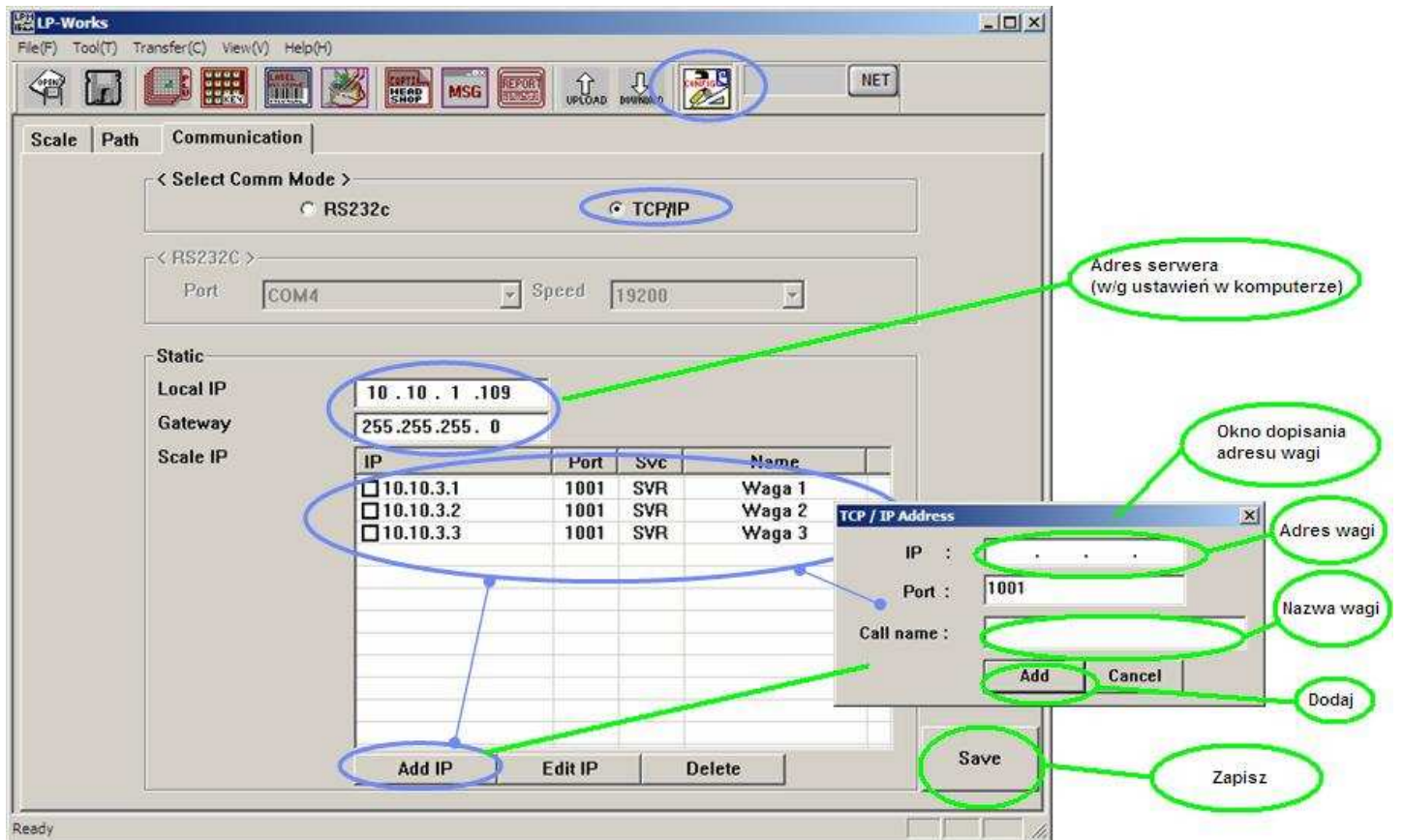

Funkcje programu:

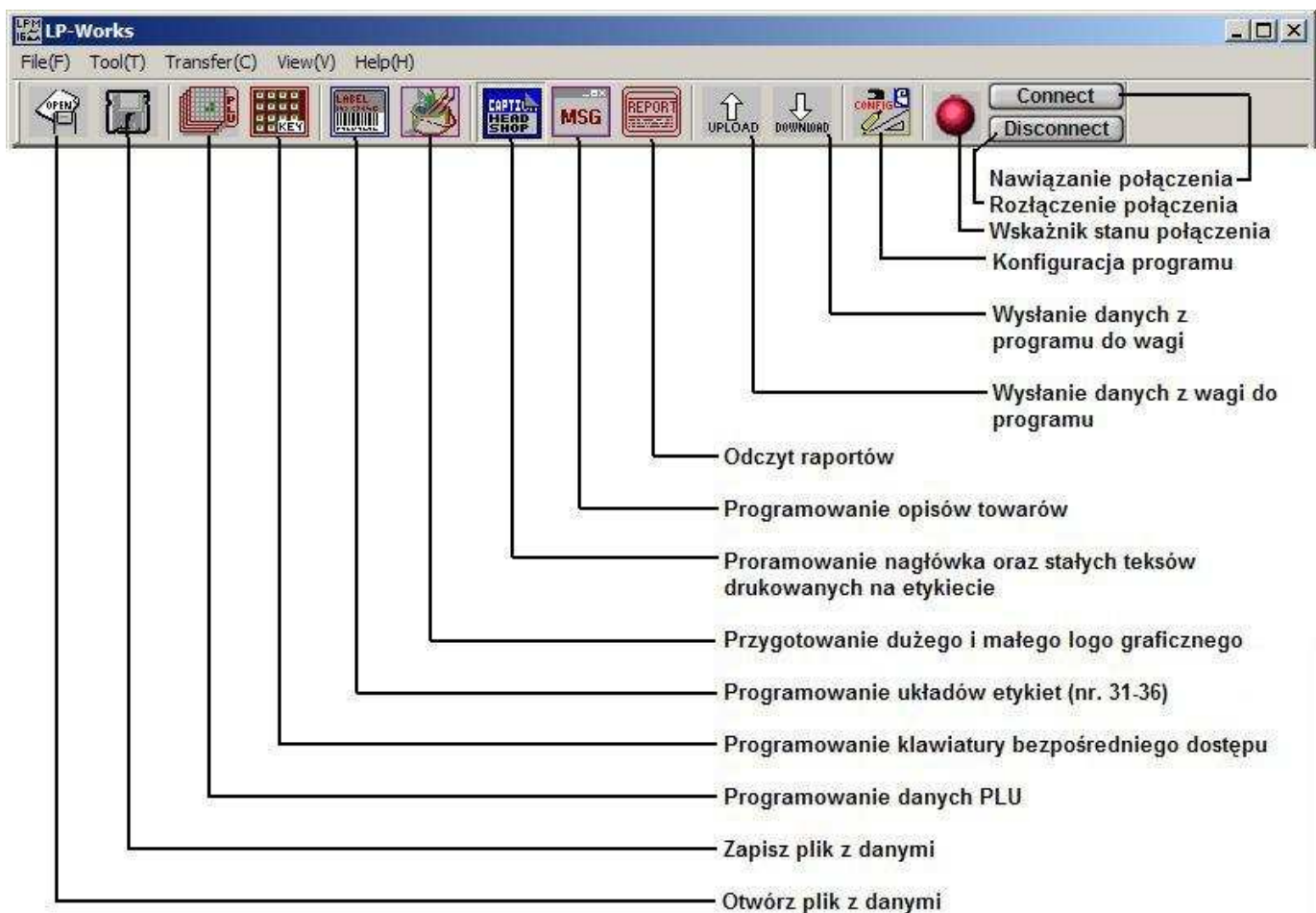

Okno programowania danych PLU:

Kliknięcie zaznacza/odznacza wszystkie

Kliknięcie wysyła zaznaczone PLU

podwójne kliknięcie otwiera

okno programowania danych dla towaru PLU

Kliknięcie zatwierdza

PLU#	iCODE	NAME	PRICE	LIFE	GCODE	MSGNO
<input checked="" type="checkbox"/> 1	1001	Orzechy laskowe	47.00	0	0	1
<input checked="" type="checkbox"/> 2	1002	Marchew	2.00	0	2	2

PLU Edit

PLU NO: 2
 GroupCode: 2
 Price: 200
 Tare: 0
 MessageNo: 2
 ItemCode: 1002
 Life: 0
 Name: Marchew
 Name1: Import Holandia

OK Cancel

1 Nr. PLU
 2 Nr. grupy towarowej
 Cena jednostkowa (bez przecinka np: 2,00zł=>200)
 Tara dla PLU - nie dotyczy wag LP-1,6 w Europie
 Nr. opisu towaru przyporządkowanego do PLU
 Nr. drukowany dla PLU w kodzie kreskowym
 Termin trwałości - ilość dni od daty ważenia

1 linia nazwy towaru PLU
 2 linia nazwy towaru PLU

Wysłanie danych PLU:

1. Zaznacz towary do wysłania.

2. Sprawdź czy program jest połączony z wagą, naciśnij "Download", pojawi się okno transmisji,

3. Kliknij "Start",

4. Po transmisji kliknij "End".

PLU#	iCODE	NAME	PRICE	LIFE	GCODE	MSGNO
<input checked="" type="checkbox"/> 1	1001	Orzechy laskowe	47.00	0	0	1
<input checked="" type="checkbox"/> 2	1002	Marchew	2.00	0	2	2

Status 1

Reset PLU account Cancel Start

Status End Complete!!

End

Okno programowania opisów towarów:

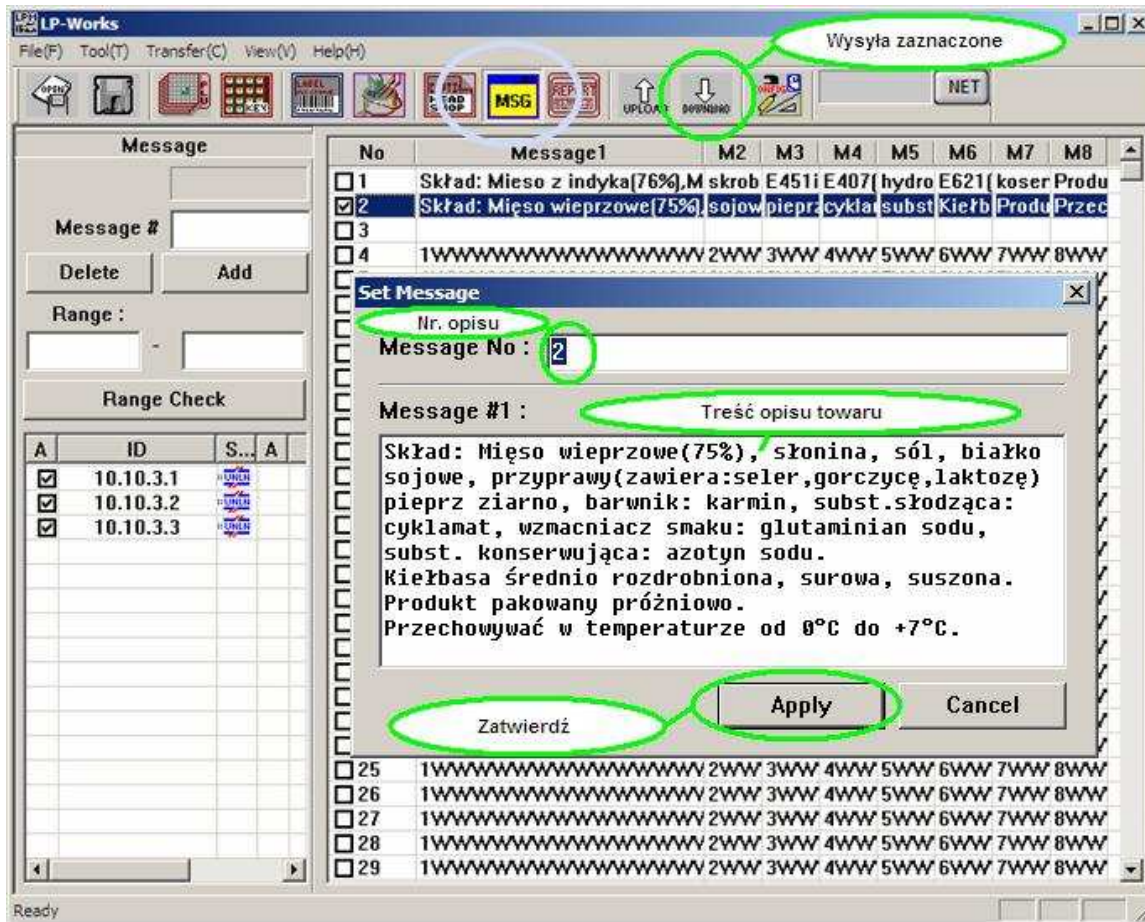

Okno programowania ustawień klawiatury bezpośredniego dostępu:

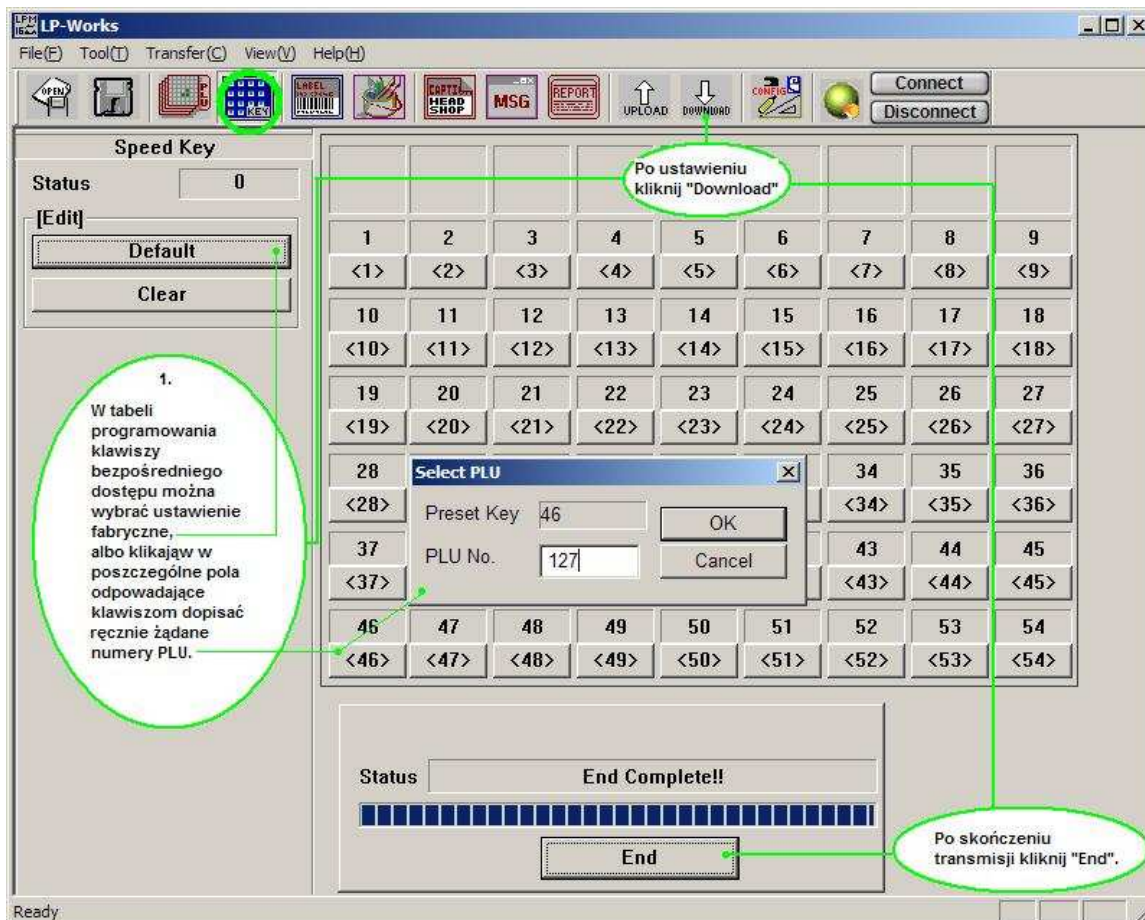

Import danych PLU z pliku Excel'a w formacie „.xls”:

Uwaga: Pierwszy wiersz importowanego pliku z danymi musi zawierać tytuły kolumn.

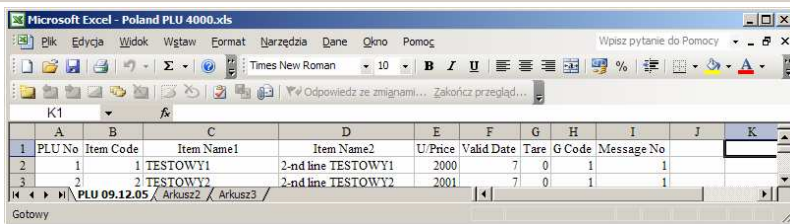
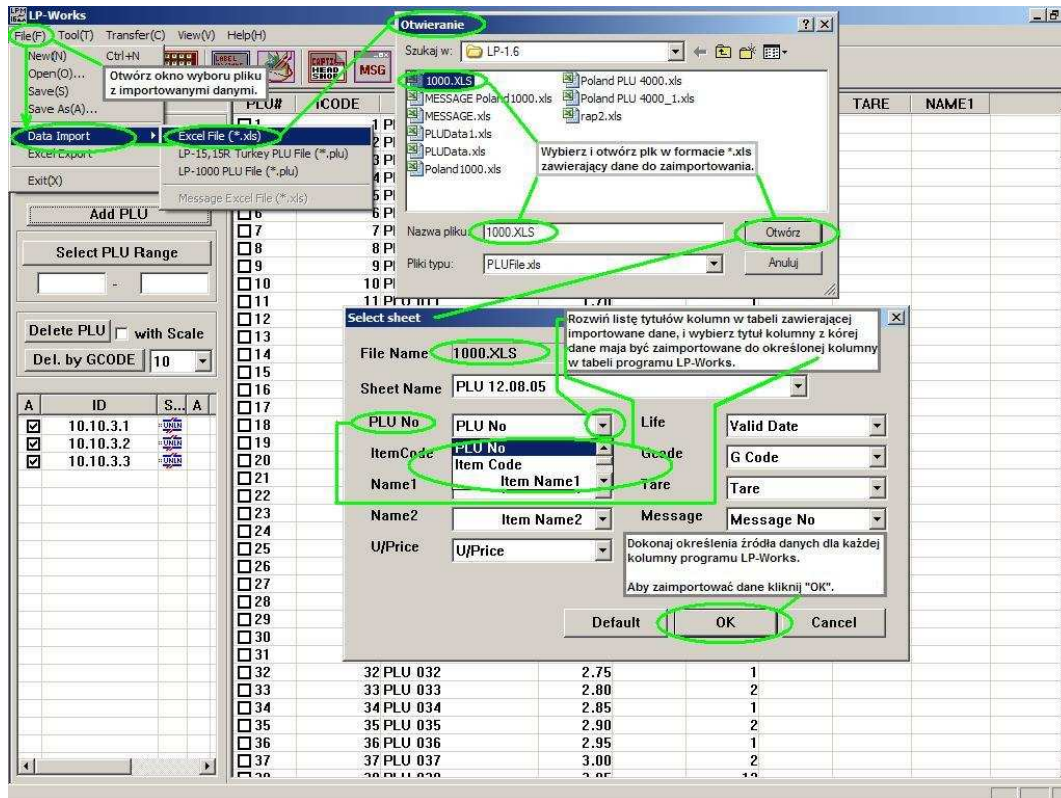

Okno programowania etykiety:

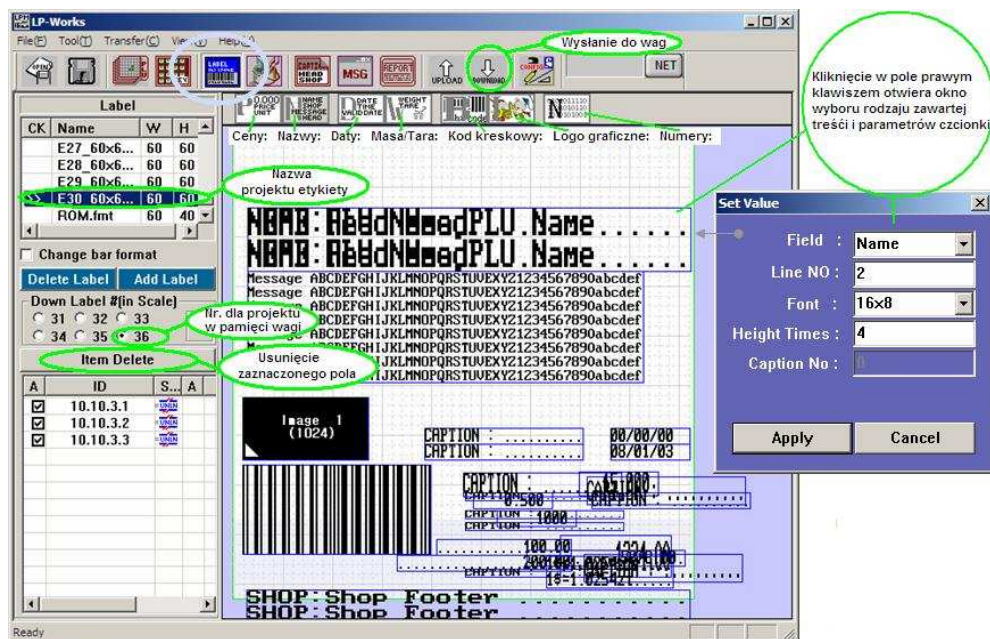

Treści możliwe do ustawienia w poszczególnych polach:

Ceny: (Wart. liczbowa)	Nazwy:	Daty:	Masa/Tara:	Kod kreskowy:	Logo graficzne:	Numery:
- Należność	- Towaru PLU	- Przydatności	- Wskazanie masy	- Pole kodu kreskowego	- Pole grafiki	- Nr. PLU
- Cena jednostkowa	- Towaru nie PLU	- Ważenia	- Wskazanie tary			- Nr. grupy tow.
- Należność w/g kursu	- Nagłówek/stopka	- Godzina ważenia	(Wart. liczbowa)			- Nr. towaru dla kodu
- Cena jednostkowa w/g. kursu	- Opis towaru	(Wart. liczbowa)				(Wart. liczbowa)
(Wart. liczbowa)	- Usunięcie zaznaczonego pola	- Stały opis wartości liczbowej (wybór z opisów ustawionych "Caption")				
		- Wartość kursu w/g. ustawienia w wadze				

Okno programowania logo graficznego:

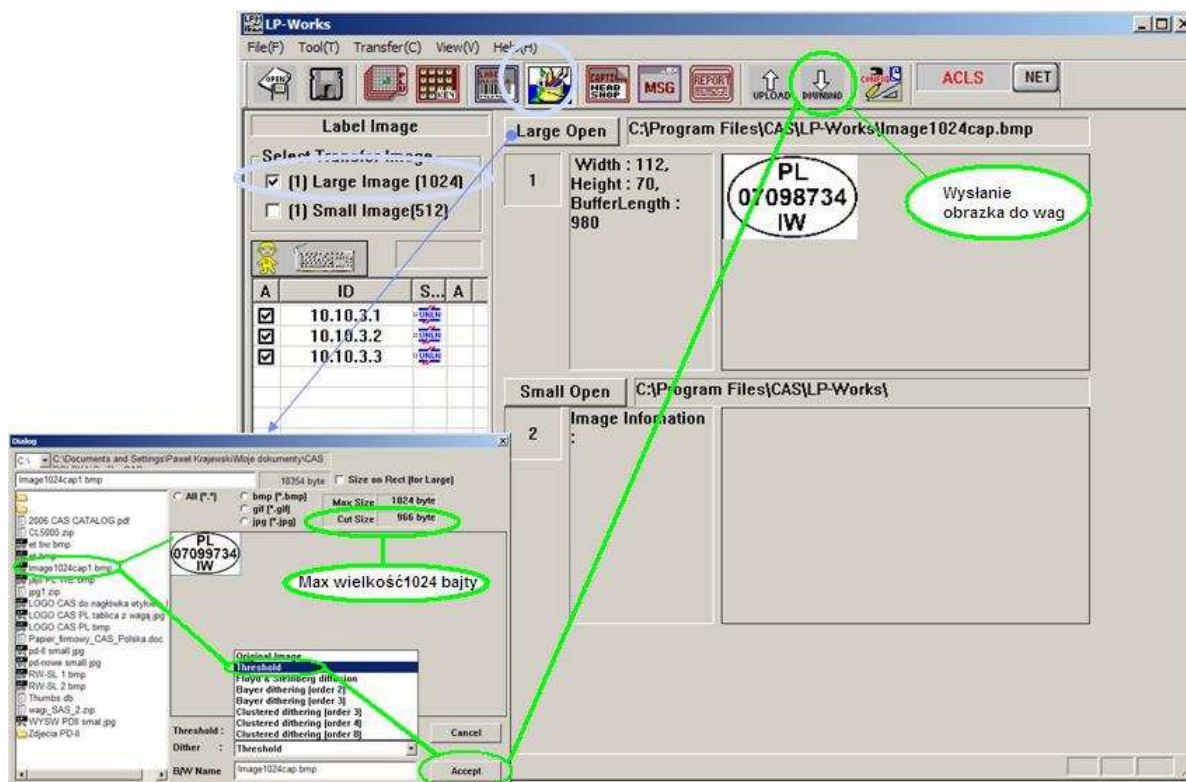

Okno programowania stałych tekstów opisujących wartości liczbowe na etykiecie:

Uwaga:

Projekty etykiet zostały opracowane dla przedstawionej poniżej treści opisów.

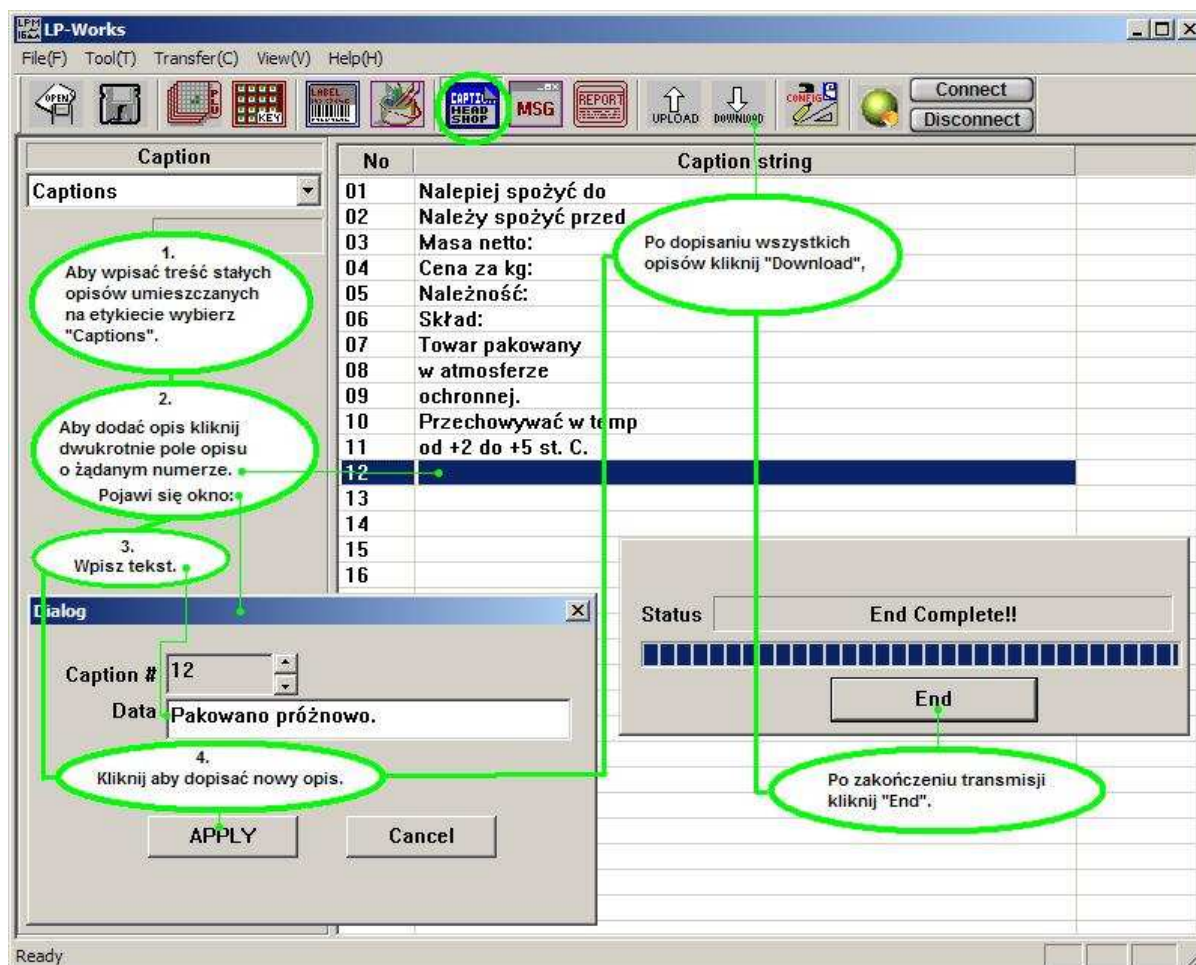

Okno programowania nazwy dla towarów nie będących towarami PLU i nagłówka/stopki:

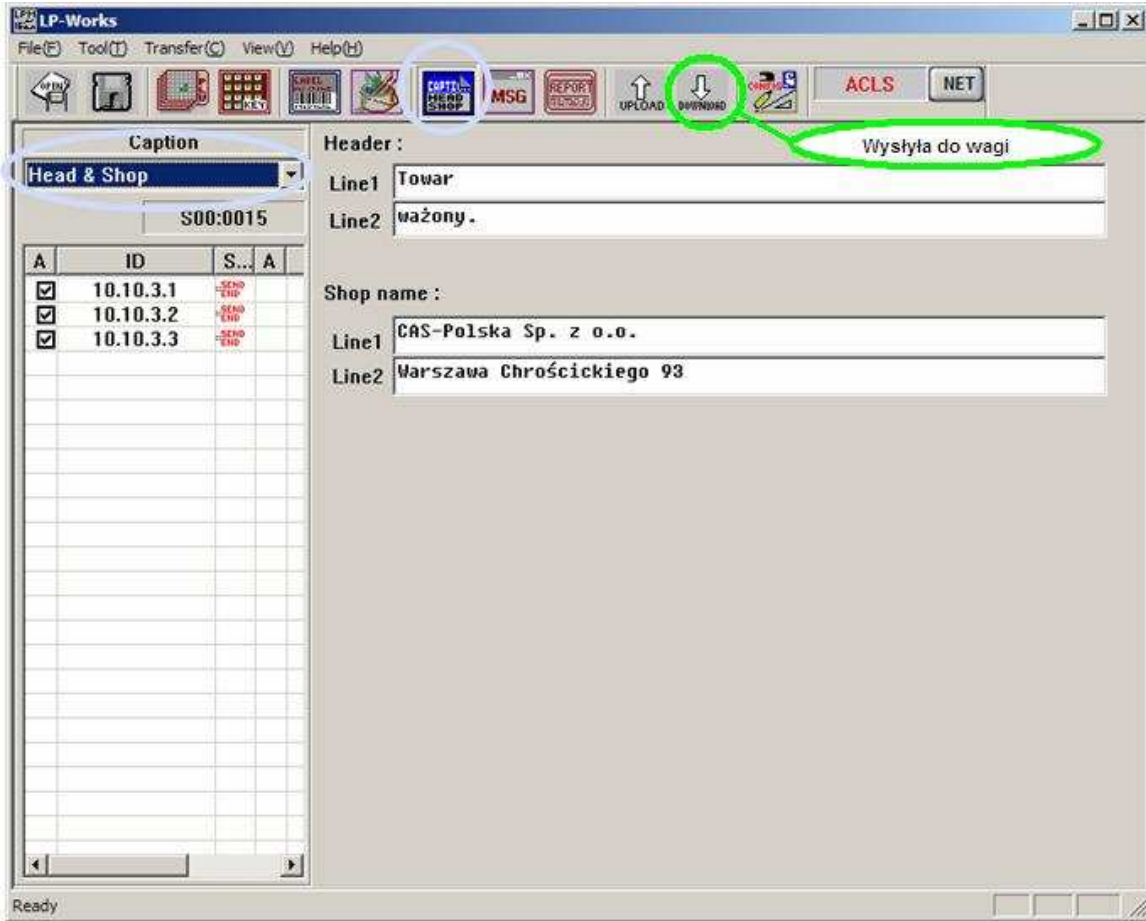

Okno odczytu i eksportu raportów:

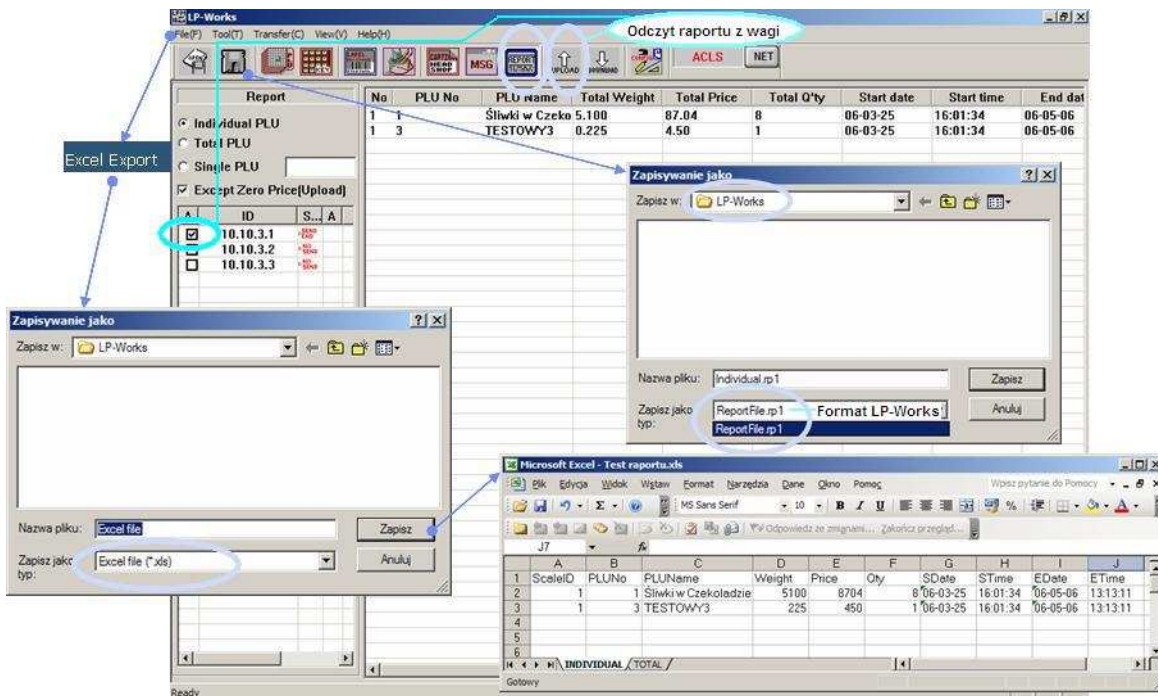

15. Tabela kodów ASCII (1290).

Dec	Hex	Letter	Dec	Hex	Letter	Dec	Hex	Letter	Dec	Hex	Letter	Dec	Hex	Letter
1	1		53	35	5	105	69	i	158	9E	ž	210	D2	Ň
2	2		54	36	6	106	6A	j	159	9F	ž	211	D3	Ó
3	3		55	37	7	107	6B	k	160	A0	„Spacja”	212	D4	Ô
4	4		56	38	8	108	6C	l	161	A1	˘	213	D5	Õ
5	5		57	39	9	109	6D	m	162	A2	˘	214	D6	Ö
6	6		58	3A	:	110	6E	n	163	A3	ł	215	D7	×
7	7		59	3B	;	111	6F	o	164	A4	˝	216	D8	Ŕ
8	8		60	3C	<	112	70	p	165	A5	À	217	D9	Ů
9	9		61	3D	=	113	71	q	166	A6	ı	218	DA	Ú
10	A		62	3E	>	114	72	r	167	A7	§	219	DB	Û
11	B		63	3F	?	115	73	s	168	A8	˙	220	DC	Ü
12	C		64	40	@	116	74	t	169	A9	©	221	DD	Ý
13	D		65	41	A	117	75	u	170	AA	Ş	222	DE	Ť
14	E		66	42	B	118	76	v	171	AB	«	223	DF	β
15	F		67	43	C	119	77	w	172	AC	¬	224	E0	ı
16	10		68	44	D	120	78	x	173	AD		225	E1	á
17	11		69	45	E	121	79	y	174	AE	®	226	E2	â
18	12		70	46	F	122	7A	z	175	AF	Ž	227	E3	ǎ
19	13		71	47	G	123	7B	{	176	B0	°	228	E4	ǎ
20	14		72	48	H	124	7C		177	B1	±	229	E5	í
21	15		73	49	I	125	7D	}	178	B2	˘	230	E6	ć
22	16		74	4A	J	126	7E	~	179	B3	ı	231	E7	ç
23	17		75	4B	K	128	80	€	180	B4	’	232	E8	č
24	18		76	4C	L	129	81	ı	181	B5	μ	233	E9	é
25	19		77	4D	M	130	82	,	182	B6	¶	234	EA	ẹ
26	1A		78	4E	N	131	83	ı	183	B7	·	235	EB	ë
27	1B		79	4F	O	132	84	”	184	B8	˘	236	EC	ě
28	1C		80	50	P	133	85	...	185	B9	¸	237	ED	í
29	1D		81	51	Q	134	86	†	186	BA	ş	238	EE	î
30	1E		82	52	R	135	87	‡	187	BB	»	239	EF	đ
31	1F		83	53	S	136	88	ı	188	BC	Ĺ	240	F0	ď
32	20		84	54	T	137	89	‰	189	BD	”	241	F1	ň
33	21	!	85	55	U	138	8A	Š	190	BE	ı	242	F2	ň
34	22	"	86	56	V	139	8B	<	191	BF	ž	243	F3	ó
35	23	#	87	57	W	140	8C	Š	192	C0	Ŕ	244	F4	ô
36	24	\$	88	58	X	141	8D	Ť	193	C1	Á	245	F5	ó
37	25	%	89	59	Y	142	8E	Ž	194	C2	Â	246	F6	ö
38	26	&	90	5A	Z	143	8F	Ž	195	C3	Ä	247	F7	÷
39	27	'	91	5B	[144	90	ı	196	C4	Ä	248	F8	ř
40	28	(92	5C	\	145	91	`	197	C5	Ĺ	249	F9	ů
41	29)	93	5D]	146	92	'	198	C6	Č	250	FA	ú
42	2A	*	94	5E	^	147	93	”	199	C7	Ç	251	FB	ů
43	2B	+	95	5F	_	148	94	”	200	C8	Č	252	FC	ü
44	2C	,	96	60	`	149	95	•	201	C9	É	253	FD	ý
45	2D	-	97	61	a	150	96	-	202	CA	È			
46	2E	.	98	62	b	151	97	—	203	CB	Ë			
47	2F	/	99	63	c	152	98	ı	204	CC	Ë			
48	30	0	100	64	d	153	99	™	205	CD	Í			
49	31	1	101	65	e	154	9A	š	206	CE	Î			
50	32	2	102	66	f	155	9B	>	207	CF	Ď			
51	33	3	103	67	g	156	9C	š	208	D0	Đ			
52	34	4	104	68	h	157	9D	ť	209	D1	Ň			

Code page:
1290

16. Przewodnik - Jak przygotować wagę do pracy.

Poniżej przedstawiona została przykładowa kolejność czynności związanych z zaprogramowaniem wagi w celu jej szybkiego przygotowania do eksploatacji. Programowanie funkcji które nie będą używane można pominąć.

- Przed pierwszym programowaniem wagi przeprowadź proces inicjalizacji pamięci używając funkcji „INIT” (Według opisu na stronie 56).
- Ustaw datę używając funkcji SET 1 (według opisu na stronie 33).
- Ustaw godzinę używając funkcji SET 2 (według opisu na stronie 34).
- Wprowadź numer stoiska, który będzie jednocześnie drukowany jako prefiks początkowy w kodzie kreskowym, używając funkcji SET 3 (według opisu na stronie 35). Ustawienie jest szczególnie istotne, jeżeli wykorzystywany będzie kod kreskowy drukowany według ustawień z tabeli funkcji SET 4/3 zamieszczonej na stronie 40.
- Wprowadź długość etykiety założonej do wagi używając funkcji SET 4/1 (według opisu na stronie 36).
- Jeśli żaden z fabrycznie zaprogramowanych projektów etykiet nie odpowiada potrzebom użytkownika, można zaprogramować własny projekt etykiety (np. w drodze edycji projektu z płyty CD-ROM.)

Projekty takich etykiet można tworzyć i zapisać w pamięci wagi pod numerami od 31 do 36, używając opcji „Label” programu LP-Works (opis na stronie 84).

Na dołączonym do wagi dysku CD-ROM znajduje się 31 różnych przykładowych projektów etykiet (opisanych na stronach od 74 do 79). Przygotowane projekty etykiet będą drukowane prawidłowo pod warunkiem zaprogramowania w wadze (funkcja „Captions” w programie LP-Works) treści stałych tekstów opisujących wartości liczbowe na etykiecie, zgodnie z treścią przedstawioną na stronie 85. Plik **Opisy.cap** zawierający treść opisów znajduje się na dysku CD-ROM. Plik ten można wykorzystać do zaprogramowania wagi po jego otwarciu w oknie „Captions” programu LP-Works za pomocą komendy „File” > „Open” i wskazaniu pliku **Opisy.cap** na dysku CD-ROM.

- Używając funkcji SET 4/2 (opis na stronie 37) wybierz, numer formatu etykiety który ma być drukowany przez wagę spośród dostępnych wzorów przygotowanych fabrycznie (numery od 0 do 30), albo jeśli za pomocą programu LP-Works zapisano do pamięci wagi własne projekty etykiet, wybrać jeden z tych projektów wybierając numer projektu od 31 do 36.

Uwaga:

Wybór projektu etykiety dłuższej niż długość założonych w wadze etykiet, spowoduje sygnalizację błędów pracy drukarki, gdyż niemożliwy będzie prawidłowy wydruk. Wybór formatu etykiety krótszego niż założona etykieta spowoduje, że w górnej części etykiety pozostanie nie zadrukowany obszar. Ustawienie takie może być dogodne w przypadku wykorzystania tego obszaru do umieszczenia grafiki zawierającej logo w przypadku eksploatacji wagi z etykietami z nadrukiem przygotowanym w drukarni.

- Wybierz format informacji zawartej w kodzie kreskowym, używając funkcji SET 4/4 (opis na stronie 40), albo wprowadź żądany format w czasie projektowania etykiety w programie LP-Works.
- Wprowadź oznaczenia jednostek w funkcjach SET 10 (dla zł i kg) i SET 11 (dla €) oraz kursu zł do € używając funkcji SET 11 (opis na stronach od 48 do 52) o ile oznaczenia te nie zostały wydrukowane na etykiecie.
- Jeżeli wybrany projekt etykiety zawiera grafikę, używając opcji obsługi grafiki w programie LP-Works (opis na stronie 85) wczytaj grafikę drukowaną na etykiecie (np. znak graficznego numeru weterynaryjnego PL IW)
- Wprowadź treść danych o towarach PLU, używając opcji „PLU” programu LP-Works (opis na stronie 82) albo funkcji programowania PLU z klawiatury wagi (opis na stronie 24).
- Wprowadź treść opisów towarów używając opcji „Messages” programu LP-Works (opis na stronie 83), albo funkcji programowania MSG (opis na stronie 29) z klawiatury wagi.
- używając opcji „Captions” programu LP-Works (opis na stronie 85) wprowadź treść stałych opisów dla pól zawierających informację liczbową.
- używając klawiatury (opis na stronach 30 i 31) lub opcji „Head & Shop” programu LP-Works (opis na stronie 86) wprowadź treść nazwy użytkownika drukowanej w stopce/nagłówku etykiety (SHOP) oraz nazwy drukowanej dla towarów nie będących towarami z pamięci PLU (HEAD).

- Przypisz najczęściej używane towary PLU do klawiszy klawiatury szybkiego dostępu, używając funkcji PRESET w przypadku ustawiania z klawiatury (opis na stronie 28) lub opcji „KEY” używając programu LP-Works (opis na stronie 83).
- Zabezpiecz dostęp do programowania wagi z klawiatury, używając funkcji PASS (funkcja dostępna wyłącznie z klawiatury). Zabezpieczenie hasłem jest szczególnie ważne gdy wagi pracują pod nadzorem systemu komputerowego (opis na stronie 57).

17. Ustawienia wagi - tabela do zanotowania ustawień w wadze.

Nr wagi:	Stoisko:	Adres IP:	Port:
Prefiks kodu kreskowego: (SET 3)			
Długość zastosowanej etykiety: (SET 4/1)			
Numer formatu układu etykiety: (SET 4/2)			
„Maska” etykiety: (SET 4/3)			
Rodzaj kodu kreskowego: (SET 4/4)			
Wyrównanie druku na etykiecie: (SET 5)			
Zezwolenie na zmianę zaprogramowanych cen w trybie sprzedaży: (SET 6)			
Odchyłka masy dla funkcji automatycznego drukowania etykiet: (SET 7)			
Numer wagi: (SET 8)			
Prędkość transmisji: (SET 9)			



CAS POLSKA Sp. z o.o.

Ul. Chrościckiego 93/105

02-414 Warszawa

Tel: 022 57 19 470

Fax: 022 57 19 471

e-mail: biuro@wagiCAS.pl

www.wagiCAS.pl